

MARIO DUMA

**CERCETAREA,  
INDUSTRIA,  
ECONOMIA ROMÂNIEI  
ȘI CONEXIUNILE LOR**

---

**DIAGNOZE, POLITICI, SOLUȚII, NOI ABORDĂRI  
1965-2004**

SCIENTCONSULT



EDITURA AGIR



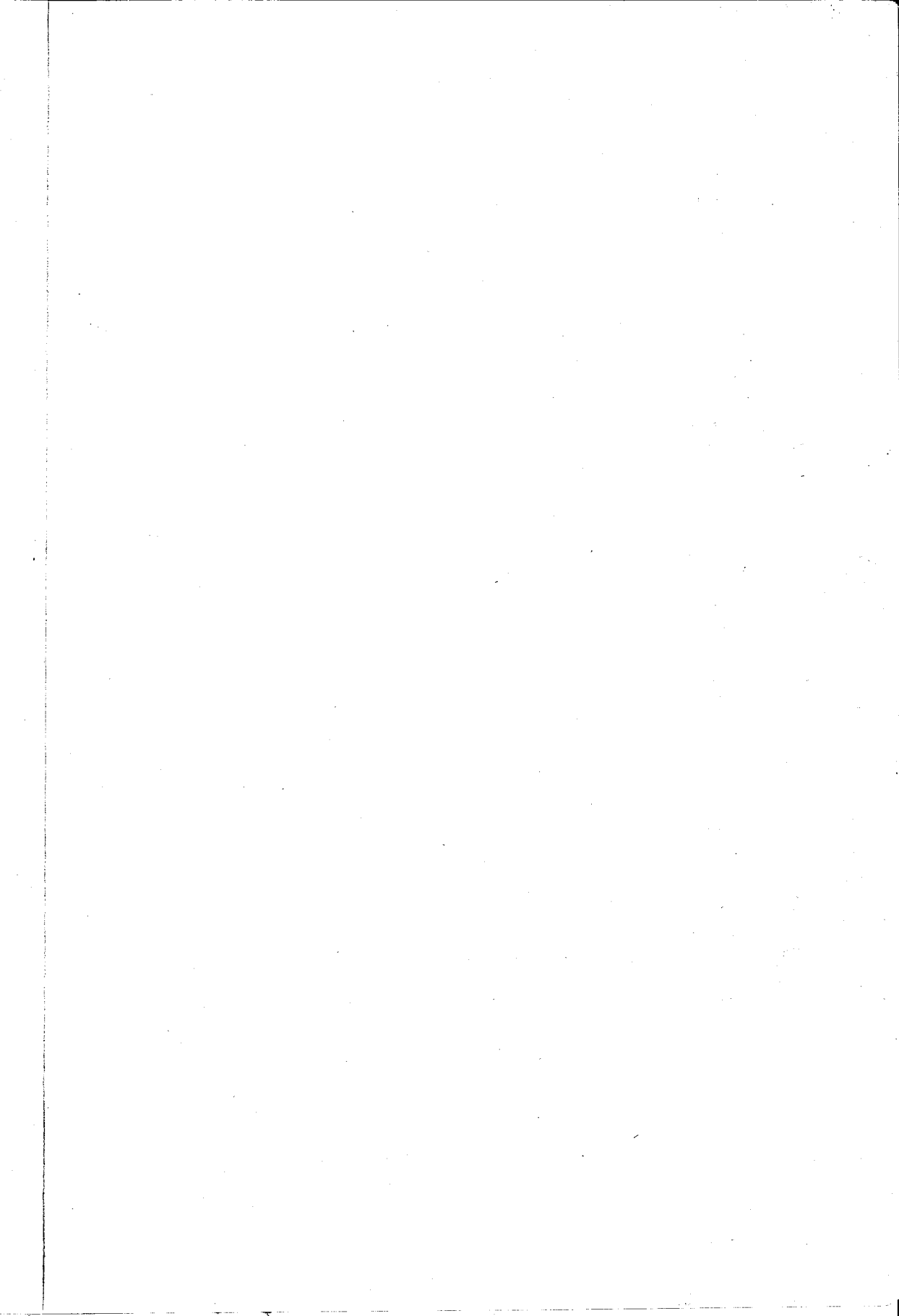

**CERCETAREA, INDUSTRIA, ECONOMIA ROMÂNIEI  
ȘI CONEXIUNILE LOR**

**DIAGNOZE, POLITICI, SOLUȚII, NOI ABORDĂRI**

Studii, eseuri, articole • 1965-2004

**ROMANIAN R&D AND THE LINKS TO THE ECONOMY.  
DIAGNOSES, POLICIES, SOLUTIONS, NEW APPROACH**

**LA RECHERCHE, L'INDUSTRIE, L'ÉCONOMIE DE ROUMANIE  
ET LEUR LIAISONS.  
DIAGNOSTIQUES, POLITIQUE, SOLUTIONS, NOUVELLES  
APPROCHES**

**НАУЧНЫЕ ИССЛЕДОВАНИЯ, ПРОМЫШЛЕННОСТЬ,  
ЭКОНОМИКА РУМЫНИИ И ИХ ВЗАИМОСВЯЗИ.  
ДИАГНОЗЫ, ПОЛИТИКА, РЕШЕНИЯ, НОВЫЕ ПОДХОДЫ**

**FORSCHUNG, INDUSTRIE, WIRTSCHAFT IN RUMÄNIEN UND  
IHRE VERBINDUNGEN.  
DIAGNOSEN, POLITIK, POTENTIÄLLE LÖSUNGEN, „NEW  
APPROACH“**

Lucrare editată cu sprijinul  
MINISTERULUI EDUCAȚIEI ȘI CERCETĂRII

Mario DUMA

**CERCETAREA, INDUSTRIA, ECONOMIA ROMÂNIEI  
ȘI CONEXIUNILE LOR**

**DIAGNOZE, POLITICI, SOLUȚII, NOI ABORDĂRI**

Studii, eseuri, articole • 1965-2004



SCIENTCONSULT



EDITURA AGIR

București, 2004

© 2004, SCIENTCONSULT S.R.L. și EDITURA A.G.I.R.  
Toate drepturile rezervate, conform Legii nr. 8/1996

**SCIENTCONSULT S.R.L.**  
031788 București, România  
Str. Liviu Rebreanu 16, sector 3  
Bl. A4, sc. 3, ap. 31  
Tel. (+ 40 21) 341 08 95  
Fax (+ 40 21) 341 08 95  
GSM 0722 508 938  
e-mail: [mduma@scientconsult.ro](mailto:mduma@scientconsult.ro)  
<http://www.scientconsult.ro>

**ASOCIAȚIA GENERALĂ A INGINERILOR  
DIN ROMÂNIA – Editura AGIR**  
010093 București, România  
Calea Victoriei 118, sector 1  
Tel. (+ 40 21) 212 81 04  
Fax (+ 40 21) 312 55 31  
e-mail: [editura@agir.ro](mailto:editura@agir.ro)  
<http://www.agir.ro>

Redactor: Alina Negoită  
Tehnoredactor: Neluțu Achim, Paula Jercan  
Coperta: Matei Vasilescu, Matrix Solutions

---

Bun de tipar: 22.09.2004, coli de tipar 26,75  
cz biblioteci mari: 001.891:338 (498)  
cz biblioteci mici: 338 (498)  
ISBN 973-8466-77-6

---

Imprimat în România

Lucrarea reprezintă frământările intelectuale ale unui cercetător autentic despre câteva probleme esențiale care privesc mersul cercetării științifice din România, în strânsă legătură cu mecanismele economice și politice din domeniul cercetării și altele. Din păcate, mecanismele economice au constituit și constituie încă importante obstacole în calea dezvoltării științifice, economice și sociale a României.

Acad. Aurel Iancu

O lucrare plină de învățăminte și analize de mare utilitate pentru diferite situații ce constituie preocupări actuale.

Dr. ing. Ioan Ganea

La această carte au contribuit, direct sau indirect,  
cei de la care am învățat:  
părinții, soția, fratele, copiii,  
profesorii,  
colegii, șefii, subalternii, beneficiarii, partenerii, colaboratorii,  
cei care au contribuit la reușita unora dintre demersuri,  
cei care mi-au pus bețe în roate  
(obligându-mă la aprofundări și explicații suplimentare),  
redactorii publicațiilor și cei ai editurilor.

Autorul

Cartea este adresată:

celor care pregătesc viitorul,  
celor care gestionează prezentul,  
celor preocupați de învățămintele trecutului,

fie ei ingineri, economiști, sociologi, fizicieni, chimiști etc.; din cercetare, industrie, alte ramuri; profesori sau studenți; specialiști din aparatul de stat cu atribuții în tehnologie, economie, finanțe, resurse umane; din instituții, ONG-uri; manageri sau specialiști „de execuție”; bancheri, politicieni, jurnaliști, PR...

Legislatorii și juriștii vor găsi o cazuistică variată cu privire la impactul, uneori – major, al unor „detalii” și nuanțe din actele normative, asupra activităților din economie.

În unele dintre materiale, istoricii vor găsi posibile răspunsuri (parțiale) inedite la întrebări de genul: „Cum a fost cu puțință?”

Cei din interiorul cercetării și al industriei vor găsi un dialog cu propriile neliniști și inițiative. Cei din alte ramuri și activități vor afla realități dintr-o lume cunoscută mai mult după clișee și prejudecăți.

Editorii

# CUPRINS\*

Introducere.....	11
<b>Partea I. Știință-tehnologie-economie-societate** .....</b>	<b>21</b>
1. Cercetarea și eficiența (1972).....	23
2. De la structura exporturilor la misiunea cercetării (2003) .....	26
3. Accident semnificativ pentru Planul național de cercetare-dezvoltare (2004).....	30
4. Cu privire la poziția socială a științei (1973) .....	34
5. Relația știință-economie (1979) .....	48
6. Probleme ale structurării relației știință-producție în economia României (1979).....	57
7. Petrol, tehnologie și politică (2004).....	65
8. Un câmp mai larg cercetării științifice (1966).....	68
9. Știința și problemele sistemice (1983).....	71
10. Condiționări sociale ale eficienței științei (1974).....	81
11. Valoare, preț și cointeresare materială pentru introducerea tehnicii noi (1970).....	92
12. Elaborarea unui sistem integrat de cointeresare economică a unităților de cercetare-proiectare-producție în promovarea științei și a progresului tehnologic. Incidența mecanismului economico-financiar asupra promovării științei și a progresului tehnologic (1978).....	104
13. Profesiunea cercetătorului (1972).....	108
14. Originalitatea își are dreptul ei inalienabil la spontaneitate și implică risc tehnic și economic. Invențiile, în contextul decalajului economic (1970).....	111
15. Condiția precară a cercetării teoretice în institutul departamental (1968).....	117
16. Surpriza noului științific (1980).....	120
17. Noutatea fictivă (1969).....	124
18. Algoritmi cu scame (1972) .....	126
19. Acțiunea conștientă a omului. Cultivarea deprinderilor creative, a priceperii pentru acțiune (1974) .....	129
20. Gândirea economică în fața exigențelor practicii economice (1977)....	132
21. Economia: abordare multidisciplinară (1990) .....	146

\* Din 91 lucrări publicate, selectate pentru acest volum, 23 sunt din perioada 1965-1989, 68 din perioada 1990-2004, din care 22 din perioada 2000-2004.

\*\* Deschiderea volumului cu partea „Știință-tehnologie-economie-societate” este urmarea sugestiei primite de la reputatul cercetător al unor probleme fundamentale ale economiei României, acad. Aurel Iancu.



<b>Partea a II-a. Deficiențe fundamentale ale sistemului zis socialist, implementat în România; impactul asupra științei, tehnologiei, economiei, societății</b> .....	<b>148</b>
22. Conexiunea informațională între nivelurile macro- și microeconomic: legități; implicații (1978) .....	150
23. Un sistem economic și politic greșit proiectat. Memoriu adresat secretarului general al P.C.R. (1973).....	160
24. Modul de generare a unor disfuncții ale sistemului de planificare centralizată existent; propuneri de soluții pentru perfecționarea planificării în economie (1981) .....	184
<b>Partea a III-a. Opțiuni și politici ale tranziției</b> .....	<b>191</b>
▶ <b>Climatul politic</b> .....	<b>192</b>
25. Cuvinte și atitudini „dum-dum” (ianuarie 1990).....	192
26. Ce preocupă pe intelectuali (1990) .....	194
27. După teatru (1990).....	195
28. Responsabilitatea socială a opțiunilor (1990).....	196
▶ <b>Reforma economică</b> .....	<b>198</b>
29. Imperativul conceperii noilor instrumente economice (februarie 1990).....	198
30. Tranziția spre economia de piață: opțiuni tactice și metodologice (1990).....	203
31. Strategia dezvoltării economice a României. Probleme și opțiuni (1995).....	208
32. Despre strategii, în economie (2004) .....	212
33. Lucrul bine făcut (1990) .....	216
34. Viitorul apropiat al economiei României: imperativul abordărilor sistemice (1990) .....	219
35. Vacanța s-a sfârșit. Economia – privită cu toată seriozitatea (1990).....	227
36. Declinul economic – element favorizant pentru trecerea la o economie de piață? (1990) .....	230
37. Banul, nu planul (1990).....	234
38. Către ce tindem (1990) .....	237
39. Scrisoare deschisă (1991) .....	239
40. Despre creditarea activităților productive în sectorul privat (1996) ....	240
41. Competitivitatea – singura soluție pentru atenuarea inflației și înlăturarea dezechilibrelor din economie (1997) .....	242
42. În jurul “listei celor 17” (1997).....	246
43. În loc de strategii de dezvoltare – lichidări de întreprinderi! (1998)....	249
44. Mai este necesară o industrie autohtonă? Mai este oportună o industrie autohtonă? (1998).....	252
45. Prezentul și viitorul economiei în “Politica industrială a României” (2001).....	255
46. Rezultatele trebuie apreciate cu prudență (2000).....	258
47. Liberalizarea comerțului internațional și interesele naționale (2001).....	261

<b>Partea a IV-a. Impactul unor mecanisme ale tranziției asupra progresului economic și tehnologic .....</b>	<b>265</b>
▶ <b>Legislația muncii .....</b>	<b>266</b>
48. Trei legi necorelate (1995) .....	266
49. Probleme ce decurg din Legea nr. 83 / 1995 privind încadrarea în muncă (1995) .....	269
50. Noul Cod al muncii – un atentat la funcționalitatea economiei de piață (2003) .....	272
51. Codul muncii: Decalogul noutăților și câteva recomandări (2003) .....	283
52. În loc de abrogare sau corectare imediată, în jurul Codului muncii continuă discuții sterile (2004) .....	287
▶ <b>Fiscalitatea .....</b>	<b>291</b>
53. Amortizare și fiscalitate, sau: încă o filă din războiul birocrăției românești împotriva agenților economici (1996).....	291
54. FESAL, vama și continuarea ofensivei birocrăției împotriva agenților economici (1996).....	295
55. Pentru profitul reinvestit se plătesc 3 impozite. Asupra salariilor grevează 8-9 impozite, contribuții, taxe (1998).....	298
56. Aspecte perverse ale scutirii profitului reinvestit (2004).....	302
57. Ce este profitul impozabil? (1996).....	304
58. Profitul impozitat să fie cel real, corectat în funcție de inflație (1997) .....	307
59. Reformă cu impozite false. Actualul sistem de impozitare denaturează realitatea economică (1997).....	310
60. Un sistem fiscal “neutru” sau unul stimulat? (1998) .....	312
61. Codul fiscal față cu corupția și cu funcționalitatea economiei (2003) .....	317
62. Despre Codul fiscal – cu fair play (2004).....	320
63. În Codul Fiscal legiferat, prevederi favorabile progresului tehnic și economic al întreprinderilor (2004).....	324
64. O lovitură sub centură aplicată industriei românești (1998).....	326
65. Pentru legalitate și raționalitate economică în politica vamală (1998) ....	329
66. Valoarea noastră adăugată, cea de toate zilele (1998) .....	332
67. Să fim fericiți: nu plătim T.V.A. la T.V.A.! (2003) .....	335
68. Acquis-ul comunitar permite impozitarea la încasare! (2001).....	337
69. Proiectul de lege privind impozitul pe venitul global reia unele concepții și metode învechite (1997).....	339
70. Cota unică – o măsură curajoasă și oportună (2003).....	342
71. Cheia racordării corecte a cotei unice de impozitare la impozitul progresiv (2003) .....	345
72. Despre legitimitatea statului de a cheltui mult pentru a obține puțin (2004).....	349
▶ <b>Prețurile .....</b>	<b>353</b>
73. Însănătoșirea economiei începe cu însănătoșirea prețurilor (1990) .....	353
74. Ce – și cum – va fi liberalizarea prețurilor (1990) .....	356
75. Liberalizarea prețurilor? Nici vorbă, ci doar umflarea costurilor (1991)...	361
76. Prețurile în mișcare și camerele de comerț și industrie (1997) .....	364

<b>► Proprietatea, privatizarea, demonopolizarea.....</b>	<b>367</b>
77. Privatizarea deturnată (1990).....	367
78. Slăbiciunile cuponiadei: incultură, neinformare, dezinteres sau dezorientare? (1996) .....	369
79. Posibile și imposibile soluții la problemele imobilelor naționalizate (2003).....	375
80. Ocrotită, garantată, batjocorită (2003).....	382
81. Demonopolizarea în structura mecanismelor concurențiale (1990)...	385
82. Limite ale Legii concurenței (2004) .....	390
83. Privatizarea PETROM – sub semnul unei mari dileme (2003).....	392
<b>► Managementul întreprinderilor.....</b>	<b>395</b>
84. Paralizare și discreditare managerială (1991) .....	395
85. Reorganizarea întreprinderilor și blocajul organizatoric (1991).....	397
86. Direcții determinante de acțiune în strategia managerială din domeniul tehnologic / industrial (1995).....	400
87. Decalogul problemelor managerilor români (1996) .....	403
88. Criza economică a generat o scădere acută a interesului pentru perfecționarea profesională (1996) .....	407
89. (1965). v. nota 42, p. 69-70	
90. (1977), v. nota 84, p. 154	
91. (1978), v. nota 84, p. 154	
<b>În loc de încheiere .....</b>	<b>411</b>
<b>Anexe.....</b>	<b>415</b>
Anexa 1. Cuprinsul compact discului „Probleme determinante – aspecte sensibile, privind reforma în economie / politica și managementul cercetării. Un deceniu de activitate SCIENTCONSULT S.R.L., 1991 – 2001”.....	416
Anexa 2. Din titlurile lucrărilor aceluiași autor, publicate în domeniul: Politici energetice; economie energetică. Impact al energiei .....	424
Anexa 3. Din titlurile lucrărilor propuse și aprobate ca documente de poziție la nivelul Camerei de Comerț și Industrie a României și a Municipiului București.....	426
Anexa 4. Referințe bibliografice.....	427

## Din cuprinsul notelor de subsol

*Note de subsol cu conținut reprezentând noi abordări, sinteze etc.*

<b>Nota</b>	<b>Pagina</b>	<b>Se referă la</b>
18	50	Relațiile multipartite în cercetare
41	69	Interesul producătorului pentru calitate
42	69-70	Proiect management și managementul calității la lucrări inovative
44	72	Programul energetic
56	111	Cercetări necesare, care nu au ca scop invenții
62	116	Valorificarea invențiilor
84	154	Precizia atingerii obiectivelor este precizia modelului și a datelor măsurate
85	155	O restricție nu ameliorează optimul
87	159-160	Atribuții ale statului în economie
92	196	Concluzii după „Piața universității”
95	201	Privatizarea utilităților „grele” (care necesită investiții mari și pe termen lung)
98	210	Alternativă la concepțiile autarhice privind industria și cercetarea
125	317	Controverse despre utilitatea stimulentei fiscale

## *Note de subsol privind contextul realizării unora dintre lucrări*

<b>Nota</b>	<b>Pagina</b>	<b>Se referă la</b>
1	14	[23, 24]
5	34	[4]
17	48	[5 ș.a.]
54	104	[12]
69	126	[18]
89	161-162	[23]
116	270	[48, 49]
117	274	[50]
120	295	[53]
146	395	[83]

## Introducere

*...O culegere de aprofundări selective, după cum practica a ridicat aspectele abordate la rangul de probleme ce necesitau explicare, analize, diagnoze, opțiuni, politici, soluții, lobby pentru promovarea concluziilor.*



Cartea de față – despre cercetarea, despre industria, despre economia României, dar, mai ales, despre conexiunile dintre aceste sfere – a fost scrisă, cu unele intermitențe, în decurs de aproape patru decenii și reflectă experiența profesională personală, mai puțin obișnuită, a autorului: la început, asimilare de produse noi într-o mare întreprindere („Electromagnetica”), în care se menținea, din perioada interbelică, o remarcabilă tradiție a rigorii, a calității și a eficienței<sup>†</sup>; apoi cercetare-dezvoltare în domenii, pe de o parte, de vârf; pe de altă parte, cu variate conexiuni inter-ramuri și interdisciplinare: electronică<sup>‡</sup>, automată, tehnica măsurării, informatică, energetică, sub impactul generațiilor tehnologice ce au marcat aceste domenii în a doua jumătate a secolului 20.

<sup>†</sup> Datorită și personalității, stilului managerial, calităților etice și culturii tehnice și economice ale unui director de mare clasă, ing. Vasile Schönberger, care a pus abil în valoare competența și spiritul de răspundere ale multor membri ai echipei întreprinderii. La numai un an după numirea lui V.S. ca director (1952, la vârsta de 28 de ani), „Electromagnetica” trecea din categoria „întreprindere-problemă” în categoria care atunci se chema „întreprindere fruntașă pe ramură”. Dintre principiile memorabile, afirmate și practicate de acest director: „Fiecare să judece ca și cum ar fi cu două trepte mai sus în ierarhie.” „Recunoaștere pentru eforturi, avansări – când sunt și rezultate.” În uzină se exercita fără crâcnire prerogativa controlului de calitate de a opri fabricația – este drept, se ajungea foarte rar la o asemenea situație.

<sup>‡</sup> De amintit rolurile de pionier, de suflet, de creier și de promotor atât ale cercetării, cât și ale industriei electronice și ale aplicațiilor acesteia în România, jucate, în anii 1955-1960, de către directorul I.C.E.T. (Institutul de Cercetări Electrotehnice; actualul I.C.P.E.), conf. ing. Roman Stere (numit la vârsta de 33 de ani). „Nu trebuie să mai gândim numai în 50 de hertzi.” (Pentru ne-electricieni: 50 hertzi – frecvența, în sistemul electroenergetic, a curentului alternativ sinusoidal cu care se alimentează utilizările tehnologice, edilitare și casnice ale electricității. Utilizările în audio-vizual, comunicații, automatizări, informatică funcționează la frecvențe mult superioare.) În timpul directorului R.S., ferestrele laboratoarelor erau luminate până seara târziu, mărturie a pasiunii pe care a cultivat-o pentru munca de cercetare. Frecvent, colinda prin laboratoare încărcat cu fotocopii după materialele documentare la care avusese acces, dând fiecărui cercetător pe cele care îi erau destinate. A realizat laboratoare cu dotare tehnică avansată. A fost înlăturat de la conducerea institutului sub pretextul... înrudirii îndepărtate cu omul politic și scriitorul basarabean, din perioada antebelică, Constantin Stere (pe care nici nu l-a cunoscut).

Au urmat, treptat, formare și implicare tot mai aprofundate și în problemele economice și sociale, ca urmare a unor **eșecuri de piață ale unor realizări care erau fără cusur sub aspect științific-tehologic** [10]. Preluarea de responsabilități în cercetarea de

analiză și prognoză a energiei României la nivel de ansamblu al surselor și purtătorilor de energie, precum și al tehnologiilor aferente [Anexa 2], a prilejuit analize și corelări ale unor probleme de dezvoltare din (aproape) toate ramurile, sectoarele, activitățile (inclusiv habitatul).

Poziții ierarhice (formale și neformale) suficient de înalte, pentru a participa la elucidarea unor probleme strategice, și suficient de pământene, pentru a rămâne în practica activității curente, în ceea ce astăzi se numește, uneori, economia reală; pentru a păstra independența de gândire și de acțiune. Contacte internaționale. Participare directă la tranziția economică post-decembristă, pe funcții și din poziții multiple și diversificate.

---

(În 1990 și 1992, participare la diferite echipe de specialiști ad-hoc, guvernamentale și neguvernamentale, create pentru elaborarea unor programe, reglementări, strategii, concepții ș.a. privind tranziția. Meteoric – consilier al ministrului de stat pentru orientare economică. Din 1991, înființarea, operarea și gestiunea propriei întreprinderi mici, SCIENTCONSULT S.R.L., beneficiind de colaborarea a cca. 250 de specialiști de înaltă calificare [Anexa 1]. În deceniul 1992-2002, funcție de conducere, electivă, cu 3 mandate consecutive, în Camera de Comerț și Industrie a României și a Municipiului București – C.C.I.R.B., sub coordonarea unor personalități de nivelul și anvergura președinților Dr. Aurel Ghiuțiu și, din 1996, imprimând un dinamism caracteristic, George Cojocaru; contacte fertile cu economistul de mare subtilitate, prim-vicepreședintele Dr. Aurel Vainer, cu alți membri ai conducerii și aparatului. Multiple contacte cu membrii Camerei, aceasta fiind o placă turnantă de informații privind mediul economic, problemele cu care se confruntă agenții economici. Întâlniri inter-instituționale, la unele ministere, dar mai ales la nivelul societății civile. Colaborare cu presa, foarte activă în a iniția teme care să fie analizate, aspecte de pus sub lupă. În domeniul calității, la propriile preocupări perene s-a adăugat președinția, în numele C.C.I.R.B., în anii 1997-2002, a Fundației „Premiul român pentru calitate J. M. Juran”, premiu inițiat și operaționalizat prin eforturile reputatului metrolog și calitolog Prof. Dr. ing. Ulrich Wiener, devenit vicepreședinte executiv al Fundației.)

---

Cartea de față este o culegere de 91 dintre lucrările autorului (din categoriile: studii, eseuri, articole, ca regulă – reproduse integral, unele – numai în extrase sau citate), publicate<sup>1</sup> între 1965 și 2004, de

---

<sup>1</sup> Cu două excepții, întocmite cu caracter de lucrări „de uz intern”, pentru data când au fost scrise și am încercat promovarea lor; au rămas în stadiul de „literatură de sertar” [23, 24], sau „un samizdat valoros”, cum le-a caracterizat, cu ironie prietenească, directorul general ICEMENERG, dr. ing. Călin Mihăileanu – o personalitate care a lăsat urme adânci în energia din România și în cercetarea de profil, dar și în orizontul intelectual al autorului acestei cărți. *Samizdat* (în limba rusă: autoeditură), denumire de jargon politic uzitată în U.R.S.S., în anii '60-'80, pentru cărțile interzise, care circulau clandestin, fiind multiplicare, de către autorii cizidenți, cu mijloace rudimentare.



profil economic, politic, social; lucrările reproduse constituie capitole ale cărții, grupate în patru părți și sistematizate tematic (nu cronologic) în cadrul părților.

Cartea nu este un tratat de teorie sau de management în cercetare, industrie, economie, ci o culegere de aprofundări selective, după cum practica a ridicat aspectele abordate la rangul de probleme ce necesitau explicare, analize, diagnoze, opțiuni, politici, soluții, lobby pentru promovarea concluziilor.

Toate lucrările au, ca factor comun, o sabie critică ofensivă, scoasă din teacă. La aproape toate, sabia este și mistrie: pentru ceea ce se combate, se propun soluții, remedii; se încearcă a construi altceva în loc, altfel.

Părțile și capitolele cărții nu sunt izolate între ele. Și nu pot fi, pentru că, în economia reală și în societate, cauzalitatea este complexă și influențele – întrepătrunse. De aceea, cititorul preocupat de unul dintre subiecte poate găsi elemente care îl interesează nu numai în partea care poartă denumirea căutată. De altfel, sunt și câteva repetări, între diferite capitole. Iar aserțiunea că privatizarea va fi, dar va dura și nu trebuie așteptată pasiv, este repetată în multe capitole, în diferite contexte.

Sistemicitatea este una dintre dominantele a cărții: deficiențele sunt *nu numai și nu atât* ale domeniilor în care ele se manifestă. Soluțiile parțiale, locale, sunt necesare, dar nu și suficiente; ele pot fi chiar în zadar, dacă nu concordă cu ceea ce impune homeostaza<sup>2</sup> sistemului economico-social. *Condiția reușitei constă în abordarea și soluționarea pe ansamblu, în deplasarea homeostazei sistemului considerat către starea dorită, de generare endogenă, intrinsecă a noului.*

Desigur, multe din remediile de fond preconizate înainte de 1989 n-ar mai fi valabile astăzi. Dar nu vă grăbiți să le clasați pe toate. De exemplu, ce este (sau, de fapt, ce ar trebui să fie) astăzi fondul pentru mediu, altceva decât un „schimb financiar între bugetul întreprinderii și bugetul de stat”, în funcție de daunele sau, după caz, foloasele aduse mediului înconjurător? (Așa se preconiza într-o lucrare datată 1973.) Iar tot ceea ce este scris despre relația știință-

---

<sup>2</sup> Starea de echilibru proprie, determinată de autoreglarea sistemului; de exemplu, reglarea temperaturii corpului la 36,5 grade, în condițiile variației în limite largi a temperaturii ambiante și ale disponibilității resurselor energetice interne, necesare pentru a putea regla temperatura.

producție în acei ani nu este deloc departe de adevărurile din România de azi, dacă nu cumva, astăzi, anumite probleme sunt chiar mai acute. Și îndrăznesc să afirm că, de exemplu, după ani de restructurare a sistemului de finanțare a cercetării, actualul „Plan național de cercetare-dezvoltare, inovare”, cu a sa imensă burocratie aferentă (mai intensă decât pe timpul C.N.Ș.T.), nu răspunde, încă, nici astăzi (pe fond și adevăr, nu formal) la problemele și cerințele cele mai importante formulate și analizate – și cu un sfert de veac în urmă, și foarte recent – în lucrările cuprinse în Partea I a prezentului volum; ba, chiar, ultimii ani au redus controlul social și au mărit arbitrarul privind orientarea cercetării și utilizarea prea puținelor fonduri alocate cercetării.

### **De ce această carte?**

Pentru ceea ce ține de **perioada de până în 1989**, sunt mulți oameni de bună credință care încă mai cred că eroarea sistemului a fost numai una politică – dictatura respingătoare, asociată cu lipsa de preocupare pentru nivelul de trai al populației. Chiar sacrificarea deliberată a acestui nivel de trai, să admitem că, eventual, nu cu rea intenție, dar recurgând la analize cu concluzii preconcepute și interpretate mărginit, cu „fundamentări științifice” forțate, obligate doar să confirme niște decizii intuitive, subiective, luate pe bază de „bun simț”, care nu s-a dovedit nici pe de departe, întotdeauna, „bun”. Exemplu: „corelația dintre acumulare și consum”, adoptându-se rate de acumulare exagerate (în dauna consumului), forțându-se un model care prezenta un maxim foarte puțin reliefat al curbei „total multianual al fondului de consum în funcție de rata de acumulare”. Elementar vorbind, se susținea că creșterea volumului de investiții (pe seama reducerii consumului curent) promitea capacități de producție pentru consum sporit în viitor. Dar, variația ce determina optimul ales era mult mai mică decât limitele modelului (care, de fapt, erau limitele ideologiei și ale regimului). Dintre factorii concreți ce determinau aceste limite, la data și în forma impunerii ca doctrină oficială a fostului regim, se pot enumera: absența din calcul a riscului determinat de evenimente viitoare neprevăzute, inclusiv evoluția viitoare a tehnologiilor, schimbări politice, modificări ale capacității de absorbție a pieței, actuale și viitoare ș.a.; toate aceste limitări erau de natură să reducă consumul viitor și, deci, optimul real era la valori mai reduse ale ratei de acumulare.

Pe lângă modelele cu concluzii forțate, o altă boală cronică a conducerii semidocte (mult spus) a fost absolutizarea unor concepte sau orientări care ar fi trebuit să fie tot subiecte de optimizare. Exemplu: absolutizarea ideii că întreprinderile foarte mari sunt cele mai eficiente, oriunde și în orice condiții, omițând faptul că mărimea unei întreprinderi trebuie să fie optimă, de la caz la caz, că întreprinderile mici și mijlocii au, în anumite ramuri, avantajul mobilității, adaptabilității etc. Totodată, un eșec tehnologic sau de piață, ce afectează un gigant, are consecințe mult mai grave pentru economia națională și, în final, pentru nivelul de trai al populației, decât același eșec la o întreprindere mică sau mijlocie (I.M.M.). Aceasta, în timp ce întregul sistem economic și social favoriza excesul de investiții și, în cadrul lor, excesul de giganti: banii de investiții trebuiau nu scoși din buzunarul personal, ci doar obținuți de la stat, prin persuasiune și prin „fundamentări” acoperitoare; proiectanții aveau de lucru (de altfel, aceiași care făcuseră, înainte, „studiile de dezvoltare”, în care „fundamentaseră” viitoarele mega-investiții), constructorii aveau de lucru; directorii generali și mulți salariați din întreprinderi aveau leafă mai mare dacă întreprinderea era de „grad” mai mare, cu alte cuvinte – dacă avea personal mai numeros și fonduri fixe de valoare mai mare. **În nenumărate obiective mărețe, inadecvate tehnic sau / și fără piață, uzate fizic și moral prematur sau chiar din start, inclusiv poluante și cu consumuri iremediabil mari, s-a irosit în zadar o mare parte din resursele națiunii și din nivelul de trai al poporului român – de atunci, de acum și pe mult timp de acum înainte.**

În lucrările ante 1989, adunate în acest volum, am încercat să demonstrez prin ce anume însuși mecanismul economic era eronat, așa cum era el proiectat și așa cum funcționa în România (și, de fapt, în toate țările așa-zis socialiste, cu variații neesențiale de la o țară la alta). Și cum ar fi trebuit să fie altfel, dacă voia să mai fie. Evident, deficiențele sistemului nu erau rupte de caracterul dictatorial al regimului, care nu era apt să suporte o critică de fond, nici măcar din interior, și cu atât mai puțin nu era dispus și disponibil pentru remedierea deficiențelor, chiar dacă această remediere i-ar fi fost de folos. Așa cum am mai sugerat, trebuie amintit nu numai caracterul dictatorial, ci și doctrina „muncitorii, tehnicienii, inginerii și funcționarii”, „rolul conducător al partidului clasei muncitoare” (de fapt, nici măcar muncitorii nu erau factorii determinanți, ci impostorii necalificați care îi „reprezentau”), doctrină care făcea ca probleme sistemice de mare rafinament și complexitate să fie diagnosticate, soluționate și decise la nivelul intelectual știut, iar ierarhia valorilor și

valorificarea potențelor și a resurselor națiunii să fie poluate și distorsionate, după cum se observă încă – pentru decenii.

În ceea ce privește **perioada post-1989**, textele, tratând, de pe viu (din tranșee), probleme dintre cele acute și controversate ale timpului (de departe nu pe toate, dar pe cele cu impact – direct sau indirect – asupra dezvoltării, asupra progresului tehnologiei și economiei), introduc pe posibilul cititor de azi și de mâine în subtilități ale proceselor care s-au desfășurat; cum se spune la interviuri cu oameni de artă: în laboratorul de creație (dar, din păcate, sub multe aspecte, și de distrugere) a economiei.

Unele dintre analize sunt focalizate până la nivel de texte de lege sau de ordonanță numărul... din anul... Desigur, astfel de informații sunt sub riscul uzurii morale rapide. Dar cazurile prezentate par a fi tipice pentru mentalitatea, metodele, nivelul profesional și „stilul” birocrăției care le-a generat și ale puterii care le-a promovat; sub lupă sunt puse nu numai diferite prevederi concrete în sine, ci și etatismul, desconsiderarea cetățeanului român și a întreprinderii din România, incapacitatea de a asimila și a opera cu ceea ce se cheamă acum funcționalitatea economiei de piață; inadaptarea organică, funciară, la mecanismele și criteriile ce acționează în cazul proprietății private și al pieței libere (dar nu libere de restricțiile concurenței loiale!).

Oricum, cele scrise aici pot ajuta și la ceea ce constituie laitmotive ale cărții: imperativul creșterii generale a discernământului economic și politic; nevoia de abordare sistemică.

Experiența se câștigă din activitate, din reușite și din eșecuri. Prezentând, analizând, disecând, comentând, într-o mare diversitate de fapte și de domenii-cheie, ceea ce a fost pozitiv și (din păcate, mai mult) din ceea ce a fost negativ în politicile, măsurile, prevederile legislative și metodologice, activitățile etc. din perioada post-decembristă, cartea prezintă experiența cu care se va îmbogăți cel care o va citi, chiar dacă, pentru unele dintre problemele analizate, se aplică zicala conform căreia mortul de la groapă nu se mai întoarce: problemele respective sunt închise; asupra soluțiilor adoptate cândva, acum nu se mai poate reveni; etapele au trecut. Dar, rămâne experiența, rămân învățămintele. Iar, într-o serie de cazuri, analizele efectuate și soluțiile preconizate în textele adunate între copertele acestei cărți au lăsat urme concrete, în special în legislație, dar și în alte măsuri, soluții, decizii care au fost adoptate, în concepții care, cu timpul, au câștigat teren.

Evident, cele scrise lasă mult loc de concluzii utile și pentru decizii viitoare.

În general, conținutul acestei cărți poate fi privit, așadar, ca un depozit de informație, de cunoaștere, de pregătire, de experiență, din ceea ce unii din generația autorului simt obligația morală să lase moștenire.

Iar ce vor face moștenitorii, este treaba lor.

\* \* \*

Câteva explicații, oarecum tehnice, despre ediția de față.

În titlul cărții, secvența: ... *industria, economia* ... este, într-o măsură, pleonastică, deoarece industria este o componentă a economiei. Prin termenul *economia* am avut, însă, în vedere în special sistemul economic, mecanismele economice, funcționalitatea economiei, precum și, după caz, ansamblul economiei. De asemenea, în termenul *industrie* am inclus, în principiu, orice ramuri și activități cu dotare tehnică semnificativă, cu procese sau / și sisteme complexe.

Din textele scrise și publicate până în 1989, obligatoriile – pe atunci – citate din opera conducătorului au fost eliminate. Poate că procedeul a fost excesiv – la pregătirea discursurilor lucrau specialiști, personalități de cea mai înaltă calificare, așa că multe citate erau la obiect și utile, ca argumente, chiar dacă în practică nu se aplicau sau în practică era invers decât în citate. Ele erau, însă, amestecate cu improvizatii inadmisibile. Filtrarea selectivă a tuturor acestora ar fi depășit obiectivele cărții.

Dimpotrivă, **multe dintre stereotipurile de limbaj și chiar dintre cele conceptuale au fost păstrate; ele reprezentau, atunci, obolul pentru ca textele să poată apărea (și, unele, trebuie să recunoaștem, făceau parte din gândirea noastră de atunci).** O serie de afirmații și exprimări serveau drept paratrăsnet preventiv ostentativ la adresa unor posibile acuze de atitudine dușmănoasă, încălcare a politicii partidului și statului, confuzie ideologică, subminare etc. Astfel de acuze se lansau foarte ușor, blocând totul. Astăzi, precauțiile de atunci mai au rolul, cel mult, de a sugera patina vremii și a vremurilor. Dacă am fi reformulat și stilizat fiecare frază în limbajul actual, decorul nu ar mai fi corespuns cu epoca. Și, fie generației actuale ilustrare, spre neuitare, despre condiția intelectualului sub dictatură, despre umilitoarele **concesii ditirambice<sup>3</sup> cu care trebuia să se plătească fiecare crâmpei de adevăr strecurat în textul tipărit.**

Lucrările sunt pline și cu trucuri, care par astăzi mai mult sau mai puțin ieftine (ca, de exemplu: *Sunt cu totul de acord cu obiectivele partidului. Dar*

---

<sup>3</sup> Sub *orice* dictatură. A se vedea cele 6 (!) penibile pagini ditirambice de introducere la Cartea Sfântă, dedicate „Prea Înălțatului și Bine Credinciosului Nostru Stăpân, Majestății Sale Regelui Carol II”, datate octombrie 1937, de către ilustrii cărturari, autori ai ediției românești a Bibliei, Pr. Vasile Radu și Gala Galaction. Și încă nu avusese loc instaurarea de facto a dictaturii regale, prin desființarea tuturor partidelor politice și instituirea partidului unic, Frontul Renașterii Naționale, din primăvara lui 1938.

mijloacele... Sau: După cum se știe, superioritatea orânduirii socialiste constă în... Dacă... Sau: Vechiul mecanism economico-financiar, în loc de actualul mecanism economico-financiar). Distrăți-vă să le depistați, dacă nu aveți ceva mai bun de făcut. Mai curând, treceți peste ele.

Am păstrat integral celelalte citate și trimiteri.

Lucrările reproduse aici au apărut, înainte de 1989, în *Contemporanul*, *Era socialistă*, *Probleme economice*, *Revista economică*, *Scânteia*, *Viața economică*, *Viitorul social*, precum și în câteva volume de culegeri tematice – „*Conștiința socialistă și participare socială*”, Editura Academiei R.S.R., București, 1977; „*Mutații contemporane în știință și tehnică și implicațiile lor*”, Editura Politică, București, 1978; „*Condiții*” (*Conducere-informatică...*), Cluj-Napoca, 1979 și 1980; după 1989, în *Adevărul*, *Adevărul economic*, *Alternative '90*, *Azi*, *Capital*, *Curentul*, *Diplomatic Club*, *Economistul*, *Lumea azi*, *Mesagerul economic*, *Tribuna economică*, *Ziua economică*.

Din textele scrise și publicate după 1989 au fost tăiate o serie de pasaje excesiv polemice sau insuficient de echidistante politic; în orice caz, am eliminat cele câteva nume proprii criticate.

Eventualele repetări între diferite lucrări, dacă nu consumau mult spațiu, au fost păstrate, pentru a nu deranja continuitatea lecturii, (uneori – pentru a plasa în diferite variante de context tezele susținute), cu dezavantajul că, la reluare, dau cititorului sentimentul de „dépjà vu”. Repetările prea ample au fost evitate, făcându-se trimiteri de la o lucrare la alta. Trimiterile între lucrări, inclusiv cu scopul de a releva eventuale conexiuni, sunt marcate cu numărul lucrării menționate în Cuprins.

Eliminarea unor pasaje semnificativ de mari este marcată printr-un șir de puncte.

Notele de subsol, explicative la prezentul volum, cuprinse în lucrările reproduse în continuare, sunt marcate cu semnul \*, inserat după numărul de ordine și sunt redactate, de multe ori, la persoana I singular. Celelalte note de subsol (cele fără semnul \*) aparțin textelor originale. Numerotarea notelor este pe ansamblul volumului (1-21 și 40-150).

În titlurile lucrărilor, paginile publicațiilor au fost specificate numai la cele cu format de volum.

Lucrările autorului, publicate în alte domenii, cum sunt cele de profil electronică, automatică, tehnologia informatică, nu formează obiectul prezentului volum. Cele de interes larg din domeniul reformei, al managementului și economiei cercetării, realizate în cadrul SCIENTCONSULT S.R.L., sunt deja adunate în compact-discul « Probleme determinante – aspecte sensibile, privind: reforma în economie / politica și managementul cercetării. Un deceniu de activitate SCIENTCONSULT, 1991-2001. Cercetări, studii, analize, fundamentări, soluții », aflat în câteva biblioteci publice – listă de lucrări în anexa 1. Pentru cele din domeniul energiei (listă selectivă în anexa 2), sper să mai reușesc adunarea într-un unicat xerografiat, care să fie depus la o bibliotecă. Documentele de poziție economică, elaborate în cadrul Camerei de Comerț și Industrie a României și a Municipiului București (C.C.I.R.B.) și devenite, după aprobarea lor, documente oficiale ale Camerei (listă selectivă în anexa 3), se găsesc în arhiva C.C.I.R.B. și a publicației sale – *Mesagerul economic*.

*Partea I*

## **Știință-tehnologie-economie-societate**

*Să depindă rezultatele întregului mecanism al întreprinderii, al ramurii, de felul în care a rezolvat cu ajutorul științei problemele principale, majore ale activității sale, să depindă de gradul de înnoire perpetuă a inteligenței conținute în activitatea sa; direct, intrinsec, prin rezultatele activității curente, de bază, normale, prin felul în care nivelul și calitatea acesteia sunt în asemenea progres continuu, încât fără cercetare nu poate subzista.*

*Din: **Cercetarea și eficiența**, 1972, [1].*

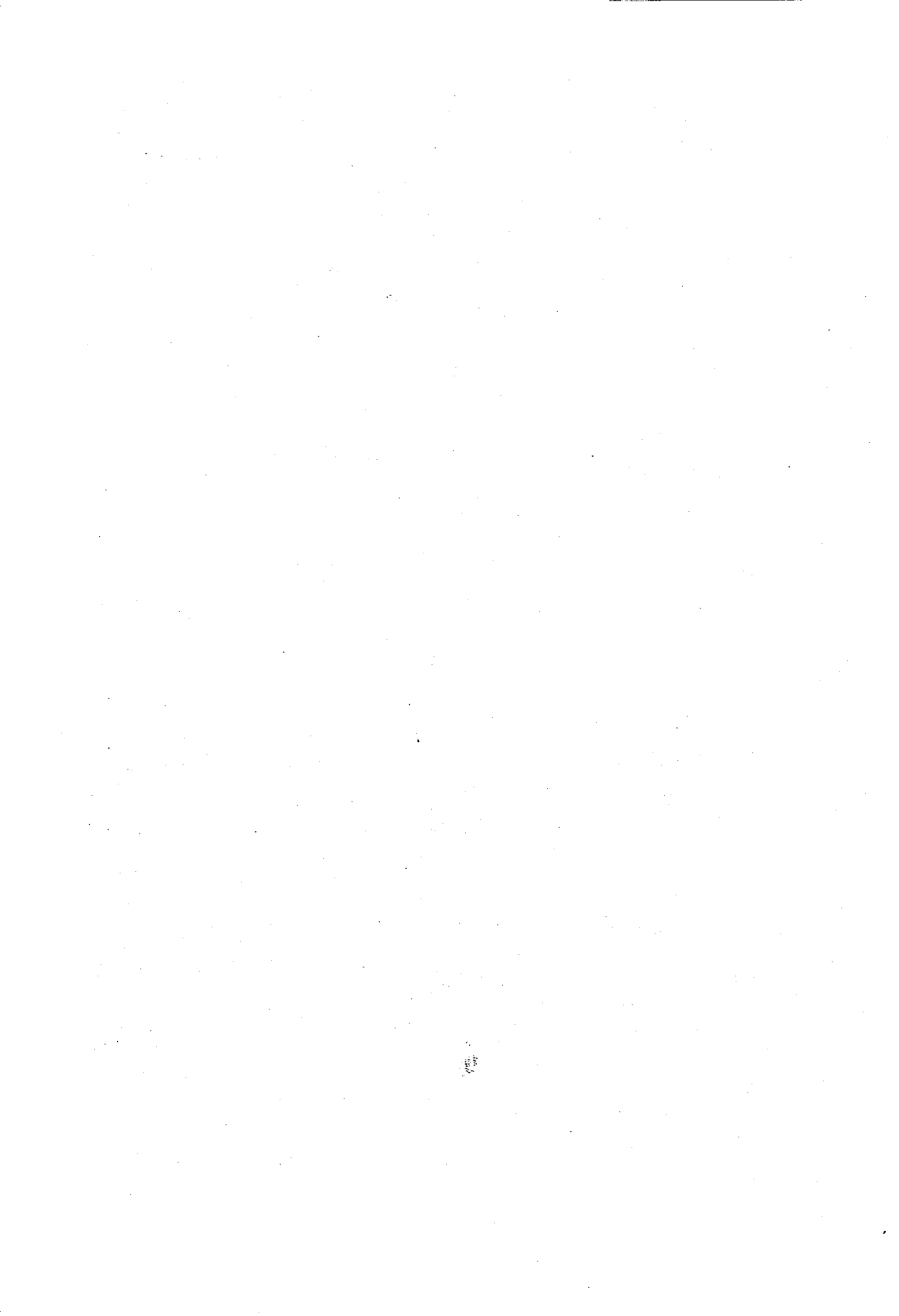



## 1. Cercetarea și eficiența (1972)

Contemporanul, 25.8.1972

Puține sunt, poate, domeniile al căror aport social să depindă atât de mult de cunoașterea și recunoașterea specificității rolului lor, cum este cercetarea științifică. Puține sunt, poate, domeniile care să fie atât de aparte și în același timp atât de organic integrabile în mecanismul social, cum este cercetarea științifică. Puține sunt, poate, domeniile care să poată exercita o influență atât de bogată asupra viitorului societății, dar care să fie totodată atât de influențabile de către comanda socială, cum este cercetarea științifică.

Cercetarea științifică se află în lumina reflectoarelor. Directive, analize, măsuri, sprijin asiduu. Succese, dezvoltare spectaculoasă, structurare de esență spre utilitate și eficiență.

Și totuși: se poate mult mai mult, se poate mult mai bine. Avem nevoie de mai mult, de mult mai bine. Acest sentiment de nemulțumire exigentă este unanim: el preocupă pe cercetători, pe beneficiari, pe cei ce poartă grija economiei în ansamblu.

Îmbucurător – pentru că înseamnă că nu mai este nevoie de convingere.

Îngrijorător – pentru că înseamnă că problema este mai dificilă decât pare. Desigur, îngrijorarea are dreptul la optimism. Nu este nici prima problemă dificilă, profundă, subtilă, complexă care a fost soluționată, nu va fi nici ultima.

.....

Conducerea de partid și de stat este preocupată de progresul științific, pentru că judecă în mod judicios echilibrat prin prisma zilei de astăzi și a celei de mâine, corespunzător intereselor societății în ansamblu. Dar știința se realizează și se aplică lucrare cu lucrare, direcție cu direcție de cercetare, se realizează și ar trebui să se aplice pentru întreprindere, centrală industrială, ramură. Iar aici, preocuparea absorbantă o constituie luna, trimestrul, anul în curs, cel mult obiectivul în curs – prea târziu, de regulă, pentru a mai apela la cercetare. Și, de regulă, mereu prea devreme pentru a stabili, sistematic și temeinic, ceea ce trebuie făcut pentru perspectivă, chiar pentru cea care bate la ușă.

În ultimii ani se discută mai profund despre specificul și mecanismul contradicțiilor în socialism. Nu este exclus ca problema raporturilor micro / macroeconomic, în conexiune cu interesele imediate / de perspectivă, să intre în această incidență. Ar rezulta, probabil, oportunitatea unei anumite

deplasări a unor eforturi depuse în măsuri organizatorice și contractuale (de legare organizatorică a cercetării de practică, de obligare a beneficiarilor să valorifice rezultatele cercetărilor) în direcția măsurilor de sporire a interesului pentru progresul calitativ de perspectivă la nivelul microeconomic.

Când se spune interes, toată lumea se gândește la prime și beneficii pentru cercetător și pentru cei ce valorifică cercetări. Nu strică. Nu strică niște prime pentru înotătorii care înoată în susul apei. Merită. Dar, totuși, poate că se poate să curgă apa încotro trebuie. Să se gândească la cercetare nu niște eroi pozitivi izolați, ci întreaga colectivitate; să depindă rezultatele întregului mecanism al întreprinderii, al centralei, al ramurii de felul în care a rezolvat cu ajutorul științei problemele principale, majore ale activității sale, să depindă de gradul de înnoire perpetuă a inteligenței conținute în activitatea sa.

Desigur, să depindă nu prin numărarea și bifarea pozițiilor pe plan tehnic realizate, nu prin indicatori anexă. În bifări și raportări suntem bine versați. Ci direct, intrinsec, prin rezultatele activității curente, de bază, normale, prin felul în care nivelul și calitatea acesteia sunt în asemenea progres continuu, încât fără cercetare nu poate subzista.

Ceea ce nu se dezvoltă dintr-o dată, printr-o singură măsură, și într-o singură sferă de activitate (politică, economică, socială, organizatorică).

După cum însăși problema discutată nu constituie, evident, decât un exemplu, un aspect, o ipoteză. Lucrurile sunt mult mai complexe. Complexe, nu insurmontabile.

Câteva cuvinte despre specificul eficienței cercetării.

Toată lumea dorește eficiența cercetării. Toată lumea dorește să constate eficiența cercetării. Dar este un adevăr cunoscut – se pare, însă, nu suficient cunoscut – faptul că, cu cât efectele unei cercetări sunt mai profunde și mai importante, cu atât valoarea lor, de obicei, este: 1. mai imprevizibilă, 2. mai inseparabilă de alte efecte, care nu constituie rezultate nemijlocite ale cercetării, 3. mai puțin reflectabilă contabil-financiar; obținerea însăși a totalității efectelor poate fi: 4. mai îndepărtată în timp, 5. mai divizată în spațiu, 6. mai riscantă. Deci, exacerbarea formală a problemelor de eficiență poate avea și următorul efect: de la cercetări importante spre fărâmițare în teme minore, periferice, acelea la care se poate spune clar (aproape clar): atât și atât. (Din fericire, lucrurile nu se petrec chiar atât de negru. Nu se petrec pentru că oameni competenți și cu simțul răspunderii nu se lasă ușor amăgiți și stabilesc efectuarea unor cercetări importante, mai făcându-se uneori că nu observă cât este de consistent calculul de eficiență.)

Mai departe. Eficiența economică este astăzi urmărită în unitățile economice numai global (sau, în anumite tipuri de unități, defalcăt pe categorii de produse sau servicii – deși convențiile de calcul fac ca aceste defalcări să fie mult prea vapoaze, pentru a fi luate în serios). Eficiența unui șir de activități, consecințele unui șir de fenomene – inclusiv dintre cele

cu care are de-a face cercetarea – intră în cazanul comun. Altele nu intră deocamdată în nici un cazan (de exemplu, mondena poluare, dar și multe alte sperietori trecute de prima tinerețe). Există lucruri care sunt bine decelate la scara întreprinderii, dar nu se cunosc cifre de eficiență la scara intereselor complexe ale economiei naționale și la scara perspectivei. Se întâmplă și invers. Mai rău – se întâmplă să știm și una și alta, dar să nu se potrivească. Centralele electrice sunt profund interesate tehnic, organizatoric și economic să ardă gaz, nu cărbune. Economia națională este profund interesată să ardă cărbune, nu gazul necesar chimiei. Și de departe nu este vorba numai de prețurile la cărbune și gaz, deși ele atârnă atât de greu. Acesta este un caz flagrant, analizat și bine cunoscut și care practic nu afectează azi cercetarea. Sunt cunoscute și alte cazuri. Dar suma de copaci se cheamă pădure.

A ști eficiența cercetării, a se orienta după eficiența cercetării este ceva ce vine după ce știm bine să socotim eficiența a tot ceea ce facem și a tot ceea ce se întâmplă. În detaliu și în global. De-a lungul, de-a latul și pe diagonală. Pentru azi și pentru mâine. Cu socoteli care să se potrivească ori de unde sunt privite. După ce devine regulă și obișnuință ca fiecare lucru să fie cântărit pe cântarul eficienței economice (așa ceva nu începe, nu se introduce izolat, cu prilejul și prin prisma cine știe cărui contract de cercetare). Abia atunci caii se instalează, singuri, înaintea căruței: beneficiarii pot ști mai bine ce să ceară cercetării și pot dori mai mult să apeleze la cercetare.

Încă ceva. Evaluarea eficienței se poate face în mai multe feluri. Se poate face pentru a umple tabele. Se poate face pentru împăcarea conștiinței. Altminteri, este nevoie – se știe – de metodologii realiste de calcul (suntem destul de începători aici), dar mai ales este nevoie de ceea ce trebuie să se introducă în formulele elaborate în cadrul metodologiilor: prețuri științifice (noua lege a prețurilor abia a apărut – efectele ei vor apărea în timp), indici, statistici, expresii valorice pentru o seamă întreagă de fenomene. De astfel de date nu prea se dispune astăzi. Și nici nu prea se ocupă cineva astăzi sistematic pentru ca să se dispună. Iar ca să se ocupe cineva, trebuie să înceapă – *horribile dictu* – cu cercetări. Pentru că însăși definirea indicilor, metodica de culegere și prelucrare a informației necesare reprezintă o pată albă, un mare semn de întrebare în fața cercetării economice, tehnice, sociologice.

De la insuficiența eficienței la eficiența plenară nu ne obligă nimeni să trecem prin aparența eficienței. În activitatea financiară, deturnarea de fonduri se pedepsește. Iar o eficiență aparentă, neconcludentă, dacă este aruncată în balanță cu pretenții de etalon, provoacă deturnare de cercetare.

Pe obiectele de preț, când dorim să le cruțăm de o manevrare neîngrijită, se scrie: „Atenție! Fragil!”

Cercetarea este, desigur, de preț.

## **2. De la structura exporturilor la misiunea cercetării (2003)**

*Ziua economică*, 18.11.2003

Sunt trei decenii de când declanșarea primei crize energetice a adus în prim plan problema structurii exportului României: prea mult ciment la export, prea mult fier-beton, pentru care ne furăm căciula, importând energia pe care o necesită pentru a fi produse; prea puține produse cu valoare adăugată ridicată, cu valoare ridicată pe unitatea de volum, de greutate. La fel s-a spus și imediat după 1989. La fel suntem nevoiți să spunem și acum, deși au fost instituite și stimulente fiscale speciale pentru încurajarea exporturilor (și anumite reveniri structurale au avut loc). Îmbunătățirea structurii exporturilor nu este un obiectiv care să poată fi țintit direct (cu o formulare la modă în aceste zile), ci se obține ca o rezultată a altor factori și acțiuni.

Îmbunătățirea structurii exporturilor – și echilibrarea balanței comerciale – se obține prin competitivitatea produselor și serviciilor. Competitiv este ceea ce pot vinde pentru că este mai bun calitativ, în limitele utilului și oportunului pentru segmentul de piață-țintă și pentru momentul de timp; sau, competitiv este ceea ce pot vinde mai ieftin (raport cost / performanță) și / sau ceea ce este livrabil mai repede sau pe loturi sau utilizabil sau cum altfel are interesul clientul. La costuri, avem în vedere atât costurile de procurare / acces, cât și pe cele de exploatare și de întreținere, după specific. Pentru reducerea costurilor, sunt deschise mai multe căi, de la caz la caz: soluții ingenioase la structura funcțională a sistemelor / produselor / serviciilor, noi tehnologii de realizare și / sau de utilizare a acestora, noi materiale, cu performanțe superioare, care permit utilizarea lor în cantități mai mici (pe lângă faptul că pot contribui la performanțele superioare ale sistemelor / produselor / serviciilor). Întreaga eră a electronicii, întâi tranzistorizate și apoi integrate pe scară largă, a miniaturizării și a microminiaturizării, săvârșite prin mii și mii de idei și de pași, ilustrează efectul – de regulă, amplificat în cascadă – al performanțelor superioare ale materialelor, al obținerii unor noi tipuri de materiale.

A realiza idei și soluții pentru funcționalități noi, performanțe superioare și costuri scăzute ale sistemelor, produselor, serviciilor, inclusiv tehnologiile aferente de realizare și de utilizare, constituie – pe plan mondial – marea foame de zi cu zi a tuturor industriilor, și, în aceleași timp, misiunea cercetării. (Misiunea nu numai a cercetării; mai există și transferul internațional de tehnologie, dar preferăm ca această problemă să constituie obiectul unei analize aparte.) Facem precizarea că misiunea cercetării mai cuprinde, în plus, și furnizarea de informații, cunoștințe, concepte, modele, teorii, explicații, necesare pentru misiunea arătată, dar și despre tot ce înseamnă om, sănătate, societate, pământ, cosmos etc. În România de azi

(ca și în cea de ieri, dinainte de 1989), foamea industriilor pentru nou ar trebui să existe, dar se manifestă doar pe alocuri, pentru că: multe dintre întreprinderile care sunt încă proprietate de stat (cu unele notabile excepții – vedeți GRIRO, I.C.P.E., PETROM, B.C.R. ș. a.4\*) au tot așteptat pasiv „para mălăiață” a privatizării, n-au pregătit produse noi, și-au zis că se poate supraviețui în 2000 cu utilaje și tehnologii din 1975, multe au fost decapitalizate de către firme-căpușe, iar la momentul adevărului se miră că trebuie să disponibilizeze mii de lucrători, neavând nici ce, nici cu ce produce. La aceasta se adaugă reminiscențele unei tradiții de necolaborare între întreprinderi și institute, de nejustificată rivalitate, din motive ce au fost de multe ori discutate și nu le mai reluăm aici.

Întreprinderile private românești (cele care azi sunt „de succes”) trăiesc încă euforia succesului și încă nu au aflat că ceea ce vinde azi poate să nu se mai vândă mâine. Iar întreprinderile străine vin cu tehnologiile și know-how-ul (și chiar cu furniturile) de acasă.

Cercetarea însăși are dificultăți în a-și exercita misiunea citată, cel puțin pe anumite segmente. Iarși cu unele excepții (automatică, informatică, management), specialistul român este xenofobul specialității sale. Ceea ce nu este în specialitatea sa nu este interesant; este chiar degradant pentru el să îl ocupe (poate că exagerăm puțin, însă ceva în acest sens există). Dar problemele realității sunt așa cum vor ele, ca structură de specialități implicate. Specialistul român (cel cu astfel de concepții în subconștient) se uită la ele prin ochelarii de cal ai specialității sale; dacă problema nu este, delimitat, de stricta sa specialitate, nu îl interesează. De altfel, uneori nici nu se știe, la momentul abordării temei, de ce tip (ca specialitate) va fi soluția. Desigur, este o doză de profesionalism într-o astfel de atitudine: mă ocup de ceea ce știu, nu mă amestec unde nu mă pricep. Dar o problemă reală poate avea patru sferturi de diferite patru specialități. Cine s-o abordeze, în ansamblul său, în responsabilitate totală (desigur, cu participarea unor specialiști pentru fiecare dintre domeniile)?

Aici, călcăm pe un alt teritoriu minat. La o problemă monodisciplinară, specialistul este propriul său stăpân, nu are a se corela și pune de acord decât cu beneficiarul. La o problemă complexă, chiar dacă fiecare specialitate este reprezentată în echipă, trebuie informare reciprocă și corelare, intervin influențe și restricții suplimentare. Unele pot fi de natură subiectivă. De aceea, mulți cercetători preferă teme fie și mici, dar în cadrul cărora să aibă deplină libertate intelectuală (și organizațională). În același sens acționează și faptul că mai ușor este pentru cineva să aprobe o finanțare, să zicem, de 30 milioane de lei, decât una de 100 milioane, spre a nu vorbi despre o finanțare de 2 miliarde. Și așa, s-a ajuns, în toți acești ani (și se mai ajunge, încă, deși au avut loc îmbunătățiri), la o teribilă fărâmițare a tematicii (a numărului de teme / proiecte abordate), cu

---

4\* Acestea nu sunt reclame plătite! Directori generali: GRIRO – Ing. Adrian Popescu, I.C.P.E. – Prof. Dr. ing. Nicolae Vasile, PETROM – Ioan Popa, Gh. Constantinescu, președinți B.C.R. Ion Ghica, Nicolae Dănilă.

reducerea corespunzătoare a sumelor alocate fiecărui proiect, cu mult sub masa critică ce ar fi fost necesară pentru obținerea, în termen scurt, a unor rezultate utile competitivității industriale.

Problema masei critice nu se pune numai sub aspect cantitativ. Pentru că banii nu ajung și s-au tot tăiat, în ultima duzină de ani s-a tot renunțat la mult sau, adesea, chiar la tot ceea ce ar fi însemnat experimentări, realizare de prototipuri și instalații experimentale, deplasări pe teren, iar deplasările la manifestări științifice internaționale au ocolit, în continuare, marea masă a cercetătorilor. Investițiile în aparatură specială de cercetare au fost excepționale și subminimale. Sumele care au fost alocate au fost distribuite pe poziții foarte multe și mărunte, limitate, de regulă, la producerea de studii, și acestea rămase, de multe ori, fără finanțare tocmai în faza finală, în care trebuiau formulate soluțiile sau desfășurate acțiunile de aplicare a soluțiilor concepute.

Ultimii ani au marcat trecerea la așa-zisul „Plan național de cercetare-dezvoltare și inovare”, trecere îndelung și intens pregătită în perioada 1996-2000. Prin această trecere s-a generalizat, practic, sistemul competitiv de alocare a fondurilor, pe programe și pe proiecte prioritare, incluzând, ca un principiu important, cofinanțarea (parțial de la buget, parțial de la beneficiari, din surse proprii ale unității de cercetare sau din alte surse de finanțare). A crescut semnificativ și sunt în curs alte acțiuni perseverente pentru implicarea cercetătorilor români în programe internaționale de cercetare, în mod special în programele-cadru ale Uniunii Europene.

Marcând aceste progrese, nu trebuie să ocolim realitatea că un aport major, din partea cercetării, la creșterea ponderii produselor și serviciilor competitive realizate și exportate — se lasă încă așteptat. Tot tăvălugul sistemului de finanțare și contractare în baza Planului național, cu programele și proiectele sale prioritare (și cu birocrăția, de nivel european, pe care a introdus-o), include o serie întreagă de îmbunătățiri în raport cu situația anterioară, îmbunătățiri care trebuie să se acumuleze în timp, pentru a li se putea constata roadele.

Vom semna, totuși, că anumite îmbunătățiri se aplică, de comandă, mai-mult sub aspect formal, fiind necesare noi eforturi pentru ca ele să atingă fondul activității.

Astfel, examinarea listelor de proiecte aprobate, publicate pe site-urile INTERNET ale coordonatorilor de programe, lasă loc aprecierii că se menține dispersarea forțelor pe un număr excesiv de lucrări și că denumirile proiectelor nu sunt foarte convingătoare privind caracterul lor prioritar. De altfel, în multe domenii sunt prevăzute, spre elaborare, proiecte de strategie, care vor putea propune îmbunătățiri viitoare în această direcție.

Un alt aspect, îngrijorător sub aspectul formalismului pe care îl degajă, constă în faptul că denumirile multor așa-zise proiecte prioritare nu sunt, de fapt, proiecte, conform definiției date în legislația în vigoare („modalitate de atingere a unui obiectiv al unui program, cu un scop propriu bine stabilit, care este prevăzut să se realizeze într-o perioadă determinată...”), ci sunt niște domenii, niște direcții de cercetare, nedefinite sau slab definite

ca nivel și termene de realizare. Să exemplificăm cu două denumiri de „proiecte” aprobate, extrase de pe INTERNET, acum, la sfârșit de 2003:

*Echipamente modernizate pentru punere în evidență și exploatare ecologică de noi surse energetice (echipamente și utilaje pentru sonde de petrol și gaze, transmisie complexă pentru autovehicule necesare lucrărilor de foraj, mașină de strunjit portal și teșit conducte pentru magistrale petroliere)*

*Valorificarea resurselor naturale regenerabile și a subproduselor chimice prin metode moderne: tehnologii extractive, biotehnologii și tehnologii ecologice.*

În primul exemplu citat, rezultă că este vorba, de fapt, nu de un proiect, ci de cel puțin patru (dar cuvintele „echipamente și utilaje” sunt nelimitative; acestea singure pot fi mai multe decât două); se pune întrebarea dacă se asigură concentrarea de resurse, masa critică necesară pentru competitivitate internațională (ceea ce presupune nu „la fel cu ceea ce se oferă acum pe piața externă”, ci „cu ceva mai bun, cu ceva mai ieftin decât se va oferi mâine pe piața externă”). În al doilea exemplu, formularea este și mai vagă și orice sumă alocată poate fi împrăștiată pe oricâte cercetări, pe cât de „independente”, pe atât de inutile, cel puțin sub aspectul competitivității la export.

În legătură cu concepția și practica evaluării și aprobării propunerilor de proiecte prioritare: înainte de „Planul național” funcționau comisii de evaluare formate dintr-o diversitate de specialiști reprezentativi ai domeniului științific-tehnologic respectiv. Acum sunt evaluatori desemnați de organizația coordonatoare, deciziile le ia organizația coordonatoare (care nu este dezinteresată, sau nu este în afara unor influențe interesate). Care este responsabilitatea organizației coordonatoare pentru justetea evaluărilor și a deciziilor? (Întrebarea este valabilă pentru proiecte concrete, când organizația coordonatoare are responsabilitatea să iasă programul în ansamblu, nu pentru proiecte-domenii.) Neexistând această responsabilitate, cum se exercită consultarea / informarea / participarea comunității științifice / societății civile în adoptarea deciziilor privind ierarhizarea proiectelor, dimensiunile finanțării etc. Care este feedback-ul autorității care a numit organizația coordonatoare că deciziile pe care le ia sunt bune? Este corect ca organizația coordonatoare să aibă aceste prerogative decizionale de fond, de politică de cercetare, când rolul ei coordonator este unul preponderent managerial, de suprafață, și financiar? Chiar dacă i se delegă această prerogativă, care este instrumentul instituțional pentru ca deciziile pe care le adoptă să fie în condiții de reprezentativitate, cu reflectarea adecvată a criteriilor, priorităților și intereselor economiei, societății, științei?

### **3. Accident semnificativ pentru Planul național de cercetare-dezvoltare (2004)**

*Ziua economică, 24.02.2004*

Recent, site-ul INTERNET al Institutului de Fizică Atomică a făcut publică o informație cu caracter aparent banal, de rutină: la licitația pentru proiectul prioritar poziția 15, evaluarea a dat 85,60 puncte institutului nr. 1 și 91,40 puncte institutului nr. 2; ca atare, proiectul se contractează cu institutul nr. 2, care a căpătat ceva mai multe puncte.

Banalitatea informației se transformă, credem, în dinamită, imediat ce se decodifică informațiile: care este „proiectul prioritar” și care sunt instituturile licitante.

„Proiectul prioritar” poziția 15 se cheamă: „Strategia de cercetare și dezvoltare tehnologică în domeniul tehnologiilor informaționale și de comunicații în perspectiva integrării în spațiul de cercetare european”. Institutul câștigător al licitației este Institutul Național de Cercetare-Dezvoltare pentru Fizică și Inginerie Nucleară "Horia Hulubei". Institutul perdant al licitației este Institutul Național de Cercetare-Dezvoltare în Informatică. Iar „autoritatea contractantă”, organizatorul licitației, este Institutul de Fizică Atomică, coordonator al Programului „Cercetarea fundamentală, de interes socio-economic și cultural – CERES” din cadrul Planului național de cercetare-dezvoltare și inovare.

Să încercăm să descifrăm conținutul acestor denumiri.

Obiectul de cercetare al tuturor institutelor de fizică este, într-o exprimare cât mai generală, materia; este natura sub forma ei materială; sunt aplicațiile ce rezultă din utilizarea anumitor proprietăți ale materiei. Și vorbim numai despre materia moartă, pentru că altminteri intrăm în câmpul biologiei, și nu vorbim despre materia supusă transformărilor chimice, de care se ocupă chimia. Desigur, materia este luată până în miezul ei – atom, nucleu, particule componente ale acestora.

Ceea ce s-a dat în coordonare Institutului de Fizică Atomică – programul CERES, componentă a Planului național – se referă, dincolo de „cercetarea fundamentală”, exact la chestiuni IMATERIALE: societatea, economia, cultura. Iar ceea ce institutul de fizică cu rol de coordonator atribuie acum fratelui său, institutul tot de fizică, vecin și coleg tot de Platforma Măgurele, în calitate de executant câștigător al licitației pentru proiectul prioritar numărul 15, este IMATERIALA informație și, dacă doriți, IMATERIALA politică (integrarea europeană).

Nu negăm că un institut de fizică poate avea (vorbim ipotetic) specialiști, eventual, chiar mai buni decât institutul de informatică în analiză numerică, în modele matematice și programe de calcul pentru analiza



proprietăților fizice ale materiei și ale materialelor. Dar de aici și până la a considera că o strategie în domeniul „tehnologiilor informaționale și de comunicații” poate fi făcută mai bine de către un institut de fizică decât de către unul de informatică, înseamnă, cer scuze, fie că nu se știe cum trebuie să arate și la ce întrebări trebuie să răspundă o strategie, fie că institutul de informatică este considerat necorespunzător (deși 85,60 puncte este un scor, ca nivel absolut, cu totul onorabil; profităm de ocazie pentru a spune că nu suntem avocații Institutului de Informatică, nu am discutat cu nimeni de acolo și scriem aceste rânduri exclusiv pe bază de considerente proprii, bine cunoscute nouă).

Și atunci, ne întoarcem la problema că toată organizarea Planului național de cercetare-dezvoltare și inovare suferă de o boală congenitală, de o eroare de proiectare.

Planul se compune dintr-un număr de programe, și fiecare program are un coordonator. Coordonatorul este „autoritate contractantă” pentru programul respectiv; pentru aceasta, organizează licitații, face liste lungi și liste scurte, evaluează ofertele cu ce evaluatori vrea, evaluatorii dau note (punctaje) și coordonatorul decide: asta da și asta nu, și încheie contracte pe banii primiți, în acest scop, de la Ministerul Educației și Cercetării. Schema ar fi pe deplin valabilă DACĂ autoritatea contractantă, coordonatorul adică, ar avea vreo competență de nivel superior față de ceilalți executanți, în domeniul respectiv, și, mai ales, vreo răspundere sau ar fi în vreun fel interesat în calitatea și eficiența rezultatelor ansamblului lucrărilor pe care le contractează. Aici este eroarea de proiectare: coordonatorul, în loc să aibă numai rolul de manager financiar, de descentralizare a mișcării banilor pentru contractele de cercetare, cum este în realitate, mai are și prerogative de fond, de decizie privind stabilirea proiectelor, evaluarea ofertelor, alegerea executanților și contractarea. *Dar pentru aceste prerogative nu poartă nici o răspundere, de nici un fel – nici pentru calitatea la care vor fi finalizate proiectele contractate, nici pentru atingerea vreunor obiective strategice.* Alta ar fi situația dacă, de exemplu, coordonatorul ar răspunde de faptul că, până în anul 2007, pe baza cercetărilor pe care le coordonează, se va realiza un export de 0,8 miliarde EURO anual, sau alt obiectiv strategic similar. Atunci – da, să contracteze cu cine consideră și cât consideră, chiar cu sau fără licitație. Dar, așa cum este situația acum, miliardele și miliardele de lei bugetari, pe care îi manevrează fiecare dintre coordonatori, circulă la bunul plac al stabilirii tematicii, listelor de ofertanți admiși în licitații, evaluatorilor, adoptării deciziilor coordonatorilor privind validarea rezultatelor evaluărilor, privind contractarea sau necontractarea cu ofertantul x sau y. Ce teren propice pentru trafic de influență, de „prietenism” sau „colegialism” (în loc de termenul „nepotism”), și, până la urmă, de ce nu? pentru corupția get-beget! În fond, traficul de influență și corupția pot fi nu numai pe bani nemijlocit băgați în buzunar, ci și pe „acoperirea capacității” – de ce să dăm bani la „alții”, câtă vreme nu ne-am acoperit capacitatea la catedrele „noastre” sau la institutele sau laboratoarele „noastre”?! (Acoperirea capacității fiind într-o

anumită relație cu banii care intră și în anumite buzunare personale.) Sau – de ce să mai contractăm o parte de specialitate cu un institut sau un specialist care se pricepe mai bine decât noi, că dăm bani care altminteri intră în buzunarul nostru. Important este să ne vedem cu contractele semnate – calitatea și rezultatele nu mai contează. Iar plăți peșin pentru servicii oculte aduse științei românești – sau, poate, nu numai științei – se pot face și pe contracte de cercetare dimensionate corespunzător, pentru ca să încapă banii care trebuie pentru cine trebuie și pentru ce trebuie. *Sistemul permite. Sistemul pare ca și cum ar fi fost făcut pentru ca să fie apt pentru un asemenea rol:* multă birocrație, multe hârtii și procedee complicate, pentru ca să încurce pe cineva care ar vrea să dea de urmă adevăratelor filiere. Este loc și pentru filiere politice, și pentru filiere mafioate. Chiar dacă nu asta s-a intenționat, asta a ieșit. Iar demnitarii care conduc acum activitatea de cercetare (și care au moștenit starea de lucruri arătată de la unii dintre iluștrii lor predecesori, mai recentii) sunt în situația dificilă de a alege între a asigura continuitatea activității de cercetare – și așa destul de hărțuită – sau de a face ordine și curățenie în sistemul moștenit, de a se asigura că, în subordinea lor, nu se petrec abuzuri cu potențial exploziv. Numai de a se descoperi așa ceva nu ar avea nevoie acum imaginea publică a cercetării din țara noastră.

De fapt, am pornit analiza prezentată în aceste rânduri de la momentul în care exista o denumire de „proiect prioritar” și se puneau numai problema stabilirii executanților. Lista proiectelor prioritare în sine este, însă, și ea o problemă, și mai gravă. Ea ar fi trebuit să rezolve marele și vechiul deziderat al renunțării la autarhie, al concentrării resurselor pe politici și pe priorități. Dar, din examinarea listelor de proiecte prioritare din diferitele programe, o asemenea concentrare încă nu este foarte vizibilă.

Desigur, la stabilirea introducerii în program a unui anumit proiect prioritar sunt consultați mulți factori, pe un circuit informațional destul de prolix; își dau, succesiv, avizul (de fapt, mai pe românește, își dau cu părerea – adică „în viteză” și neangajant, și tot fără vreo răspundere) destul de multe persoane. Dar, practic, tot primul elaborator al listei de proiecte este veritabilul autor; avizatorii ulteriori nu dețin informația concretă pe care a avut-o în vedere primul propunător din circuit, nu au timp, sunt mulțumiți că au o propunere în față și, de regulă, „semnează ca primarii” (nu știu de ce primarii, dar așa se spune). Și chiar dacă mai modifică un cuvânt undeva, sau chiar taie o poziție din 15 sau mai adaugă una, la inspirația de moment, pe fond, situația calității listei, întocmite improvizat și avizate cu pompă, nu se schimbă. Și apoi, se pune în mișcare imensa mașinărie a licitațiilor și a contractărilor, cu pretenții de mare precizie privind termenele, banii, pontajul, obiectivele etc., dar care are, de fapt, o bază decizională și de fundamentare atât de subțire, de aleatoare.

Să mai menționăm ceva. Intrarea în funcționare exclusivă a Planului național de cercetare-dezvoltare a mai avut un efect: măturarea afară din cercetare a sectorului privat și a I.M.M.-urilor (se zice, cu câteva excepții semnificative, care trebuie să alimenteze ceea ce trebuie să alimenteze....

dar, personal, nu dețin datele necesare despre aceste cazuri. Cine trebuie și vrea, poate să le găsească.) Planul național amintit este planul etatismului și al gigantismului. Sigur, s-a zis că trebuie lichidată împrăștierea resurselor, trebuie concentrare pe priorități. Dar, ca întotdeauna la români, întâi vine soluționarea de formă, de ochii lumii. Dacă sunt, să zicem, ceva mai puține poziții de proiecte de contractat, în schimb, la fiecare poziție, în „termenii de referință” (în obligațiile de realizat, în caietul de sarcini) sunt mai multe subpuncte, care adună și niște sume contractuale mari și care se potrivesc ca o mănușă exact pentru câte un institut mare, anume. Scrie, prin noianul de reglementări, că cine a participat la întocmirea termenilor de referință nu are voie să participe la licitație, dar cine mai urmărește și asta?! Și, apoi, cine a participat – un specialist sau un institut? Participă la elaborare un specialist trimis de institut la minister și contractează institutul. Reglementarea nu este clară. Așa că, o I.M.M. nu are cum să se apropie, chiar dacă, de formă, mai este câte una invitată pe vreo listă scurtă, acolo unde i s-ar potrivi mai puțin.

De altfel, nici taxa de evaluare pentru atestare, de 4 ori salariul lunar maxim al unui cercetător principal gradul I, nici taxa de evaluare pentru acreditare, de 8 ori același salariu, nu sunt foarte încurajatoare, în condițiile în care posibilitățile de a mai câștiga vreo licitație sunt practic nule pentru I.M.M. private. Mai sunt, prin metodologii și termenii de referință, și alte obstacole implicite în calea I.M.M. – să nu intrăm în amănunte.

Așadar, accidentul cu care am început – rezultatul ciudat al licitației pentru atribuirea proiectului privind strategia informațională în contextul integrării europene – are reverberații multiple. Se pare că sistemul care l-a făcut posibil are nevoie de un tratament complex. Fără a intra încă în detalii, se pare că lista primelor medicamente care trebuie să fie administrate cuprinde: a) un plus de transparență în coordonarea programelor, prin comisii pluridisciplinare și pluriinstituționale independente; b) cenzurarea prerogativelor de fond excesive ale actualilor coordonatori de programe, sau punerea acestor prerogative în corespondență cu responsabilități pe măsură; c) punerea calității și importanței rezultatelor obținute în cercetare pe cel puțin același nivel cu obținerea contractării, în preocupările întregii activități de cercetare. Iar soluționarea mării probleme a concentrării pe priorități începe cu elaborarea competentă a unor strategii și cu stabilirea unor obiective pe programe.

#### 4. Cu privire la poziția socială a științei (1973)

Titlul publicat: *Cu privire la poziția socială a științei în socialism*<sup>5\*</sup>, în „Viitorul social”, nr. 1 / 1973. Reprodus în: „Idei contemporane”. *Mutații contemporane în știință și tehnică și implicațiile lor*, București, Editura Politică, 1973, pp. 311-334. Tradus în: *Современные изменения в науке и технике и их социальные последствия*. Moscova, Editura Прогресс, 1978, pp. 168-183.

##### *Ansamblul științei și revoluția științifico-tehnică*

De obicei, atunci când se vorbește despre faptul că știința a devenit o forță de producție, se au în vedere, explicit sau implicit, științele tehnice și acelea dintre științele naturii care stau la baza științelor tehnice sau a altor științe nemijlocit legate de producția materială – de exemplu, disciplinele agro-biologice. Întrepătrunderea intimă a factorilor tehnici cu cei economici în soluționarea științifică a problemelor tehnice, rolul hotărâtor exercitat asupra eficienței activității productive de către știința conducerii și de către alte științe care condiționează direct această activitate în sens economic – planificare, gestiune ș.a. – extind în mod evident sfera pentru care este valabilă caracterizarea științei ca forță de producție. Într-adevăr, prof. Valter Roman arăta, încă în 1964: „În condițiile socialismului... științele sociale, ca și științele naturii, se transformă, de asemenea, ... într-un mijloc de satisfacere maximă a nevoilor întregii societăți, într-o forță de producție”<sup>6</sup>. Mai târziu, participarea științelor sociale, a întregii științe la revoluția științifico-tehnică a revenit în atenție în mod repetat, asiduu și totodată diversificat.

---

<sup>5\*</sup> Acest studiu are o istorie care merită să fie consemnată și cunoscută. Într-un număr din 1972 al revistei „Viitorul social”, Valter Roman a publicat un studiu, „Știința și Puterea” (citat în nota de subsol 8), a cărui esență era: rolul științei este să aprofundeze detaliile. Nefiind de acord cu această concepție, am scris studiul de față, a cărui esență este: știința are treabă și cu complexitatea, cu sistemele, cu strategiile. Am trimis originalul la redacția „Viitorului social” și am cerut o audiență profesorului Valter Roman, directorul fostei Edituri Politice. I-am înmănat o copie, spunându-i că articolul constituie o anumită replică la studiul d-sale publicat anul trecut. Ei bine – veritabil exemplu de caracter și probitate profesională – Valter Roman nu numai că nu a intervenit la „Viitorul social” pentru a bloca apariția studiului meu, dar l-a introdus și într-un volum din prestigioasa colecție „Idei contemporane”, pe care tocmai îl avea în pregătire la Editura Politică (așa se face că a apărut simultan în două locuri!). Și studiul de față a rămas acolo și atunci când, peste câțiva ani, volumul a fost tradus în limba rusă și editat la Editura Progres din Moscova (editură specializată în traduceri din domeniul științelor sociale).

<sup>6</sup> Valter Roman, *Revoluții în știință și tehnică*, în: „Știința - forță de producție”, București, Editura Politică, 1964, p. 95-97.

Și totuși, problema nu și-a epuizat încă dreptul de a pretinde clarificări<sup>7</sup>. Între altele, este util să se precizeze ponderea rolului jucat de către științele sociale în conexiunea considerată.

Trecând de la un proces tehnologic izolat la sfera microeconomică și apoi treptat la domeniul macroeconomic, trecând de la desfășurarea curentă, imediată a procesului la dezvoltarea și determinarea desfășurării viitoare, pe un timp și în condiții din ce în ce mai depărtate, trecând de la mijloace la obiective, de la simplu la complex, de la tactic la strategic, se produc, într-un mod progresiv, continuu, corelat, o serie de mutații cantitative și calitative. Legătura cu procesul productiv material devine din ce în ce mai distantă, mijlocită, difuză. Dar nu aceasta determină o reducere a rolului productiv al științei. Contrar aparențelor, depărtarea în chestiune mărește – poate mări – acest rol; ea accentuează influența științei, extinzându-i consecințele în spațiu și în timp, în profunzime și în structură, în volum și în diversitate.

Într-adevăr, de exemplu, un rezultat științific obținut în domeniul economic cu privire la un anumit ritm optim de dezvoltare cantitativă a industriei sau cu privire la corelațiile între ramuri, în cadrul procesului de reproducție lărgită, sau cu privire la optimizarea mecanismului cibernetic-economic de adaptare a producției la fluctuațiile de consum etc., exercită de regulă asupra dezvoltării forțelor de producție și asupra eficienței muncii sociale o influență incomparabil mai puternică decât un important rezultat tehnic, fie și valorificat din plin. O finisare tehnică defectuoasă poate compromite o invenție, dar o soluție eronată dată de știința pedagogică cu referire la căile de formare în școală a capacităților creative poate compromite în fașă o masă de invenții pe parcursul unei întregi generații. Continuarea listei de exemplificări poate sublinia influențe esențiale asupra forțelor de producție, comparabile sau superioare influențelor științelor tehnice, și la nivelul altor științe sociale. Este semnificativă și concepția unor politicieni și economiști vest-europeni, conform căreia prăpastia care separă industria țărilor lor de cea a Statelor Unite nu este atât în domeniul tehnologic, cât în cel al organizării.

În mod special în socialism, orânduire în care mijloacele de producție aparțin întregului popor, acesta fiind totodată furnizor și exercitant unic al forței de muncă sociale, științele sociale devin o componentă internă esențială a sferei care cuprinde forțele de producție, între mecanismul social și cel productiv existând o sudură organică, concretizată între altele prin identitatea de interese și de obiective, prin conducerea lor unitară și, deci, printr-un beneficiar unic al științelor – tehnice și sociale.

În acest cadru, științele sociale (cel puțin anumite științe sociale, dar în orice caz nu numai cele strict economice), cu condiția unei dezvoltări fertile și a unei valorificări intense, capătă o poziție primordială, de

---

<sup>7</sup> Lucrarea de față nu constituie o sinteză a problemei specificate în titlu, ci, dimpotrivă, o succesiune de nuanțări și dezvoltări în unele zone ale problemei, aflate încă în proces de cristalizare.

condiționare structurală a dezvoltării. Științele naturii își păstrează, desigur, poziția de sursă, de conținut, de esență în revoluția științifico-tehnică.

Cele menționate vizează sublinierea uneia dintre premisele dificilei și importante acțiuni<sup>8</sup> de elucidare a mecanismului relațiilor dintre știință și societate în socialism: premisa considerării unitare a poziției sociale a ansamblului științei în condițiile revoluției științifico-tehnice (fără a pierde din vedere, desigur, specificitatea funcțională a ramurilor științei).

### *Necesitate și libertate în condiționarea socială a științei*

Examinarea relațiilor dintre sfera politicii și a științei poate fi servită de o examinare a relațiilor dintre sfera economiei și cea a tehnicii. Cu cuvintele lui Lenin, "politica este o expresie concentrată a economiei", iar (în scopul urmărit) tehnica poate fi aleasă pentru o ilustrare caracteristică a poziției științelor care exercită un rol de forță de producție.

Relația de cauzalitate între economic și tehnic este în mod dialectic reciprocă: economicul generează necesitatea și creează condițiile pentru perfecționarea tehnicii; progresul tehnicii are ca efect dezvoltarea economică.

În cadrul relației cauzale menționate se manifestă însă o anumită autonomie internă relativă a dezvoltării tehnicii. Într-adevăr, economicul generează numai necesitatea perfecționării tehnicii sau, în cel mai bun caz, numai domeniul necesar de perfecționat, "locul îngust" care trebuie depășit. În ce anume constă însă fiecare perfecționare dată a tehnicii – aceasta constituie, din punctul de vedere al economicului, o întâmplare, iar din punctul de vedere al tehnicului – o manifestare de libertate în cadrul necesităților impuse de economic. Perfecționările tehnice se efectuează în baza legilor interne ale tehnicii; cauzalitatea în filiația de soluții tehnice este internă, în sfera tehnicii. Economicul constituie o condiționare a aplicării, o condiționare favorizantă (sau nu) a direcției respective de dezvoltare.

O manifestare a revoluției științifico-tehnice contemporane o constituie caracterul în măsură crescândă conștient al alegerii direcțiilor de dezvoltare tehnică, predeterminarea lor deliberată. (Desigur, acest fenomen coexistă și se conjugă în continuare cu caracterul întâmplător al unor noi descoperiri și invenții<sup>9\*</sup>, necesitatea progresului economic realizându-se și

---

<sup>8</sup> Valter Roman, *Eseuri despre revoluția științifică și tehnică*, București, Editura Politică, 1970; Valter Roman, *Știința și puterea*, în "Viitorul social", nr. 1, 1972, p. 22, 36. Unele aspecte particulare, în lucrările: Aneta Busuioc, *Momentul teoretic în conducerea vieții sociale*, "Revista de filozofie", 18, nr. 3, 1971, p. 229-233; M. Coșea, *Factorul știință în organizarea societății socialiste multilateral dezvoltate*, "Probleme economice", nr. 10, 1971, p. 15-21; Călina Mare, *Corelația dintre știință și ideologie*, "Lupta de clasă", nr. 11, 1971, p. 37-47; *Știința conducerii societății*. Studii, București, Editura Politică, 1971, etc.

<sup>9\*</sup> Întâmplător – sub două aspecte: întâmplător la nivel macro, dar determinat la nivelul cercetătorului, care caută ceva, știut și urmărit de el; întâmplător și la nivelul cercetătorului, care caută ceva (sau pur și simplu experimentează într-un domeniu) și găsește ce totuși altceva, un efect sau o soluție la care nici nu se gândea. (Sugerat de Dr. Iudith Ardeleanu).

prin masa unor astfel de întâmplări.) Chiar în cercetarea fundamentală, ponderea orientării crește esențial. Această libertate de acțiune = necesitate înțeleasă constituie pentru sfera tehnicii o imensă sursă de sporire a eficienței, convergența deliberată a eforturilor luând tot mai mult locul selecției economice naturale a unor rezultate tehnice aleatoare.

Trebuie spus că s-a întâmplat și ca tehnica să greșească față de economie, uzând de libertatea sa, și că economia s-a lăsat înșelată. Două exemple. Efectele utile ale cristalelor semiconductoare au fost cunoscute înaintea diodei cu vid. Și totuși, ingeniozitatea tehnică a promovat întâi electronica bazată pe tuburi (lămpi de radio), pentru ca după mai bine de jumătate de secol să revină la dispozitivele semiconductoare, care prezintă posibilități mai mari. Automobilul cu motor cu explozie a acaparat civilizația și a colorat-o – la figurat – cu o tentă specifică. Dar a venit momentul în care se simt efectele acestei colorări la propriu – poluarea – și în care se caută cu disperare altceva. Automobilul electric? Dar a purtat scutece o dată cu fratele său bazat pe motorul cu explozie!

Aceeași problemă poate fi însă privită și altfel. Economia este cea care s-a autoînșelat, investind decenii de istorie și resurse fabuloase în căi înfundate; și aceasta – în baza propriilor legi interne. Atunci când a existat alternativă, promovarea a fost efectuată spontan, în baza criteriului eficienței, și anume al eficienței imediate (sau relativ imediate, desigur). Ca urmare a influenței inverse economic-tehnic, soluțiile care realizau eficiența imediată s-au dezvoltat, perfecționat, rafinat, în timp ce alternativele lor au fost ostracizate în letargie, ceea ce la rândul său a prelungit vitalitatea celor dintâi.

Așadar, în relația economic-tehnic se pot manifesta fenomene de contradicție între eficiența de perspectivă apropiată și cea de perspectivă îndepărtată – fapt, de altfel, cunoscut – dar, ceea ce trebuie mai ales subliniat, modul de soluționare a acestei contradicții exercită o influență substanțială asupra ambelor sfere examinate.

Una dintre caracteristicile ultimelor decenii a constituit-o – pe plan mondial – creșterea perspectivei în ante-evaluarea eficienței. Iar socialismul, care constituie o unitate intrinsecă, structurală între producție și utilizare, între tehnică, economie și societate, între prezent și viitor, creează posibilitatea obiectivă a unei înclinări radicale a balanței în favoarea eficienței de perspectivă. Este ceea ce reflectă modul în care au fost soluționate, în special în ultimii ani, o serie de probleme referitoare la ritmul de dezvoltare la nivel macroeconomic, este ceea ce vizează instituționalizarea la nivelul cel mai înalt a problemelor de prognoză. Este deocamdată una dintre problemele deschise ale socialismului la nivelul microeconomic.

Revenind, prin transfocare în sens invers, de la sferile economie-tehnică la sferile politică-știință (știință-forță de producție) și parcurgând din nou, în această lumină, cele afirmate mai înainte, cu referire concretă la condițiile societății socialiste, se observă că există temei pentru menținerea unora dintre constatările.

În orice caz, atât știința, cât și politica sunt solidar responsabile, față de ele însele și reciproc, de echilibrul pe care îl creează între eficiența imediată și cea de perspectivă. Dar responsabilitatea supremă revine politicii. Asupra acestui aspect se va mai reveni.

### *Relațiile societate-știință la nivel strategic și tactic*

Fiind într-o vertiginosă dezvoltare, știința este un proces, în sensul pe care anumite discipline matematice îl dau acestui cuvânt: o funcție de timp. Mai exact: este un proces stocastic, adică o funcție ale cărei valori în momente consecutive de timp sunt aleatoare. Sunt aleatoare pentru că în fiecare moment se poate presupune, cu o anumită probabilitate, cum va arăta știința în momentul următor, dar nu se poate ști sigur. Mai mult, sunt aleatoare, pentru că în fiecare moment se poate presupune, cu o anumită probabilitate, ce reprezintă știința momentului prezent, dar perceperea adevăratului ei conținut și măsurarea realilor ei dimensiuni sunt rezervate viitorului, din mai multe motive. Dispersarea, la scară națională și mondială, secretul (voluntar sau involuntar), întârzierea inevitabilă în cunoașterea rezultatelor efective ale zilei. Fărămișarea în date, fapte, detalii, pași, ipoteze, rezultate, eșecuri, a căror însumare și integrare înseamnă acumulare cantitativă, iar valoarea rezultă din saltul calitativ, din multitudinea de salturi calitative întrepătrunse care urmează în timp. Practica este criteriul adevărului, dar valorificarea este inevitabil consecutivă rezultatului științific. Și nu rareori eficiența imediată poate fi înșelătoare: thalidomida a rezultat și ea dintr-o activitate științifică. Teoria ascuțirii luptei de clasă a fost considerată cândva științifică, cel puțin de către știința politică a socialismului.

Din afirmațiile făcute nu rezultă concluzii negativiste, fataliste, nu rezultă pasivitate. Dimpotrivă. Natura și tehnica sunt profund aleatoare în comportarea lor și tocmai de aceea calculul probabilităților și statistica matematică sunt în plină efervescentă, iar cibernetica este o știință profund statistică. (Creatorul ciberneticii, Norbert Wiener, proclama punctul de vedere statistic ca "fundamental în știință, nu adăos efectuat la nevoie".)

Sublinierea caracterului de proces stocastic al științei se face cu scopul de a evidenția necesitatea utilizării unor mijloace științifice adecvate pentru studiul științei înseși. Prognoza, despre care s-a mai amintit, este unul dintre aceste mijloace. Din cele arătate mai rezultă că este nevoie și de o activitate care, dacă termenul nu ar fi paradoxal și nu ar risca să fie privit ca o simplă butadă, ar trebui să poarte numele de prognoză a prezentului științei.

Dar, în principal, sublinierea caracterului de proces stocastic al științei se face pentru a elucidă unele aspecte ale naturii raporturilor între societate și știință.

Ca și în cazul oricărui proces stocastic, societatea își poate defini o evaluare valorică asupra științei în ansamblu și pentru perioade mari de timp, iar încrederea în aprecierea valorii scade pe măsură ce se restrânge sfera cuprinsă ("mărima eșantionului statistic") sau perioada de timp



observată. De exemplu, aprecierea de către societate ca insuficient a aportului științelor tehnice la progresul tehnic și la dezvoltarea industriei noastre este fondată, fiind un rezultat constatat în medie sistematic în timp îndelungat și în medie sistematic în ansamblul economiei.

Dat fiind că, după cum se cunoaște din bazele elementare ale ciberneticii, precizia de măsurare determină esențial precizia de reglare, independent, în anumite condiții, de orice alți factori, societatea poate și trebuie să-și comensureze efortul de orientare a științei, în timp și spațiu, cu gradul de cunoaștere a valorii științei.

De aici rezultă că raporturile dintre politică și știință trebuie să fie strânse la nivel strategic și elastice, adaptive, parțiale, la nivel tactic<sup>10</sup>.

Această concluzie converge cu considerentele care decurg din concepția dialecticii materialiste asupra întâmplării și asupra legilor statistice, ca reflectare a echilibrului unor cauze obiective multiple și contradictorii. Modificarea în sens favorabil a probabilităților care caracterizează în ansamblu valoarea rezultatelor științei se obține eficient nu prin acțiune de detaliu asupra fiecărui caz în parte, ci prin deplasarea atentă a echilibrului cauzelor obiective care stau la baza procesului stocastic.

Concluzia menționată converge, de asemenea, cu cea anterioară privitoare la autonomia relativă a dezvoltării științei.

Nu trebuie însă absolutizat și exagerat. Știința nu poate face abstracție și nu trebuie să se sustragă de la soluționarea problemelor sociale cu caracter tactic, deși acest lucru trebuie făcut cu măsură. Politica nu poate face abstracție și nu trebuie să neglijeze specificul intern al activității științifice, adaptându-și în consecință tactica.

Prin aceasta nu se înțelege cătuși de puțin apolitizare. Mediul uman din sfera științei este o parte integrantă, specifică dar inseparabilă, a întregii societăți, a întregului popor stăpân al avuției naționale și al propriei cauze. Pur și simplu este necesar ca tactica muncii politice în domeniul științific să îmbine în mod abil și profund specificul tacticii politice cu specificul tacticii științifice. Dintr-o astfel de îmbinare au de câștigat și politica și știința.

Întrepătrunderea dialectică strategie-tactică mai oferă analizei încă un aspect. O problemă de importanță limitată în timp și spațiu, o cale concretă de rezolvare a unei astfel de probleme se plasează în sfera tacticii. Dar metodica de formare, definire și rezolvare a unor astfel de probleme, de alegere și urmare a unor astfel de căi concrete, metodica

---

<sup>10</sup> Se precizează, pentru univocitate, că, în textul de față, prin diferențierea tactică-strategie se au în vedere raporturile parte-global (de exemplu, micro-macroeconomic), imediat-perspectivă în timp, mijloace-obiective; că nu se omite caracterul relativ al acestor raporturi (de exemplu, o problemă care este strategică pentru o disciplină științifică poate avea caracter tactic pentru ansamblul științei); chiar într-o conexiune dată există, de regulă, o continuitate, o înlănțuire de aspecte care fac ca între extremele în discuție să existe o trecere progresivă și nu o prăpastie.

sistematică, repetabilă în spațiu și timp, multiplicată la scara ansamblului economiei naționale și dezvoltată la scara continuității de durată, ceea ce este "comun și remanent în fenomene", legitățile tacticii, se situează, ar trebui afirmat, în domeniul strategiei. Reflectând asupra conținutului relației tactică-strategie, se observă direct că o astfel de afirmație este fondată.

Așadar, autonomia relativă a științei la nivel tactic este autonomia întâmplării, libertatea de decizie științifică în fiecare caz în parte. Comportarea însă în ansamblu a științei din punct de vedere tactic (și acest "în ansamblu" nu trebuie înțeles numai la scara universului și a eternității), comportare care îi condiționează realizarea obiectivelor strategice, îi condiționează eficiența, autodezvoltarea și însăși rațiunea de existență, nu poate fi în afara preocupărilor societății, cum nu poate fi nici în afara preocupărilor științei, parte integrantă a societății, aflată direct în cauză. Avem de a face din nou cu relația strategică strânsă politică-știință.

Cele afirmate sunt valabile și dacă sunt particularizate la relația dintre științele sociale și practica politicii. Politica are dreptul și datoria să ceară, științele sociale au datoria să rezolve și să ofere, iar politica are dreptul și datoria să utilizeze rezultate ale științei de nivel strategic, dar prin aceasta se înțeleg atât problemele strategice propriu-zise, cât și ceea ce este sistematic și general în problemele tactice. În plus, așa cum în domeniul industrial fiecare problemă tehnică concretă de detaliu în parte comportă o soluționare empirică sau științifică, după gradul ei de noutate, dificultate, importanță, tot așa în domeniul politic problemele concrete de detaliu noi, dificile, importante trebuie să aibă suportul științelor sociale.

În concluzie: știința este subordonată societății la nivel strategic (subordonare dialectică, implicând influență reciprocă) și este autonomă la nivelul tacticii interne curente. Societatea utilizează știința atât în problemele strategice, cât și, de la caz la caz, în cele tactice. În ambele aspecte, legitatea tactică este considerată strategie.

### *Obiectiv și subiectiv în progresul științei*

Politica noastră se exercită în baza și în numele legilor obiective ale dezvoltării sociale (ținând seama, între altele, și de legitățile obiective ale dezvoltării științei). În filozofia marxistă este de mult clarificată relația dialectică obiectiv-subiectiv, referitoare la faptul că legile sociale obiective sunt legi statistice care se realizează prin activitatea subiectivă umană; atunci când legile sunt cunoscute și înțelese, acțiunea socială conștientă desfășurată în conformitate cu aceste legi constituie un factor puternic de progres.

Problema se repercutează în mod evident asupra științei în ansamblu și asupra științelor sociale în particular.

În primul rând, acțiunea socială conștientă se poate desfășura, în cel mai bun caz, la nivelul de adevăr în cunoașterea legilor la care societatea a ajuns, fie empiric, fie – ideal – cu sprijinul științei.

În al doilea rând, funcția cognitivă a științei este indisolubil întrepătrunsă cu cea creativă și viceversa <sup>11</sup>. Dar atunci, succesul social al științei depinde de măsura în care strategia politică asigură științei echilibrul necesar cunoaștere-creație în modul social de existență intern, curent, al cercetării științifice.

După cum se știe, relația obiectiv-subiectiv este o relație în general asimetrică, rolul factorului obiectiv în natură fiind primar și primordial. Totuși, profunzimea asimetriei descrește la trecerea natură-societate-știință (socială și tehnică)-cercetare științifică, ponderea factorului subiectiv crescând spectaculos, cantitativ și calitativ <sup>12</sup>.

Într-adevăr, ce este obiectiv în soluționarea unei probleme de către cercetarea științifică?

Este necesitatea soluționării problemei (atunci când problema se pune cu evidență și univocitate). Sunt datele de bază ale problemei (idem). Este soluția optimă (dacă și atunci când există o astfel de soluție optimă, dacă optimul este net conturat și dacă el este unic). Sunt (în medie, cu mari variații posibile) mijloacele necesare pentru soluționare (forțe, mijloace materiale, durate de timp).

Ce este subiectiv în soluționarea unei probleme, ce depinde în mod esențial de calitățile subiective umane, de activitatea efectivă desfășurată la nivel individual și colectiv? Însăși decelarea problemei, în marea majoritate a sistemelor complexe. Sesizarea, selecționarea și interpretarea datelor de bază ale problemei, într-un mod concludent și adecvat scopului urmărit. Punerea corectă și orientarea eficientă a problemei. Găsirea soluției optime, dacă ea există. Nivelul de eficiență a soluției obținute, gradul ei de apropiere de optimul existent obiectiv, dar latent, sau gradul de progres realizat în cazul în care nu există un optim latent. Variațiile care se realizează față de media obiectivă, în ceea ce privește mijloacele care se planifică și cele care se consumă efectiv pentru soluționarea problemei.

---

<sup>11</sup> Se consideră cunoașterea și creația nu numai ca funcțiuni ale științei, ci și ca momente interne, funcțional conjugate și condiționate reciproc în procesul intim al cercetării științifice.

În textul de față, cuvântul "cognitiv" are sensul epistemologic uzual; noțiunii "creativ" i se atribuie un sens larg, corespunzător activității conștiente de concepere a unor realizări și transformări pe plan teoretic sau practic, cu condiția unei doze nenule de noutate în conținut sau/și în condițiile acțiunii.

<sup>12</sup> Prof. Const. Vlad, în lucrarea *Democrație, creație și acțiune socială*, "Viitorul social", nr. 1, 1972, p. 38, arată că determinarea unei evoluții nefavorabile a contradicțiilor neantagoniste care se generează în socialism "ține în principal de factorul subiectiv, politic, care nu acționează la vreme pentru depistarea neajunsurilor, ... pentru punerea în valoare a potențelor societății de a învinge greutățile care apar, de a împiedica degenerarea contradicțiilor în conflicte sociale". Întru totul de acord cu această teză în conexiunea specificată, este de menționat că influența contradicțiilor care acționează în societate la nivelul, de exemplu, al unei activități de cercetare sau de valorificare, care nu are competența științifică de specialitate sau/și puterea soluționării lor, reprezintă un factor obiectiv.

Gradul de scoatere în evidență și de soluționare a aspectelor și detaliilor care condiționează valorificarea practică.

Toate aceste elemente de condiționare subiectivă se reflectă în sfera internă a mecanismului științific, în modul de realizare pas cu pas a conjugării aspectelor cognitive și creative, mai precis: își au originea cauzală în această conjugare.

Revenind la relația obiectiv-subiectiv în știință și corelând constatările făcute cu cele afirmate anterior în legătură cu influența strategică a societății asupra științei și cu legile statistice care acționează în domeniul dezvoltării științei, se pune problema conturării factorilor de influențare sistematică, strategică, a elementului subiectiv în direcția unei eficiențe maxime a activității științifice.

În acest sens, calea obiectivă a creșterii eficienței științei și a ritmului ei de dezvoltare trece prin dezvoltarea, accentuarea, stimularea calităților subiectivului.

Diversitatea problemelor care stau în fața științei poate fi soluționată numai prin diversificarea personalităților care acționează pe terenul științei și prin diversificarea laturilor fiecărei personalități în parte. Problemele complexe care caracterizează știința de astăzi pot fi soluționate numai dacă gândirea cercetătorului este capabilă să surprindă și să cuprindă complexitatea, dacă este ea însăși complexă. Mecanismul intern cognitiv-creativ poate funcționa numai dacă gândirea cercetătorului este formată pe plan cognitiv, pe plan creativ și pe planul conjugării intime, operaționale, a cunoașterii cu creația. Aspectul dinamic, conjunctural, mobil, de perspectivă al problemelor poate fi reflectat corect în rezultatele științei numai dacă gândirea cercetătorului este formată dinamic, adaptiv, mobil, orientată în viitor, în previzibil și în neprevăzut.

Or, toate acestea se obțin nu prin plan, clauze contractuale, sarcini de serviciu. Ele rezultă (nu imediat, nu direct, nu simplu) din mecanismul relațiilor între știință și societate.

Căile în care acest mecanism poate exercita o influență negativă, inhibitoare, involutivă asupra factorului subiectiv în știință sunt, din păcate, multiple și subtile. Punerea în fața științei a unor probleme izolate, disparate, limitate, preponderent tactice, dezechilibrat cognitive sau creative. Insuficienta valorificare de către societate a rezultatelor științifice (valorificarea este ea însăși fază și parte integrantă a procesului creativ-cognitiv. Cercetătorul ale cărui lucrări nu se valorifică în mod sistematic este, într-o anumită măsură, în postura surdo-mutului, care nu poate vorbi în mod viabil, neuzind). Insuficienta antrenare a științei în soluționarea problemelor majore ale societății, soluționarea acestora fără aportul responsabil al științei.

Stimularea factorului subiectiv, esențial în știință, și realizarea unui aport obiectiv substanțial al științei sunt în funcție de relațiile obiective care se stabilesc între știință și societate. Ceea ce determină implantarea organică a științei în societate este foamea obiectivă de știință a societății.

Societatea apelează la știință și valorifică rezultatele științei în măsura – și numai în măsura – în care legile obiective care o guvernează, care determină mecanismul ei de existență, fac din prezența aportului științific o necesitate de esență, și nu un adaos de complezență.

Baza societății noastre, esența modului de producție, este organic interesată în știință. Dar, între proprietatea socialistă asupra mijloacelor de producție și știință relațiile cauzale nu sunt directe, ci intermediare.

Mijloacele de producție funcționează în cadrul unui mecanism tehnic și economic care este industria <sup>13\*</sup>, cu ramurile și unitățile ei. Față de acest mecanism, societatea prezintă un ansamblu de cerințe, pentru satisfacerea cărora are loc o optimizare, spontană și deliberată, a întregii activități. De exemplu, proporția între preocupările de perspectivă și cele imediate ale unei întreprinderi reflectă, în medie statistică pe economia națională, proporția care există, obiectiv, independent de întreprindere, între obligațiile de perspectivă și cele imediate impuse de către ansamblul economiei, între gradul lor de rigurozitate, detalieri, certitudine, elasticitate, repercutare asupra intereselor materiale și morale ale colectivității respective. Un dezechilibru față de o pondere optimă în favoarea obligațiilor imediate restrânge interesul pentru știință și pentru valorificarea rezultatelor ei, deplasează preocupările științifice – atât la nivelul beneficiarilor, cât și la nivelul științei înseși – din zona problemelor centrale, majore, cheie spre aspectele laterale, neesențiale, secundare (pentru care, cu sau fără știință, aparent tot există soluții). Dimpotrivă, un eventual dezechilibru în sens invers – nu este cazul – nu numai că ar submina existența curentă, dar ar lipsi însăși știința de orientarea și confirmarea, de viabilitatea pe care o conferă practica. Cele afirmate sunt pe deplin valabile și pentru sfera științelor sociale și a beneficiarilor săi.

Se ajunge astfel la relația obiectiv-subiectiv nu numai în interiorul științei, ci și în afara ei, în sfera beneficiarilor. Apelarea la știință într-un caz particular, sprijinirea și urmărirea efectuării unei cercetări și valorificarea ei deplină sunt în mare măsură dependente de orientarea subiectivă, de nivelul de pregătire și de înțelegere a problemelor de către o persoană sau un ansamblu de persoane răspunzătoare la nivel de beneficiar, precum și de experiențe anterioare (pozitive sau negative) de apelare la știință. Are loc o exercitare a libertății de manifestare a subiectivului. Dar, pe de o parte, fiecare subiect își formează opiniile personale sub influența unor factori obiectivi, a responsabilităților care îi revin, iar pe de altă parte el acționează, pentru a îndeplini tocmai responsabilitățile obiective care îi revin, adesea independent de eventuale opinii subiective contrare. Totodată, la nivel social, rezultanta comportamentului ansamblului subiecților are caracter de obiectivitate, reflectând, ca medie statistică, influențele sistematice, formative și operative, care se exercită asupra ansamblului membrilor colectivității.

---

<sup>13\*</sup> Afirmatia este valabilă și pentru alte ramuri – transporturi, construcții, alte infrastructuri, multe ramuri din sfera serviciilor. Pot interveni, însă, particularități.

De aceea, trebuie ca mecanismul de planificare, organizare și desfășurare a activității sociale să genereze în mod intrinsec necesitatea ca fiecare membru al societății să apeleze la știință pentru soluționarea propriilor probleme, pentru îndeplinirea propriilor atribuții.

Pentru aceasta, mecanismul social trebuie să satisfacă anumite condiții.

În primul rând, este necesară o reflectare obiectivă ameliorată la nivelul fiecărei porțiuni constitutive a mecanismului (de exemplu, la nivelul microeconomic) a ponderilor, preocupărilor, atribuțiilor, responsabilităților existente la nivelul societății în ansamblu (de exemplu la nivelul macroeconomic) în ceea ce privește:

- dezvoltarea, perspectiva;
- calitatea (nivelul și calitatea produselor și serviciilor, rezultatele de fond ale activității politice, ideologice, științifice, cultural-artistice etc.);
- eficiența (în sensul cel mai general, al comensurării importanței rezultatelor și eforturilor; global și defalcat pe fiecare acțiune întreprinsă și activitate depusă);
- gradul de colaborare operațională a verigilor sistemului social-economic, pe verticală și orizontală;
- raportul obiective/mijloace.

(Prezentarea nu este exhaustivă).

În al doilea rând, cele enumerate trebuie să poată forma, în măsură sporită, un sistem, și nu o sumă <sup>14</sup>.

În al treilea rând, fiecare nivel trebuie să fie pus în situația de a-și optimiza în mod autonom ansamblul activității, satisfacerea planificată a cerințelor societății realizându-se prin concordanța criteriilor de optimizare <sup>15</sup>.

În fond, este vorba de a realiza în mod intrinsec o reflectare ameliorată la fiecare nivel a intereselor complexe ale societății socialiste, ale întregului popor. Acesta constituie factorul obiectiv fundamental care determină, prin intermediul masei factorilor subiectivi, atitudinea de fapt a societății față de știință, gradul și modul de utilizare a acestei forțe de producție de către societate, în folosul său.

Desigur, cele arătate constituie condiții, nu soluții. Dar orice soluție care va satisface aceste condiții va rezolva totodată implicit problema

---

<sup>14</sup> Un exemplu de explicitare a acestei cerințe este dat în articolul nostru: *Valoare, preț și cointeresare materială pentru introducerea tehnicii noi*, în "Probleme economice", nr. 6, 1970, p. 23. "Este necesar ca procesul unitar de introducere a tehnicii noi și de ridicare a calității produselor... să-și găsească o reflectare nemijlocită în indicatorii economici de bază ai unităților productive, ca între sarcinile de plan referitoare la tehnica nouă și calitate și sarcinile de plan referitoare la ansamblul activității fiecărei întreprinderi să existe o întrepătrundere indisolubilă și o concordanță deplină" [11].

<sup>15</sup> "Cu toate că pare paradoxal acest enunț, numai lucrurile care sunt autonome pot să fie conduse", arată prof. Mircea Malița în *Aurul cenușiu*, Cluj, Editura Dacia, 1971, p. 90; v. și Haralambie Ene, *Teoria reglării sistemelor sociale*, București, Editura Academiei, 1972, p. 197-198.

eficienței sociale a științei, deoarece în epoca revoluției științifico-tehnice știința este forța de producție care asigură societății dezvoltarea de perspectivă, calitatea, eficiența, funcționarea sistemică, ierarhizarea și concordanța obiectivelor și mijloacelor. Dimpotrivă, orice soluție de mărire a eficienței sociale a științei, exterioară sferei prezentate, se plasează – ipso facto – în postura de apendice, iar aportul unui apendice este bine cunoscut, cel puțin din experiența medicală <sup>16</sup>.

### *Știința și activitatea operativă*

Intervenția științei în activitatea operativă – înțelegând prin aceasta și activitatea productivă în industrie sau agricultură, și activitatea curentă de conducere, organizare și planificare, și activitatea politică, și tehnica, și alte sfere – are esențialmente un caracter de creștere, de noutate și progres.

Tot ce reprezintă noutate și progres provine din știință? Nu, de departe nu. Edison a fost un mare inventator, dar nu a făcut știință. Nenumărate invenții și produse noi au un suport științific istoric, dar ele însele nu provin dintr-o activitate științifică, ci direct din practică. Măsurile înnoitoare izvorâte din experiența practică apar mereu în domeniul politic, în baza suportului științific al teoriei marxist-leniniste, fără ca de fiecare dată să fie obligatoriu prezent un progres științific în domeniul respectiv. Dimpotrivă, se poate afirma răspicat că principalele schimbări, înnoiri, progrese din societatea socialistă sunt opera directă a activității politice și rareori a sferei denumite științe sociale; recapitularea istoriei ultimelor decenii, ca și a ultimilor ani, este suficientă pentru admiterea afirmației făcute. Evident, nu este vorba de un reproș adresat numai științelor sociale.

De fapt, ca și în multe alte lucruri care se petrec în viață, între știință și activitatea operativă există o continuitate dialectică, o gamă întregă de nuanțe intermediare, de trecere (după cum în unele domenii la fiecare din extremele dihotomiei considerate se întâlnesc, cel puțin izolat, cel puțin parțial, cel puțin sporadic, și elemente definitorii pentru cealaltă extremă). Această continuitate de gradații este amplu instituționalizată în domeniul tehnicii: cercetare fundamentală, aplicativă, dezvoltare, proiectare, activitate de concepție a unităților productive, activitate tehnică în producție, activitate productivă. Și cine a lucrat mult în cercetare sau în industrie știe câte variante și nuanțe există, din punct de vedere al dozei de știință-tehnică, în conținutul concret local al acestor categorii. Nu mai puțin nuanțată, chiar dacă delimitată organizatoric în mai puține niveluri, este trecerea în domeniul științe sociale –politice; totodată, aici, întrepătrunderile între extreme sunt mai directe și mai frecvente.

Fără a pierde din vedere această continuitate și incluziunile reciproce, ele vor fi în continuare intenționat omise, pentru a facilita examinarea unor

---

<sup>16</sup> În această ordine de idei, sunt principal valabile și pentru problema analizată tezele articolului lui Cătălin Zamfir, *Metodele de eliminare a proceselor perturbatoare din sistemele activităților social-umane*, în "Revista de filozofie", 16, nr. 7, 1969, p. 809-819.

aspecte ale relațiilor dintre știință și activitatea operativă. În același scop, urmează o scurtă subliniere (poate, îngroșată) a unor deosebiri între cele două genuri de activitate umană.

a) Activitatea operativă este obligată să se desfășoare în timp real, nu i se admit întârzieri mari față de desfășurarea evenimentelor care îi revin în competență. Activitatea științifică are un circuit închis peste timp: pe baza prezentului și a trecutului (și, prin prognoză, a viitorului), este orientată în special spre pregătirea viitorului.

b) Activitatea operativă este obligată la exhaustivitate; în mod, desigur, selectiv pe trepte ierarhice, ea trebuie să acopere – și să rezolve – totalitatea problemelor care apar. În știință, selecția este absolută: sunt probleme de care știința se ocupă și probleme de care știința nu se ocupă, fie nefiind necesar (probleme de rutină), fie nefiind posibil (insuficiența forțelor și mijloacelor științifice totale de care dispune societatea), fie nefiind rațional (eficiență scontată scăzută a efortului științific); de fapt, au loc combinații ponderate ale acestor factori.

c) Ca o consecință din a) și b), activitatea operativă este limitată, în ceea ce privește recepționarea și prelucrarea informației, la posibilitățile umane, la posibilitățile unui aparat uman, ale tehnicii rutiniere de calcul, ale tehnicilor de masă de uz curent, toate acestea – în răgazul oferit de condiția de timp real. În mod inevitabil, se instaurează o anumită zonă de constanță a produsului suprafață x profunzime (sau, cel puțin, complexitate x detalieri).

d) În stadiul actual, activitatea operativă curentă este sistematizată în general pe două filiere majore relativ rigide: de linie, globală și despecializată, și de stat major, segmentată specializat. Excepțiile au caracter ocazional în timp și/sau spațiu. Dimpotrivă, în funcție de scop, necesități și problemă, activitatea științifică poate cuprinde în obiectiv o structură funcțională sau fenomenologică de orice configurație și poziție, poate secționa realitatea la orice nivel și în orice direcție, la orice complexitate și cu orice detalieri, inclusiv atunci (mai ales atunci!) când posibilitățile corespunzătoare ale activității operative (v. pct. c) sunt depășite (desigur, dimensionând și organizând în mod corespunzător efortul depus). De altfel, una dintre tendințele majore și generale ale dezvoltării contemporane a științei constă tocmai în adaptarea ei calitativă la specificul soluționării problemelor de mare complexitate.

e) Activitatea operativă caută soluționări viabile; știința are menirea de a determina optimul. Activitatea operativă este obligată la decizie în orice împrejurare (amânarea sau neadoptarea unei decizii fiind de fapt tot decizii); știința are în principiu dreptul și obligația de a se pronunța numai în mod fundamentat. Deciziile în activitatea operativă pot avea numai un suport sau un caracter calitativ; știința se bazează în mod obligatoriu pe cantitate. Activitatea operativă este preponderent creativă, dar amploarea și gradul de noutate al creativității sale sunt obiectiv limitate de insuficiența profunzimii laturii cognitive; din punct de vedere operativ, multiplicarea cantitativă sau variantele rezultate prin logică algoritmizată sunt creație;



rolul științei constă în noutatea calitativă (absolută, sau relativă la anumite condiții locale sau temporale), fie creativă, fie cognitivă (iar în fondul intim, în mod conjugat creativ-cognitivă în orice caz). Activitatea operativă are de-a face în special cu fenomenele (în sensul filozofic al cuvântului); știința lucrează la nivelul esenței, al conexiunilor cauzale interne sferei abordate spre soluționare. În activitatea operativă, subiectivul (intuiția, experiența, aptitudinile etc.) poate constitui instrumentul principal de soluționare; în știință, subiectivul este în mod obligatoriu numai un mijloc (de importanță cheie, dar totuși numai mijloc) pentru a ajunge eficient la legile și datele obiective și pentru euristica bazată pe acestea.

Din enumerarea făcută (și care ar mai putea continua...) rezultă evident caracterul complementar al activității operative și al celei științifice, ca și limitările fiecăreia în parte, dacă nu se sprijină suficient pe cealaltă.

Societatea este interesată în eficiența științei. Dar, constatând insuficiența cronică (strategică) a acestei eficiențe, este necesar ca în vederea remedierii situației să se acționeze ținând seama de specificitatea eficienței științei, a activității științifice și a conexiunii știință-societate. Este o problemă, credem, încă deschisă în fața științei înseși și, în primul rând, în fața științelor noastre sociale.

## 5. Relația știință-economie (1979)

*Era socialistă* <sup>17\*</sup>, 20.2.1979

### *Preliminarii*

Conceptul de „nouă calitate” are un caracter complex, îmbrățișând aspecte tehnice, economice, social-politice, umane, ecologice. Sub raport economic, conceptul se referă la creșterea eficienței întregii activități din economie – privind productivitatea muncii sociale, gradul de valorificare a bogățiilor naturale, rezultatele practice obținute prin efortul uman, material și financiar investit în economie.

În obținerea unei înalte calități economice, știința și tehnologia au, desigur, un rol esențial.

Într-adevăr, calitatea economică reprezintă, înainte de toate, o reflectare a calității tehnice. Eficiența economică obținută de o întreprindere depinde de calitatea materiilor prime (de puritatea compoziției, uniformitatea caracteristicilor tehnice, precizia dimensiunilor ș.a.m.d.), de calitatea pieselor și a subsansamblurilor, ca și de calitatea mijloacelor de producție cu care este dotată (de productivitatea lor, siguranța lor în funcționare, consumurile specifice de materiale, combustibil și de manoperă pe care le necesită în procesul de utilizare). În cadrul acestor intercorelări, fiecare întreprindere condiționează, prin calitatea produselor sale, eficiența economică a tuturor celorlalte întreprinderi beneficiare ale produselor sale și deci a tuturor proceselor de producție și de utilizare situate în aval în raport cu propriul proces tehnologic.

În al doilea rând, calitatea economică rezultă și din recurgerea la metode științifice radical noi, în scopul elaborării deciziilor optime, ținând seama de un număr sporit de parametri tehnici și economici ai proceselor productive, de complexitatea sporită a interacțiunilor și influențelor prezente în desfășurarea lor. Căci o decizie care să reducă în mod optim cheltuielile de ansamblu ale unui proces de producție necesită un mare volum de

---

<sup>17\*</sup> Ca și în alte organe de presă, chiar în cele care aveau explicit menirea de a imprima și propaga linia partidului unic, printre care – „Era socialistă”, au fost redactori care au sprijinit, cu precauțiile corespunzătoare (uneori – chiar au inițiat), apariția unor articole ca cele reproduse în volumul de față, consacrate criticii stărilor de lucruri din economie, la nivel de sistem și nu la nivel de executanți izolați, indolenți, incompetenți sau comozi, cum era moda de a admite criticile, numai nominalizând vinovați individuali, sau măcar categorii de vinovați. Un astfel de redactor curajos și clarvăzător (nu singurul), a fost Mihai Mazaneț, care, la rândul lui, avea sprijinul și acoperirea redactorului-șef, Ștefan Voicu.

muncă de organizare și conducere, inclusiv muncă științifică în sprijinul conducerii (analize tehnice, economice, sociale, ecologice, modelare matematică, culegere de date, prelucrare pe calculator, interpretări ș.a.m.d.). Desigur, însă, nu există nimic comun între o astfel de amplificare a muncii științifice de conducere și o creștere pur cantitativă a numărului de persoane, de forme birocratice sau foruri interpușe în procesul de conducere.

În al treilea rând, accentuarea laturilor calitative în economie constituie o problemă de concepție, de optimizare și de fundamentare științifică, dat fiind că fiecare fenomen, fiecare realizare tehnică și economică exercită influențe variate, uneori chiar contradictorii, în diferitele subsfere ale economiei. Creșterea eficienței care se obține în realitate este cea rezultată și sesizată ca atare la nivelul economiei în ansamblu. De exemplu, reducerea substanțială a consumului specific de energie și combustibil în exploatarea unor utilaje de forță se obține pe seama unor perfecționări, a unor eforturi și costuri suplimentare – cel puțin de concepție – la producătorii și la utilizatorii utilajelor. După cum anumite simplificări posibile în realizarea utilajelor – simplificări care să conducă la ameliorarea indicatorilor economici calitativi la producători – pot fi în detrimentul unor indicatori la utilizatori, ca o consecință a creșterii consumurilor specifice în procesul de utilizare, a reducerii durabilității și siguranței în exploatare. De asemenea, apărarea mediului înconjurător nu poate să nu necesite dispozitive sau instalații suplimentare de protejare sau alte modificări constructive și tehnologice la întreprinderile sau utilajele poluante.

Există numeroase soluții tehnice noi care produc efecte favorabile în procesul de fabricație, ca și în cel de utilizare – și aceasta este o tendință principală a progresului tehnic. Circuitele integrate au condus la ieftinirea calculatoarelor, dar și la considerabile avantaje în utilizarea lor. Foliile de polietilenă sunt nu numai cu mult mai ieftine decât orice folii care se produceau înaintea erei maselor plastice, dar oferă utilizatorilor și facilități nevisate înainte. Totuși, orice soluție tehnică, orice acțiune de reducere a cheltuielilor se cere analizată prin prisma creșterii productivității muncii sociale, ca rezultată a efectelor din ansamblul proceselor care sunt influențate, pozitiv sau negativ, de soluția tehnică în cauză.

De câte ori se procedează așa, se constată că principala cale pentru creșterea reală a eficienței este progresul tehnic strâns corelat cu fundamentarea științifică. Dacă nu se procedează așa, se ajunge nu rareori să se constate că așa-zise economii locale, imediate, au provocat daune în alte locuri, iar pe plan economic general nu s-a regăsit, în venitul național, ceea ce părea eficient dincoace de poarta întreprinderii.

În numeroase studii și articole publicate în ultimul timp se subliniază necesitatea de a se stabili legături nemijlocite între știință și producție, iar, pe de altă parte, de a se obține o eficiență ridicată prin asigurarea unor economii cât mai mari în cadrul proceselor de producție. După opinia mea, aceste două aspecte, aparent distincte, sunt de fapt strâns corelate. Prin perfecționarea continuă a mecanismului economico-financiar se poate și este necesar să se ajungă nu numai la reflectarea contribuției fiecărei

întreprinderi la sporirea venitului național, ci și la stimularea rezultatelor financiare și a beneficiilor pe care le realizează ea în contextul general, de ansamblu al producției – potrivit cu caracterul socialist al economiei noastre unitare planificate. Pentru aceasta se cer a fi găsite și introduse în practică pârgii prin care activitatea și rezultatele oricărei întreprinderi să poată fi apreciate și, la nevoie, corectate în funcție de creșterile sau reducerile de eficiență determinate de producția ei la alte unități (ca urmare a nivelului tehnic și a calității produselor, a operativității livrărilor ș.a.m.d.). În acest fel, producția va fi stimulată să apeleze mai intens la rezultatele științei și tehnologiei, manifestând preocupări mai susținute pentru aplicarea rapidă a soluțiilor noi, a invențiilor aducătoare de eficiență nu numai în propriile procese de fabricație, ci și la utilizarea produselor ce prezintă noi valori de întrebuințare și caracteristici tehnico-economice superioare – obținându-se o nouă calitate în economie, prin orientarea activității fiecărei întreprinderi spre o contribuție maximă, optimizată științific, la sporirea venitului național.

Sunt oare mult prea complicate sau prea greu de găsit asemenea pârgii? După părerea mea, nu. Iată un exemplu referitor la posibilitatea îmbunătățirii sistemului contractual în cercetarea științifică. În prezent, pentru asimilarea unui produs nou, contractul de cercetare se încheie, de regulă, fie cu viitorul producător, fie cu viitorul utilizator al produselor în cauză. Fiecare dintre aceștia – în calitate de beneficiar al contractului – poate imprima cercetării (deci și caracteristicilor tehnico-economice ale soluției elaborate) tendințe unilaterale: producătorul va cere, înainte de toate, performanțe la limita acceptabilă, minimum de efort de asimilare, maximum de rentabilitate în fabricație; iar utilizatorul – maximum de performanțe în utilizare, preț de livrare cât mai scăzut. În consecință, numai un contract tripartit (explicit sau implicit), având ca beneficiari și colaboratori pe viitorul producător, ca și pe reprezentantul viitorului utilizator, ar putea asigura elaborarea unei soluții tehnice optime sub raport economic de ansamblu. 18\*

---

18\* Contract tripartit, explicit sau implicit... Antrenarea acestor minimum trei părți (pot fi mai multe, în diferite situații) este de natură să crească probabilitatea unor rezultate de valoare. De exemplu, pentru noi medicamente sau noi aparate de diagnostică și tratament medical – participarea medicilor clinicieni specializați în maladia care se intenționează să fie diagnosticată sau / și tratată, a cercetătorilor chimiști sau, după caz, electroniști sau / și de mecanică fină, a celor din domeniul unor materiale speciale care pot fi necesare pentru noile mijloace tehnice, a ramurii care va produce noile mijloace tehnice, a cercetării medicale din sferile adiacente maladei investigate, a fiziologilor care cunosc / pot investiga reacțiile diferitelor organe, fluide, sisteme ale corpului etc. Cât de simpliste sunt dogmele pietrificate în legislația și metodologia (sau cel puțin practica) „Planului național...” actual (2004), cu un executant atotputernic, dar care nu are voie să ia colaboratori decât un anumit procent, un beneficiar cofinanțator... (În teorie pot fi mai mulți beneficiari, dar trebuie să se agreze de la început – condițiile și specialitățile de implicare pot apărea pe parcurs...). Când se fac strategiile, aceste părți potențiale trebuie să participe.

Unele pârgonii. de genul celor menționate, sunt prevăzute de legile în vigoare, dar aplicarea lor este uneori ocolită în practică. Bunăoară, în Legea nr. 19 / 1971 cu privire la regimul prețurilor și tarifelor (articolul 17, paragraful a, alineatul 3) se prevede că "rentabilitatea produselor învechite va fi redusă, astfel încât unitățile producătoare să fie cointeresate să le înlocuiască cu altele moderne și cu eficiență sporită" <sup>19\*</sup>. Desigur, reducerea rentabilității produselor învechite reprezintă în mod nemijlocit, local și imediat, o diminuare a beneficiilor prelevate la buget. Dar cât ar câștiga economia în general (inclusiv întreprinderile producătoare în cauză) dacă în locul produselor cu parametri învechiți s-ar realiza în ritm accelerat produse moderne și cu eficiență sporită!

### *Știința amplifică potențialul productiv*

Știința a devenit o forță nemijlocită a producției <sup>20\*</sup>, în sensul participării ei cu un rol esențial la determinarea directă a conținutului și a rezultatelor proceselor productive – și aceasta atât prin atribuția sa de inovare, ca și prin cea de optimizare, atât prin soluții cât și prin decizii. Știința nu creează nemijlocit valori de întrebuințare, în sensul că nu este niciodată situată pe poziția finală, de ieșire din ciclul tehnologic, adică acolo unde apar concret și "nemijlocit" rezultatele fizice ale producției. Dimpotrivă, după activitatea de cercetare științifică urmează întotdeauna alte activități și faze tehnologice care materializează și finalizează integral ceea ce a creat știința. Rezultă că efectele practice, concrete ale științei nu-i aparțin niciodată numai ei, dar întotdeauna ele sunt incluse indisolubil în rezultatele activității productive, pe care știința o potențează.

Progresul civilizației prin știință provine, în principal, din capacitatea acesteia de a genera noi valori de întrebuințare, de a crea soluții tehnice care să asigure fie o nouă satisfacere a unor necesități cunoscute, fie satisfacerea unor noi necesități – fără a neglija câtuși de puțin aportul ei la creșterea productivității muncii vii și la reducerea cheltuielilor materiale în procesele de producție în care se realizează noile valori de întrebuințare.

Pe de altă parte, eficiența care se obține cu ajutorul științei este legată de evoluția și propagarea în timp a unor acumulări cantitative ce conduc la noua calitate economică. Este știut că orice noutate tehnică

---

<sup>19\*</sup> Prevederea reflectă unul dintre cazurile în care insistențele depuse, nu mai țin minte cu ce prilej sau pretext, au fost acceptate – se poate vedea că prevederea reflectă întocmai concluziile (una dintre concluziile) studiului [11]. Din păcate, măsura, deși trecuse deja în text de lege, nu s-a aplicat în practică..

<sup>20\*</sup> Știința – forță de producție, forță nemijlocită de producție, forță nemijlocită a producției: a fost un cadrul de nuanțe terminologice; diferențele dintre ele, lucrând în domeniu, nu le-am înțeles niciodată, dar ne trezeam cu sarcina să folosim un alt termen decât în trecut. Îl foloseam, nu afecta conținutul și concluziile analizelor noastre.

aplicată în producție presupune o perioadă de eforturi și cheltuieli inițiale, perioadă în care bilanțul financiar este negativ. Urmează – în caz de reușită – o creștere rapidă, explozivă a efectelor economice, până la un vârf sau la un palier cu o anumită durată, după care are loc un proces treptat, mai mult sau mai puțin îndelungat, de uzură morală (uneori și fizică), de declin al eficienței realizate.

În cazul unor progrese majore în știință și tehnologie, alura variației se modifică: soluțiile obținute nu sunt înlocuite cu altele, ci, dimpotrivă, servesc ca suport pentru noi rezultate. Efectele obținute se propagă și se înmulțesc în avalanșă, într-o veritabilă reacție în lanț. Exemplul cel mai spectaculos, în acest sens, din cel de-al treilea pătrar al secolului 20, l-a constituit tehnica dispozitivelor semiconductoare, care a evoluat de la modestul tranzistor de laborator al anului 1948 până la calculatoarele electronice cu circuite integrate pe scară largă, la radioreceptoarele portabile și la comunicațiile prin sateliți, cu tot ce au revoluționat acestea în lumea științei, tehnologiei, culturii, în viața materială și spirituală a generației noastre – proces care continuă și se adâncește ireversibil.

Desigur, nu orice rezultat științific sau tehnologic se poate compara cu tranzistoarele, cu laserul, cu fisiunea sau fuziunea nucleară, cu motorul cu reacție sau cu teoria legăturii inverse – baza automatizării și a ciberneticii. Dar printre foarte numeroasele rezultate științifice – pe lângă cele care, inevitabil, se pierd pentru posteritate – există realizări care, direct sau indirect, explicit sau implicit, decurg una din cealaltă, se clădesc una pe suportul celeilalte sau, mai adesea, pe suportul celorlalte. Are loc procesul reproducției științifice, vital pentru știință – și pentru progresul omenirii –, proces în care o parte din rezultatele științei, pe lângă efectele directe pe care le dau practicii, reintră în ciclul tehnologic al științei înseși, în dezvoltarea sa exponențială. Mai mult, așa cum în industrie se fabrică mijloace de producție exclusiv cu scopul reproducției, al dezvoltării industriei în sine, tot astfel în știință există – și trebuie să existe – progrese destinate exclusiv reproducției științifice. Am în vedere lărgirea continuă a sferei cunoașterii, ca și elaborarea unor noi teorii și modele, a unor metode și instrumente noi de măsurare, de încercare sau de calcul, dezvoltarea experienței specialiștilor formați, sporirea bazei materiale a cercetării, realizate prin autoutilare. În consecință, prin sistemul contractelor de cercetare sau prin alte modalități, ar fi necesar să se asigure surse de finanțare corespunzătoare în vederea realizării – în proporții judicioase stabilite – și a reproducției științifice.

### *Incidența mecanismului economico-financiar*

Mecanismul economico-financiar percepe aportul științei la dezvoltarea economico-socială prin efectele ce se obțin. În condițiile actuale, știința reprezintă un factor esențial de creștere a eficienței muncii sociale, iar eficiența este un criteriu-cheie de comparare, de comensurare economică a diferitelor activități ce participă la diviziunea socială a muncii. Admițând

drept corectă măsurarea contribuției științei prin efecte, cred că nu este cătuși de puțin lipsit de interes a examina dacă structura efectelor ei, măsurate în prezent, este într-adevăr concludentă, adecvată cerințelor și completă; cu alte cuvinte – dacă ceea ce se măsoară caracterizează fidel și coerent efectele științei pe plan economic și social. (Mă limitez la efecte; problema eforturilor, care, alături de efecte, definesc eficiența, este mai simplă.)

Aici apare însă un punct nevralgic: informațiile prin care mecanismul economico-financiar percepe actualmente rezultatele (efectele) științei provin din structuri informaționale destinate observării altor activități, și anume, a activităților de tip producție industrială. Aceste informații sunt în fond (tipologic) diferite de cele necesare pentru a caracteriza contribuția reală, specifică a științei. Într-o atare situație, efectele științei, fiind încorporate în rezultatele activității productive, pot fi cel mult decelate în ansamblul acestor rezultate – mai greu sau mai ușor, mai mult sau mai puțin convențional și nu întotdeauna.

Pe de altă parte, potrivit rolului său primordial, acela de a genera noi valori de întrebuințare, știința diseminează efecte în întreaga economie și societate. Dar mecanismul economico-financiar nu realizează – și nici nu poate principial realiza – reportarea și raportarea fiecărui rezultat economic la fiecare sâmbântă de știință din care el a germinat, sub sancțiunea unei infinite amplificări a fluxurilor informaționale. Astfel, o cercetare tehnico-științifică cu efect economic foarte concret și măsurabil la utilizatorii noilor produse – de exemplu, economia de combustibil sau de energie la folosirea unui nou tip de motor – nu ar putea fi contabilizată nici dacă aceste motoare s-ar găsi înglobate în mijloace de producție aflate la diferite întreprinderi, dar cu atât mai puțin dacă ar fi incluse în bunuri de consum aflate la populație (automobile, frigidere ș.a.). În primul caz, din cauza volumului uriaș de evidențe din care ar trebui extrase și însumate eventualele raportări, iar în al doilea, din cauza inexistenței evidențelor primare aferente.

De aceea, socotesc că s-ar obține o imagine deformată a eficienței economice a cercetării științifice și tehnice dacă s-ar tinde să se ia în considerare numai efectele ei directe și imediate, postcalculate contabil în cadrul primului proces de producție în care a avut loc aplicarea rezultatelor. Dimpotrivă, cred că este necesar ca întotdeauna, în toate componentele mecanismului economico-financiar, să fie cuantificate toate efectele directe și indirecte, cantitative și calitative, imediate și viitoare ale activității de cercetare. Dar pentru aceasta este nevoie de elaborarea unor noi instrumente de calcul specifice, de găsirea soluțiilor de detaliu care să permită a reflecta efectele științei și tehnologiei cât mai fidel în indicatorii de plan ai întreprinderilor și institutelor, în rezultatele lor financiare, în retribuirea după cantitatea și calitatea muncii. Numai în asemenea condiții producția, ca și cercetarea tehnico-științifică se vor putea orienta cu

eficiență sporită spre obiectivele determinante ale dezvoltării economico-sociale, ale calității în economie.

Mai mult, cred că ar fi necesar ca activitatea științifică și tehnologică, sporind potențialul producției, să fie reflectată în indicatorii acesteia din urmă sub forma unui "coeficient de multiplicare" (asemenea indicatori multiplicativi ai eficienței științei, uzuali în funcțiile de producție macroeconomice, nu sunt folosiți – și nici nu sunt cunoscuți – în contabilitatea întreprinderilor). În general, acțiunea factorilor calitativi din economie, procesele de inovare și de optimizare – pentru a nu mai vorbi despre dezvoltarea cunoașterii – se desfășoară după legi cărora le corespund modele matematice bazate pe funcții de mare complexitate. Dimpotrivă, postcalculul contabil este esențialmente structurat pe adunare și scădere: intrări, ieșiri (înmulțirile și împărțirile care se fac aici au un rol de artificiu pentru cheile de repartizare a unor cheltuieli comune, dar nu modifică esența metodei). Apare evidentă, așadar, inadecvarea încadrării procustiene a proceselor multiplicative, exponențiale, cu legătură inversă, combinatorii, probabilistice, iterative ș.a.m.d. numai în primele două operații ale aritmeticii elementare.

În consecință, paralel cu căutările actuale, de mare utilitate, în scopul perfecționării metodelor de planificare și de urmărire a cercetării tehnico-științifice în funcție de efectele economice postcalculate, cred că ar fi de un real interes inițierea și dezvoltarea în perspectivă a unor preocupări și investigații pentru conceperea în acest sens a unui sistem specific de criterii principal noi – pornind de la ponderea economică a ramurilor, ritmul de progres tehnic în profilul ramurii, nivelul calitativ economic comparativ cu cel mondial și cu cel potențial, profunzimea, aria și consecințele modificărilor și ale dezvoltărilor necesare și realizate, apartenența la obiective strategice prioritare ș.a.m.d. (inclusiv elaborarea instrumentelor juridice, economico-financiare și informațional-decizionale aferente). Dacă metodele actuale ar putea fi considerate ca fiind bazate pe determinarea analitică a eficienței economice a științei, orientarea preconizată s-ar referi la elucidarea ansamblului de consecințe social-economice ale cercetării științifice, la determinarea impactului <sup>21\*</sup> social-economic organic al științei și tehnologiei.

### *Corelări necesare*

Am menționat că rezultatele majore ale cercetării științifice se obțin, se acumulează, se propagă și, adesea, se amplifică în timp. Cum se îmbină oare această proprietate caracteristică a procesului producției și

---

<sup>21\*</sup> Termenul „impact” a rămas. Spre sfârșitul anilor '90, am obținut contractarea unor studii pentru elaborarea metodologiilor de analiză și cuantificare a impactului. Conform uzanțelor, finanțarea a fost sistată, începând cu anul 2002 (ca urmare a trecerii de la programul ORIZONT 2000 la Planul național de cercetare-dezvoltare), exact înaintea fazei finale a metodologiei și a aplicațiilor experimentale.



reproducției științifice cu ceea ce se numește, în mecanismul economico-financiar, "an de plan", "an financiar"? Desigur că prin planificare, aplicând în viață politica partidului de dezvoltare continuă a economiei, prin introducerea noilor realizări tehnice, creșterea progresivă a indicatorilor economici calitativi. În acest sens, cred că orientarea spre o nouă calitate în economie impune reflectarea cât mai fidelă, în metodologia de planificare și în cea financiară, a unor cerințe și activități legate de înnoirea producției, de elaborarea și de introducerea în practică a noilor soluții tehnice, de propagarea efectelor acestora.

Într-adevăr, eforturile umane, materiale, financiare, chiar și alocările de capacități de producție pentru pregătirea și experimentarea noilor soluții tehnice care urmează a fi aplicate în anii următori pot să influențeze uneori negativ îndeplinirea unor indicatori ai planului curent, rezultatele financiare curente – ca și cum ar fi vorba de o activitate necorespunzătoare. Explicitarea distinctă a cheltuielilor făcute pentru cercetare și pentru introducerea tehnicii noi în bugetul de venituri și cheltuieli al întreprinderilor nu rezolvă complet problema. De aceea, socotesc că este necesar ca în calculul tuturor indicatorilor de plan să se reflecte participarea întregului proces productiv la propria sa înnoire, prin luarea în considerare – în planificare – a influențelor și resurselor aferente cercetării și aplicării noilor soluții tehnice.

În același timp se constată unele disjunții de altă natură. Regularizarea unor rezultate financiare în cadrul întreprinderii se poate face în prezent între trimestrele unui an. Dar caracterul multianual al progresului tehnic, al perfecționării calității economice impune un plus de continuitate și de manevrabilitate – dincolo de limitele anuale – a rezultatelor financiare, a fondurilor constituite la dispoziția întreprinderilor, a acumulărilor de realizări care converg spre îndeplinirea indicatorilor de plan. Cred că și stimulentele materiale prevăzute de lege ar trebui să fie întotdeauna foarte atent împărțite între recompensarea eforturilor depuse pentru obținerea rezultatelor raportate în anul de plan curent și recompensarea celor destinate pregătirii înnoirii producției, creșterii calității economice în etapele următoare.

Este de subliniat, totodată, un aspect, după părerea mea, esențial, și anume, că numai în condițiile în care principiile autogestunii și ale autoconducerii vor fi aplicate cu consecvență, în condițiile în care propunerile de plan ale întreprinderilor vor respecta corelațiile interne, tehnice și economice, proprii proceselor lor tehnologice și după ce se întorc aprobate de la forurile ierarhic superioare, numai în aceste condiții întreprinderile se vor putea ocupa, cu eficiența scontată și cu continuitatea necesară, de optimizarea producției și de introducerea progresului tehnic.

Corelarea strânsă a funcționării mecanismului economico-financiar cu promovarea progresului tehnico-științific și cu accentuarea laturilor calitative în economie ridică, așadar, probleme de maximă actualitate pentru ansamblul dezvoltării economico-sociale.

Aspectele discutate și observațiile prezentate în cuprinsul acestui articol au tocmai în vedere orientarea din ce în ce mai fermă a activității întreprinderilor spre o calitate economică ridicată, realizată cu ajutorul științei și tehnologiei, ca și orientarea cercetării tehnico-științifice spre problemele majore ale creșterii calității economice. Numai adâncirea cooperării pe acest plan dintre știință și producție poate asigura un ritm tot mai înalt de creștere a eficienței activității economice și sociale.

## **6. Probleme ale structurării relației știință-producție în economia României (1979)**

Titlul publicat: „Strategia dezvoltării industriale în România.” Studii de economie industrială, nr. 5, București, Institutul de Economie Industrială, 1979, pp. 43-54.

### *Introducere*

.....

Economia României își propune o etapă nouă, de accentuare a laturilor sale calitative. În mod indisolubil, aceasta este, în același timp, etapa afirmării revoluției științifico-tehnice, a punerii științei la baza dezvoltării economico-sociale, la baza perfecționării procesului de dezvoltare însuși.

### *Generalitatea relației știință-producție*

Prin accentuarea laturilor calitative în procesul dezvoltării se înțelege o sferă largă, ce include calitatea tehnică, nivelul de tehnicitate, progresul tehnic și tehnologic, calitatea economică exprimată prin eficiență, productivitatea muncii, valorificarea superioară a resurselor; calitatea socio-umană, constând în creșterea bunăstării, a calității vieții, a nivelului de conștiință și de cultură, în perfecționarea relațiilor sociale pe baza aprofundării democratismului orânduirii; calitatea ecologică, calitatea conducerii politice... În acest context, relația știință-producție trebuie înțeleasă, de asemenea, în sens larg, ca o relație sistemică, ce include, de la simplu la complex:

- conceperea soluțiilor tehnice pentru produsele și tehnologiile noi;
- elaborarea criteriilor și a metodelor de determinare, de alegere a strategiilor și a direcțiilor de progres tehnic, de stabilire a nivelurilor de tehnicitate realizabile și eficiente pentru condițiile economice, materiale, naturale, umane ale țării noastre;
- elaborarea și optimizarea sistemelor și structurilor tehnologice, economice, sociale și ecologice ale proceselor de producție, întreprinderilor, ramurilor economiei naționale;
- perfecționarea mecanismelor dezvoltării economico-sociale.

Între aspectele enumerate există relații de profundă intercondiționare. De exemplu, strategiile de progres tehnic se clădesc pe soluții tehnice concrete realizabile, dependente la rândul lor de stadiul existent, de rata de

progres ce poate fi obținută în condițiile date și cu concentrarea unor eforturi și resurse (în sensul din cercetarea operațională al termenului) ce pot fi alocate în contextul ansamblului nevoilor societății. La rândul lor, strategiile de progres tehnic au un rol determinant pentru soluțiile tehnice concrete care vor fi elaborate și realizate efectiv. În mod similar, sistemele și structurile de producție au conținutul concret al produselor și tehnologiilor lor, dar aceste produse și tehnologii trăiesc sau nu, sunt eficiente sau nu, se nasc sau nu în funcție de sistemele și structurile capabile să le genereze și să le înfăptuiască la un nivel, calitativ și competitiv, viabil.

Așadar, relația știință-producție nu poate exista în interiorul sferei pur tehnice, ci conectează știința în ansamblul și diversitatea sa cu producția considerată ca unitate tehnologică-economică-socială-umană-ecologică. De aici decurg câteva consecințe:

a) *Multidisciplinaritatea*. În epoca revoluției științifico-tehnice și a calității economice nu există probleme reale monodisciplinare și nici soluții eficiente monodisciplinare. Nu există astăzi ramură, domeniu productiv, în care să nu se conjuge organic mecanica, metalurgia, chimia, energetica, fizica, automatica, informatica ș.a.m.d.

b) *Unitatea și conexiunea științific-tehnic-economic-social-uman-ecologic*. Revoluția științifico-tehnică a încetat de mult să fie exclusiv sau în primul rând o revoluție pur tehnică; ea este în același timp o revoluție a scientizării conducerii, a analizelor și deciziilor socio-economice complexe, a fundamentării orientării în multitudine statistică, incertitudine și risc, a nuanțării logicii și a asociativității – și toate acestea inclusiv în problematica economiei producției.

c) *Cunoașterea complexă a sistemelor de producție, pentru a fi create și optimizate complex*. Economia întreprinderii nu poate fi condusă și optimizată prin prisma intereselor societății, altfel decât printr-o profundă cunoaștere și modelare științifică a realității sistemice pe care o reprezintă, cu fluxurile sale formale și informale interne și externe, cu mecanismele instituționalizate și cele generate spontan, cu homeostaza și metabolismul propriu.

### *Abordarea științifică a funcționalității întreprinderii*

Din punctul de vedere prezentat, se pune problema unei abordări științifice a funcționalității nivelului microeconomic – întreprinderi, centrale industriale<sup>40\*</sup>. La acest nivel, se constituie un sistem de ecuații (și inecuații) care descrie:

- valorile prescrise și restricțiile impuse de economia națională (prin indicatori de plan, normative, etc.);
- relațiile determinate de funcționalitatea internă – tehnică, economică, socială, umană – a procesului de producție respectiv.

---

<sup>40\*</sup> Considerații valabile și pentru structurile asociative actuale, de ex.: holding-uri.

După cum se știe, în funcție de numărul de ecuații și numărul de variabile, precum și de valorile coeficienților, orice sistem de ecuații poate fi... (Se reiau considerente expuse în lucrarea [22]).

De aceea, un obiectiv major al științei, necesar pentru o realizare efectivă a laturilor calitative ale producției, îl constituie *analiza și modelarea sistemică a funcționării întreprinderii ca un ansamblu* – singura bază posibilă a unei fundamentări optimizate a planurilor întreprinderilor.

În acest sens, trebuie asigurată și raționalizarea fluxului informațional, precum și stăpânirea unui flux de cauze obiective și subiective ale creșterii volumului de informații.

### *Maximizarea creșterii eficienței*

Calitatea economică presupune o actualizare a criteriilor de optim în planificarea activității productive. În locul criteriului pur cantitativ, al maximizării volumului activității – în expresie fie globală, fie netă – se pune problema maximizării eficienței și a *maximizării creșterii eficienței*. O analiză teoretică sumară arată că maximul de volum curent și cel de creștere a eficienței nu coincid. Ele nu pot coincide principial, deoarece, din totalul de resurse disponibile, o parte, care trebuie consumată pentru creșterea eficienței, trebuie retrasă de la creșterea volumului. Cantitatea și calitatea, atât cele tehnice, cât și cele economice, formează un ansamblu; fiecare din ele reclamă eforturi și resurse și, pentru o alocare optimă a resurselor, sunt necesare obiective, criterii și metode. Totodată, întregul sistem de cointeresare, în care predomină încă stimulii pentru cantitate, trebuie convertit în direcția calității tehnice și economice – condiție a utilității relației știință-producție.

### *Structura relației știință-producție*

Accentuarea laturilor calitative este legată de o strânsă implicare știință-producție în procesul reproducerii. În schema-bloc (fig. 1) se constată diversitatea conexiunilor știință-producție, precum și existența unor cicluri de reproducție, inclusiv reproducția științifică, fără de care știința nu poate exista, nici exercita rolul de forță de producție.

Relația știință-producție va urmări: problemele actuale ale unităților economice, stadiul de dezvoltare economico-socială, obiectivele pe care le are de realizat societatea și componentele ei la un moment dat, complexitatea și diversitatea relațiilor interne și externe ale unităților într-o permanentă schimbare. Astfel, se justifică necesitatea unei funcții de planificare pe ansamblul unității, având ca obiectiv stabilirea, menținerea (întreținerea) și perfecționarea liniei strategico-tactice.

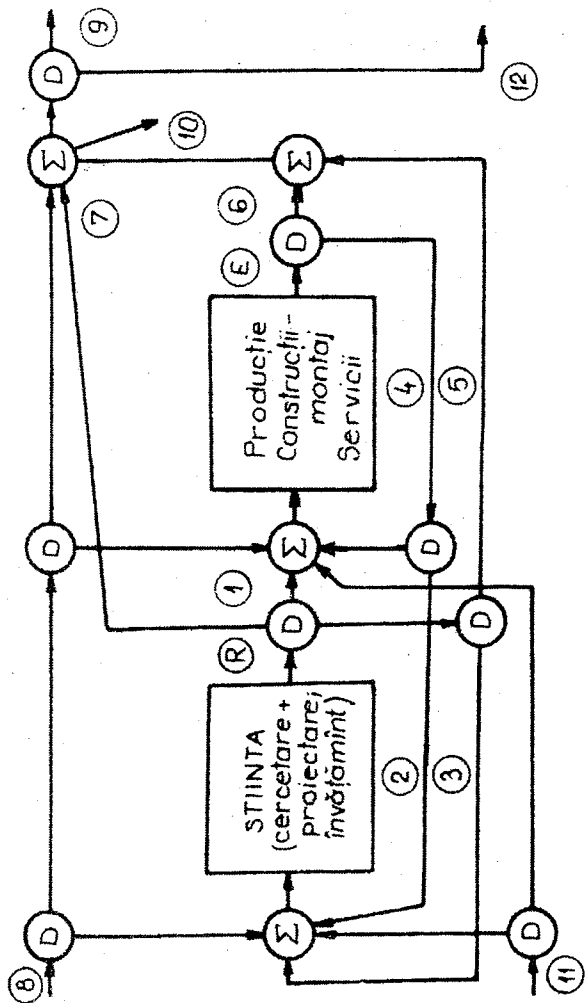

Fig. 1. Schema-bloc a conexiunilor știință-producție:

- $\Sigma$  – Însurare;  $D$  – Distribuire;
- 1 – concepții; strategii; soluții sistemice; proiecte; prototipuri; tehnologii; sisteme de conducere; metodologii; condiții tehnice; standarde; cunoștințe; experiență; asistență; optimizări (decizii); prestații; cadre formate
- 2 – bază materială; validare soluții; cereri, puneri de probleme; cadre formate (în producție);
- 3 – reproducție științifică; autoutilare cu: concepții, strategii, legități; cunoaștere de fenomene, metode de experimentare, metode de calcul, date (valori), materiale, cunoștințe, experiență (în cadre formate); documentare;
- 4 – reproducție, inclusiv cunoștințe și experiență în cadre formate;
- 5 – microproducție; prestații științifice;
- 6 – noi valori de întreținere, cu condițiile: economisire de resurse, productivitatea muncii, protejarea mediului, calitate, eficiență; calitatea vieții;
- 7 – cunoștințe; cadre formate;
- 8 – avuția națională; (moștenire);
- 9 – avuția națională (rezultat); știință, resurse; forță de muncă;
- 10 – consum;
- 11 – import;
- 12 – export.
- $E$  – Efecte în producție;

### *Accentuarea factorilor calitativi și mecanismul economic*

Ca orice relație economică, relația știință-producție se stabilește, la nivelul funcționării unui mecanism economic, prin interacțiunea și echilibrul a două componente: cererea și oferta.

În prezent, în România, oferta de știință depășește cererea, privită ca inițiativă, manifestare a necesității și capacitate de absorbție din partea producției.

Problema care se pune – ca problemă de mecanism economico-financiar – nu este aceea de a spori presiunea ofertei de știință, și așa excedentare, ci de a elucidă fenomenele și a elimina cauzele care fac ca necesitatea obiectivă, organică, de știință a producției să nu se manifeste ca interes economic, ca cerere solvabilă de știință, sub aspect fizic și valoric.

Mecanismul economico-financiar stimulează interesul producției pentru știință prin indicatorii de tip calitativ, a căror îndeplinire presupune:

a) realizarea unor produse de nivel tehnic ridicat, cu caracteristici funcționale și calitative superioare în procesul de utilizare, deoarece acestea condiționează realizarea producției fizice și nete și a exportului și, ca un factor important, a beneficiului;

b) realizarea unor produse cu cheltuieli materiale și de manoperă scăzute, utilizarea unor tehnologii avansate, perfecționarea organizării și a conducerii, deoarece acestea condiționează indicatorii de consumuri specifice, productivitate a muncii ș.a., precum și beneficiul, producția netă și, sub aspectul competitivității, exportul.

În același timp, vechiul mecanism economico-financiar inhibă interesul producției pentru știință sau ridică piedici în calea exercitării acestui interes, dat fiind că, prin specificul său,

**ȘTIINȚA PRESUPUNE:**  
EFORTURI IMEDIATE PENTRU EFECTE ULTERIOARE  
EFORTURI DIRECTE PENTRU EFECTE INDIRECTE  
EFORTURI CERTE PENTRU EFECTE PROBABILE  
EFORTURI LOCALIZATE PENTRU EFECTE DISEMINATE

iar vechiul mecanism economico-financiar este structurat pe gestiunea eforturilor și a efectelor imediate, directe, certe și localizate.

De asemenea,

**ȘTIINȚA PRESUPUNE:**  
MALEABILITATE  
SPAȚIU DE MANEVRĂ  
AUTONOMIE  
pentru  
INOVARE  
OPTIMIZARE

iar vechiul mecanism economico-financiar este structurat pe maxima prestabilire deterministă a parametrilor și a modalităților acțiunii productive, pe baze normative cât mai amănunțite.

Pentru exercitarea de către știință a rolului de forță de producție, știința trebuie plasată într-o poziție integrată în ansamblul activității economico-sociale, și anume, în fluxul informațional-decizional central, determinant al acțiunii sociale conștiente, ca fază firească și parte a tehnologiei de generare și de promovare a noului tehnic, economic și social. Acesta implică o corelare bilaterală a planurilor: pe de o parte – planificarea din timp în cercetare a obiectivelor care urmează să devină obiective economice, inclusiv ale strategiei economice, iar pe de altă parte, planificarea economică a valorificării soluțiilor concepute în cercetare, organic integrată în ansamblul proceselor de dezvoltare și de funcționare a producției.

Punerea științei în situația de a genera, a pregăti, a fundamenta și a purta răspunderea socială de consecințe majore pentru întreaga dezvoltare poate constitui pasul proxim și hotărâtor de realizat, în problematica structurării relației știință-producție, pentru accentuarea laturilor calitative în economia României.



## **7. Petrol, tehnologie și politică (2004)**

*Ziua economică*, 7.8.2004

Cu prilejul semnării contractului de vânzare a cotei de proprietate asupra PETROM, primul ministru a spus: „...cine controlează PETROM-ul controlează economia românească și cine controlează economia poate să controleze și politica. Sunt însă foarte bucuroși de faptul că putem să observăm că acest proiect reprezintă mai curând un parteneriat româno-austriac și el ne dă siguranța că nu vor apare riscuri sau probleme pentru funcționarea societății românești, din contră.” După relatări din mass-media, la numai câteva ore mai târziu, un înalt oficial al firmei cumpărătoare ÖMV a ținut să declare că firma sa va lua decizii numai privind problemele tehnice și economice ale PETROM și nu va întreprinde nici un demers de natură politică.

Dincolo de afirmarea caracterului de bunăvoință reciprocă și de onestitate de intenții ale părților, asemenea declarații pot constitui și o încercare preventivă de liniștire a opiniei publice față de unele dintre riscurile tranzacției încheiate. În realitate, într-un domeniu cum este petrolul – dar, de fapt, aproape în orice domeniu de mare pondere în economia națională – este foarte greu de separat și de delimitat ce este și ce nu este politică, ce decizie „tehnică sau economică” are sau nu are impact politic, mai mult sau mai puțin direct. De altfel, bunăvoința manifestată și exprimată cât mai clar, de către ÖMV, este bunăvoința actualei conduceri a firmei, care, datorită ponderii importante a statului austriac în acționariatul său, este bunăvoința actualei conduceri a statului austriac. Din păcate, Austria este o țară în care forțele politice extremiste de dreapta sunt sprijinite de o parte importantă a electoratului și nu există nici o garanție că partidul ce are ca exponent pe Heider, la un moment dat, nu poate controla parlamentul și nu poate forma guvernul. Dar, să trecem peste o asemenea eventualitate și să ne referim la deciziile strict și exclusiv tehnice și economice și posibilul lor impact politic.

Desigur, prin impact politic se pot înțelege mai multe lucruri, într-o plajă foarte largă: de la exercitarea de influențe, directe sau indirecte, explicite sau implicite, în favoarea sau în defavoarea unor forțe politice interne, ale unor personalități politice interne sau ale unor elemente de reprezentare a României în Uniunea Europeană sau în alte structuri internaționale; în favoarea sau defavoarea anumitor eventuale interese comerciale, politice sau de altă natură ale României față de terțe părți; influențe asupra unor componente ale structurii sociale din România, ale structurii economice – dezvoltări de ramuri sau subramuri, inclusiv – de ce nu? – influențe asupra structurii sortimentale a comerțului exterior al României (cu ce grad de prelucrare, cu ce valoare adăugată), dar și asupra

structurii pe relații, cu impact la nivelul echilibrării balanțelor comerciale bilaterale cu diferite țări, unde sunt în joc atât interese și înțelegeri politice, cât și implicații financiare – credite restante sau nu, garanții etc.; pot fi influențe asupra repartizării componentelor în cazul obligațiilor de încadrare în anumite cote de import sau export, stabilite la nivelul Uniunii Europene.

La capitolul de influențe asupra structurii economice și sociale, un rol important și de lungă bătaie poate reveni influențelor, pe de o parte, asupra tehnologiilor ce vor fi transferate, implementate și utilizate de către ÖMV în diferitele subramuri și la nivelul diferitelor întreprinderi, cu impact asupra competitivității și, de aici, asupra evoluțiilor lor pe piața internă și internațională, iar pe de altă parte, asupra cercetării științifice românești (îi va fi client noul PETROM sau chiar ÖMV? dacă da, atunci – pe ce componente?), asupra învățământului, asupra culturii din România și asupra unor fenomene ca *brain drain* sau altele similare ca importanță și profunzime. Desigur, va avea loc, în particular, un reviriment în ceea ce privește interesul de masă față de cunoașterea, în România, a limbii germane și a culturii germane (după cum vor fi destui specialiști austrieci care, lucrând timp îndelungat în România, vor deprinde limba română și nu este exclus ca, la instituțiile de învățământ petrolier austriece, studiul limbii române să devină disciplină opțională); se vor intensifica schimburile culturale bilaterale, turismul bilateral ș.a.

Dar, să revenim la deciziile tehnologice propriu zise. Măsura și modul în care viitorul PETROM-ÖMV va exploata zăcămintele de resurse epuizabile, implicând atât aspecte pur cantitative, cât și, în special, tehnologiile de stimulare primară sau secundară (și terțiară?) a extracției, deciziile privind continuarea valorificării sau abandonarea unor zăcăminte, explorările pentru descoperirea și lucrările de punere în valoare a unor noi zăcăminte vor avea impact local, asupra localităților și regiunilor României, dar și asupra balanțelor comerciale externe curente ale României, dar și asupra perspectivei – moștenirii lăsate românilor din generațiile viitoare, măcar din proximele, cel puțin în viziuni prudente privind impactul integrării europene și diminuarea rolului viitor al granițelor.

O problemă sensibilă și de mare importanță politică și socială va fi atitudinea și impactul asupra industriei românești de utilaj petrolier, de chimicale necesare în procesele din domeniu, de valorificare (tehnologică) a produselor petroliere.

Să mai amintim: impactul ecologic, atitudinea care va exista în problema tratării și depozitării deșeurilor, a dezafectărilor, a promovării produselor biodegradabile și a altor produse cu impact ecologic favorabil.

În sfârșit – în această enumerare cu rol pur exemplificativ, pentru că problematica impactului politic al deciziilor tehnologice și economice este oricum mult mai vastă, mai diversificată și mai profundă – să amintim aspectul pur social al utilizării forței de muncă românești. S-a spus că s-a convenit că, pentru un timp dat, nu se vor face disponibilizări. Aceasta înseamnă, dacă nu ne așteptăm la pomeni, că vor fi menținute instalații și tehnologii cu productivitate a muncii mai redusă și cu profitabilitate de

asemenea, că ritmul de modernizare va fi limitat, va avea o constrângere. Dar în viitor?

În existența sa, mai mult decât seculară, industria românească a petrolului a fost un vârf de lance a tehnologiei și, în general, a ingineriei și a economiei. Mult din terminologia românească din acest domeniu ne duce la origini anglo-saxone, după cum mult din terminologia românească de construcții de mașini și electrotehnică este de sorginte germană. Va avea loc o răsturnare sau o complementare de tradiții și de *know how*? În cazul înnoirii tehnologiilor și a utilajelor tehnologice, care va fi politica de disponibilizare și de recalificare a personalului existent, de atragere și calificare de personal tânăr românesc, la diferitele niveluri ale ierarhiei tehnologice și manageriale? Cum va funcționa această politică în condițiile, cunoscute, ale globalizării și ale disparităților salariale și de nivel de trai internaționale?

Să sperăm că „o să fie bine”.

## 8. Un câmp mai larg cercetării științifice (1966)

Titlul publicat: *Un câmp mai larg cercetării științifice în domeniul automatizării. Scânteia, 2.11.1966*

...Urmărind utilizarea cu maximum de eficiență a forțelor și a mijloacelor materiale, unitățile de cercetare abordează de obicei teme direct justificate de necesitățile economiei, de solicitările întreprinderilor, ceea ce este foarte firesc.

Practica arată, însă, că cercetarea – fără să piardă din vedere interesele întreprinderilor – nu trebuie să fie condiționată exclusiv de cerințele acestora, limitată la necesitățile momentului, deoarece, cu timpul, se poate ajunge nu numai la îngustarea orizontului și la scăderea nivelului tehnico-științific al cercetărilor, ci și la reducerea aplicabilității soluțiilor elaborate. Pentru realizarea unui echilibru între nevoile imediate și cele de lungă perspectivă ale economiei românești trebuie să se aibă în vedere ... promovarea activă a cercetării aplicative, concomitent cu cea fundamentală.

Nu este o noutate ideea că, în cercetare, se impune o înlănțuire firească, ascendentă, a lucrărilor. Abordarea unei teme noi în mod izolat, fără să se țină seama de aspectele de ansamblu ale întregului profil, poate duce la soluții învechite chiar de la naștere, poate face ca lucrările să se prelungească peste măsură. Or, în decursul a 3-6 ani, cât durează aproximativ cercetarea unei teme și finalizarea ei (până la intrarea în fabricație a unor instalații industriale și punerea lor în funcțiune), se poate schimba conjunctura tehnică și economică, limitând sau făcând chiar imposibilă aplicarea rezultatelor cercetării. Mă refer aici nu numai la uzura morală a soluțiilor tehnice în domenii cu progres tehnic rapid, ci și la schimbarea perspectivelor de dezvoltare a unor procese tehnologice. Apariția unor condiții noi, legate de progresele înregistrate pe plan mondial, poate diminua în mare măsură efectele tehnice și economice ale unor cercetări în acest domeniu. De aceea, ar fi de dorit ca, în deosebi în ramura automatizării, să existe o mobilitate mult mai mare în ce privește soluțiile preconizate.

Manevrarea – pentru construirea de instalații automatizate – a unor blocuri de aparaturi tipizate, de exemplu, care, în diverse combinații, pot face față unor solicitări și nevoi diferite, facilitează o asemenea mobilitate. Concentrarea preocupărilor asupra unor astfel de sisteme de uz larg ar putea reduce substanțial timpul și eforturile

investite de către cercetători în căutarea unor noi soluții. Mai mult decât atât, în acest mod nu numai că nu se îngustează orizontul cercetătorului, ci i se creează, în același timp, și condiții pentru efectuarea unor investigații aprofundate.

Activitatea de cercetare consacrată satisfacerii cerințelor unor beneficiari trebuie să fie, prin urmare, judicios îmbinată cu cea de perspectivă, cu pregătirea din timp a unor noi soluții tehnice, de nivel superior, care să garanteze o eficiență sporită. Demararea unor noi investigații în acest domeniu presupune studiul atent al necesităților generale ale economiei naționale și al tendințelor de dezvoltare a tehnicii pe plan mondial.

.....

Aș mai sublinia o problemă legată de accelerarea punerii în practică a rezultatelor cercetării. În realizarea unei acțiuni tehnice de amploare, intervin o serie de etape tehnice succesive: cercetarea, proiectarea de utilaje, asimilarea uzinală, proiectarea de investiții, realizarea de instalații experimentale, aplicarea în producție a noilor soluții. Aceste etape se desfășoară în unități diferite, în cadrul unor reglementări legale diferite, care delimitează strict răspunderile. Acestea sunt adeseori atât de restrânse, încât nimeni (persoană sau unitate) nu răspunde de lucrare în ansamblul ei.

Să presupunem că o cercetare s-a încheiat cu realizarea unui produs nou. Documentația tehnică este predată uzinei. Aceasta o adaptează specificului de producție. Intervenția cercetătorului nu mai are loc în mod legal decât sub forma asistenței tehnice și numai la cererea uzinei. Se întâmplă, însă, ca uzina să nu respecte întotdeauna intențiile tehnice ale cercetării, periclitând astfel performanțele tehnice stabilite.<sup>41\*</sup> Nu este mai puțin adevărat că uzina procedează, de obicei, în cadrul și în limitele documentației primite; dar, se poate, oare, prevedea totul într-o documentație, mai ales dacă este vorba despre o noutate? Multe aspecte noi pot apărea și în cursul aplicării, necesitând concursul tuturor factorilor care au participat la realizarea lucrării.

Pentru evitarea unor neajunsuri și în vederea obținerii unui maxim de eficiență, cred că ar fi necesară instituirea funcției de coordonator tehnic complex (aceasta ar putea fi atât o unitate de cercetare sau un grup de specialiști, cât și o persoană fizică), cu misiunea de a asigura conjugarea

---

<sup>41\*</sup> Teoretic, în economia de piață, producătorul este interesat să aibă clienți și nu își permite abateri de la calitate, de la performanțele impuse. Practic, însă, acest lucru depinde de costurile performanței, precum și de abilitatea redactării clauzelor contractuale (în condițiile în care, la o lucrare cu grad mare de noutate, nici una dintre părți nu poate fi absolvită de o anumită componentă a riscului).

tehnică a tuturor verigilor, de la inițierea lucrării până la încheierea fazelor experimentale, inclusiv cele tehnologice și economice. Am avut prilejul să îndeplinesc parțial o astfel de atribuție în cadrul unor lucrări complexe, convingându-mă de utilitatea ei.<sup>42\*</sup>

.....

---

42\* Pe plan mondial, ultimele decenii au fost martore ale afirmării atribuției și specialității de project manager, ca și a disciplinei de project management. Trebuie remarcat că preocupările de project management sunt prioritar axate pe coordonarea participanților în ceea ce privește încadrarea în resurse și în termene, iar coordonarea complexă, tehnico-științifică și economică, este, uneori, mai puțin conturată și „procedurizată”. De altfel, întreaga filozofie a calitologiei actuale este concentrată în jurul conceptului de „conformitate”. Cu ce *norme* să fie, în detalii de esență, „conforme” activități inovative și, în particular, soluții tehnologice creative?

De altfel, în cadrul dezbaterii „Cum promovăm automatizarea”, *Viața economică*, 18.6.1965, p. 9, am subliniat, între altele: ... Sarcinile (cercetării) nu pot fi considerate încheiate odată cu omologarea produsului, ci este necesară, pe baza cercetărilor, perfecționarea lui continuă, în pas cu progresul rapid al tehnicii mondiale. Or, în momentul de față, se manifestă *uneori (!)* tendința ca, din cauza lipsei de capacitate a uzinelor, ... modernizarea produselor să fie amânată *sine die*.

(Această dezbaterie poartă, în inventarul de lucrări din volumul de față, numărul de ordine 89, fiind menționată în finalul cuprinsului.)

## 9. Știința și problemele sistemice (1983)

Titlul publicat: *Corelația dialectică știință-producție. Era socialistă*, nr. 18/1983

Știința, ca formă nemijlocită de producție, constituie unul dintre subiectele perene ale preocupărilor, gândirii și scrierilor, îndeosebi din ultimele două decenii. Cercetătorul care se apleacă din nou asupra lucrărilor publicate la noi în legătură cu acest subiect poate constata caracterul angajat și modul combativ în care diverși autori argumentează și militează pentru acreditarea și materializarea rolului ce revine științei în procesul dezvoltării noastre economico-sociale. În același timp, incită la meditație continuitatea și actualitatea problemelor dezbătute și ale considerațiilor expuse, faptul că au fost sesizate, enunțate și analizate adevăruri devenite astăzi deosebit de acute. Se cer a fi actualizate, reconsiderate și extinse unele concepte și sfere ale participării științei la dezvoltarea noastră economico-socială, unele aspecte ale exercitării de către știință a rolului de forță de producție.

Realitățile noi ale etapei istorice pe care o parcurgem, practica desfășurării și acțiunii frontului științific, exigențele dezvoltării în actualele condiții social-economice și în actualul stadiu al științei și tehnologiei continuă să cristalizeze noi probleme, să dea atribuțiilor științei, ca forță de producție, noi dimensiuni și valențe, să pună în fața conexiunii știință-societate noi obiective. Avem în vedere, în special, atribuțiile și rolul științei pentru analiza complexă a proceselor și generarea sistemelor de soluții și decizii<sup>43</sup>, pentru evidențierea, gestionarea și asigurarea interacțiunilor din sistemul tehnic-economic-social-ecologic, din sistemul de resurse și de obiective ale dezvoltării economico-sociale, în ansamblu.

### *Asigurarea interacțiunilor sistemice*

Una dintre tendințele majore și generale ale dezvoltării actuale a științei constă în adaptarea ei calitativă la specificul soluționării problemelor de mare complexitate. Această tendință răspunde unor necesități din ce în ce mai stringente ale etapei prin care trecem. Orice soluție sau decizie

---

<sup>43</sup> Sferele conceptelor de "soluție" și "decizie", cu care vom opera, sunt parțial întrepătrunse: uneori se consideră că soluțiile fac parte din sfera tehnicii (soluții tehnice), iar deciziile – din activitatea economico-socială; considerăm însă că, mai curând, soluțiile se referă la funcționalități, construcții, structuri etc. concepute, în oricare dintre aceste sfere, iar deciziile – la alegeri între opțiuni posibile. Soluțiile par a constitui, deci, rezultatul unui proces, și anume al unui proces de tip creativ, iar deciziile – un act, bazat însă pe un proces cognitiv, inclusiv prospectiv, asupra soluțiilor create. Filiația și atribuțiile științei în elaborarea, fundamentarea, pregătirea soluțiilor și a deciziilor sunt evidente.

prezintă, pe lângă consecințe directe – cele cărora le-a fost ea destinată – și un șir din ce în ce mai ramificat și diversificat de consecințe propagate în sfere tot mai largi (în economie, societate, mediul înconjurător), cu acțiunea adesea întârziată, neașteptată și uneori foarte greu cuantificabilă imediat.

De exemplu, construirea unui mare număr de centrale electrice și termice funcționând pe bază de lignit neîmbogățit, în diferite orașe ale țării, ridică probleme tehnice care urmează a fi soluționate, între altele, în legătură cu asigurarea capacităților de transport al lignitului pe cale ferată, cu prevenirea poluării aerului, cu depozitarea și evacuarea deșeurilor arderii, asigurarea productivității muncii (în condițiile în care manevrarea lignitului și a deșeurilor arderii implică mari consumuri de manoperă). Soluțiile unor astfel de probleme de sistem se găsesc, desigur, la nivelul conceperii și realizării instalațiilor respective (de exemplu, asigurarea unui înalt grad de mecanizare, a unor dispozitive antipoluante), în sfere adiacente (de exemplu, îmbogățirea, prepararea, brichetarea lignitului, pentru reducerea volumului maselor transportate, a deșeurilor și a poluanților), dar, înainte de toate, în sistemul supraordonat, prin reconsiderări și optimizări la scara națională ale conversiilor de energie pe forme și purtători, ale structurii faxurilor de purtători de energie, astfel încât să se obțină, din resursele energetice primare disponibile, utilități energetice finale maxime sau / și cheltuieli minime, în condiții de limitare a influențelor nocive asupra mediului înconjurător. (În unele țări, în care extinderea utilizării cărbunelui – chiar în marile instalații concentrate – s-a făcut fără luarea măsurilor antipoluante necesare, s-au provocat așa-zisele "ploi acide", cu daune imense aduse sănătății oamenilor, agriculturii, fondului edilitar etc.).<sup>44</sup>

Totodată, prin resursele pe care orice acțiune, orice producție le necesită și le consumă – dintr-un total dat de resurse limitate –, se naște un șir de consecințe-oglină, complementare, în alte produse sau pentru alte obiective sau acțiuni, care candidează și ele la aceleași resurse <sup>45</sup>. De aceea, problematica alocării optime a resurselor constituie în prezent un

---

<sup>44</sup> Este o înșiruire a argumentelor contra programului de construire a centralelor de termoficare în cauză. În lucrări special consacrate problemelor de energetică s-a afirmat că România nu are nici pentru ce, nici cu ce să construiască centralele respective. Programul a fost sistat după 1989, dar, chiar dacă nu ar fi intervenit schimbările politice știute, o astfel de sistare s-ar fi impus: nici metalurgia, nici chimia sau alte ramuri energointensive nu mai aveau potențialul de creștere din anii anteriori și creșterea preconizată de capacități (intens poluante) de producție de energie nu era justificată, mai ales în condițiile nesoluționării dificultăților tehnice și ecologice enumerate. De asemenea, din "fundamentările" programului de centrale pe lignit "ieftin" a fost omis adevărul economic că, pe măsură ce ar fi crescut extracția anuală de lignit, ea urma să fie din ce în ce mai scumpă, ca urmare a înrăutățirii condițiilor geologice de extracție, prin atacarea de straturi mai adânci, mai subțiri etc.

<sup>45</sup> Începând cu resursele financiare.



câmp larg de aplicare a unor metode matematice avansate specifice. Iar dacă între diferitele procese și obiective – cărora urmează să le fie alocate resursele – există și conexiuni funcționale sau influențe reciproce de altă natură, necesitatea unor analize și soluționări pe ansamblu, corelate, este cu atât mai imperioasă și dificultatea metodelor de analiză crește sensibil. Se pot exemplifica, în acest sens, problemele științifice pe care le pun corelările de investiții în cadrul dezvoltării complexe a unor sisteme: sisteme de transport (pe fluxuri, pe tipuri de transport), amenajări hidrotehnice pe bazine hidrografice: pentru utilizări energetice și neenergetice ale apei, lucrări de protejare aferente ș.a.m.d. – domeniu de mare actualitate și importanță, pentru care a fost stabilit un amplu și important program.

În general vorbind, consecințele urmărite printr-o anumită soluție sau decizie pot ajunge uneori, ca urmare a jocului proceselor sistemice, departe de a avea alura sau cel puțin dimensiunea urmărită și presupusă. Uneori apar chiar consecințe contrare celor dorite sau scontate. Astfel – rămânând tot în sfera energiei –, unele acțiuni întreprinse pentru economisirea energiei, pentru reducerea consumului de combustibil, și în special de hidrocarburi, în economia națională, au avut drept consecință, în anumite condiții sistemice, creșterea consumurilor de combustibili, în ansamblu, și cu deosebire a celor de hidrocarburi! De exemplu, este cunoscută de mai mulți ani situația anormală creată prin exploatarea nerațională a centralelor hidroelectrice în intenția de a se produce energie în cantități mai mari decât cantitățile de energie de vârf pentru care au fost proiectate, în vederea substituirii consumului corespunzător de hidrocarburi (ne referim la marile centrale hidroelectrice cu lacuri de acumulare de pe râurile interioare). Până la urmă, aceasta s-a soldat cu o reducere sensibilă a cantităților anuale de energie hidroelectrică totală produsă – din care, în proporții și mai mari, a energiei de vârf –, ca urmare a funcționării cu niveluri scăzute a lacurilor de acumulare (energia realizată într-o hidrocentrală fiind proporțională cu produsul înălțimii căderii de apă, al debitului și al timpului). Iar de aici a apărut necesitatea compensării deficitului de energie hidroelectrică prin consumuri suplimentare de hidrocarburi la nivelul sistemului electroenergetic național în ansamblu, la aceeași cantitate totală de energie electrică livrată economiei.

Totodată, după cum s-a putut constata din statisticile publicate<sup>46</sup>, după 1980 a avut loc, la noi, o creștere a consumurilor specifice de combustibil pentru obținerea energiei electrice, ca efect, printre altele, al opririlor și repornirilor repetate ale grupurilor termoenergetice, în funcție de fluctuațiile consumului, în vederea economisirii combustibilului, omițându-se însă din calcul marile consumuri suplimentare de energie ce se produc la pornirea și oprirea grupurilor. Situații similare, deci cu consumuri de energie suplimentare, au apărut și datorită opririlor și pornirilor agregatelor și

---

<sup>46</sup> Anuarul statistic al R.S.R., 1982, p. 101.

fluxurilor tehnologice din industriile consumatoare, tot în vederea economisirii energiei, inclusiv pentru aplatizarea vârfurilor de sarcină.

În fine, două exemple din altă sferă. La creșterea gradului de utilizare a capacităților de producție peste anumite valori, optime, unii indicatori calitativi economici (eficiență, rentabilitate, productivitatea muncii etc.) se înrăutățesc, deoarece se nasc mai mulți timpi morți, sporesc probabilitatea de avarii și aria lor de propagare, devenind necesară efectuarea unor reparații și a altor intervenții neplanificate imediat, în condiții improvizate și deci mai scumpe etc. De asemenea, este știut că rezervele de plan și stocurile prea mari imobilizează resurse, diminuează potențialul productiv etc. Pe de altă parte, însă, rezervele de plan și stocurile prea mici scad productivitatea muncii, deoarece orice defecțiune sau întrerupere se propagă în procesul tehnologic și economic mai repede și pe o arie mai largă, perturbând activitatea mai multor muncitori, necesitând eforturi și cheltuieli suplimentare pentru restabilirea situației normale; totodată, crește efectul perturbărilor în lanț și al daunelor în ansamblul economiei.

Toate aceste fenomene pot fi – cel puțin în parte – analizate, prevăzute, prevenite, optimizate, corelate numai cu metode științifice (tehnice, economice, sociologice, ecologice ș.a.), unele cunoscute și folosite, altele – noi. Este un câmp de acțiune ce reclamă cu acută necesitate aportul practic al științei-forță de producție ca instrument pus la dispoziția gândirii umane și întru completarea și potențarea gândirii umane, ca utilaj liant și coordonator al fenomenelor și proceselor ce alcătuiesc, la diferite scări structurale, sistemul tehnic-economic-social-ecologic.

Înainte de a trece la alte concretizări ale celor afirmate, se impune o constatare de ansamblu, care să pună în lumină dimensiunea și importanța vitală ale problemei: s-a arătat că, pentru a realiza o unitate de venit național, consumăm o cantitate de resurse cu mult mai mare (adesea, de câteva ori mai mare) decât multe țări industrializate avansate – resurse energetice, materiale, umane etc. Și totuși, în general și în medie, consumurile noastre specifice energetice, în diferite procese tehnologice concrete, luate separat, nu sunt de câteva ori mai mari decât cele corespunzătoare din țările cu care ne comparăm. Uneori ele sunt similare, alteori sunt cu numai 20-30%, iar în cazuri cu totul izolate, cu 50% mai mari. Există, desigur, și excepții, dar care nu pot schimba imaginea de ansamblu. Alteori, consumurile specifice sunt chiar mai mici decât în țările de comparație. De exemplu, nivelul pierderilor de energie în rețelele electrice ale României este acum poate cel mai scăzut din lume, iar consumurile noastre specifice de combustibil pentru producerea energiei electrice au fost, de asemenea, în 1980, printre cele mai mici. Ponderea unor procese tehnologice cu consumuri energetice scăzute este la noi comparabilă sau chiar mai mare decât în multe alte țări (de exemplu, ponderea cimentului produs după procedeul uscat, deci cu un consum

redus de energie, a fost, la noi, în 1980, de 66,3%, față de 78% în Japonia, 43% în S.U.A., 14,4% în U.R.S.S.).<sup>47\*</sup>

.....

În toate aceste condiții favorabile nouă, o explicație a distanței ce ne desparte de țările de comparație în ceea ce privește eficiența utilizării resurselor la nivelul indicatorilor sintetici ai economiei naționale poate fi, cred, tocmai rămânerea noastră în urmă în utilizarea practică a instrumentelor științei ca forță de producție, pentru stabilirea soluțiilor și a deciziilor sistemice, pentru planificarea, corelarea, coordonarea și agregarea soluțiilor și a deciziilor concrete, de detaliu, prin prisma unor optimizări de ansamblu, ierarhizate pe niveluri succesive, ținând seama de interacțiuni și de consecințe indirecte, ca și de cele propagate. Este un câmp larg deschis pentru creșterea pe trepte superioare a eficienței economiei noastre, prin modernizarea și lărgirea esențială a suportului de metode și tehnici științifice utilizate. În acest sens, trebuie făcută însă precizarea că există, deopotrivă, situații în care dispunem astăzi de rezultate și instrumente științifice necesare, problema constând numai în a recurge la folosirea lor în practică, dar există și situații în care abia urmează să fie desfășurate cercetările științifice care să creeze asemenea rezultate și instrumente științifice de lucru.

În fond, care sunt principalele categorii de interacțiuni și, respectiv, corelări sistemice care ar putea fi necesar să intre în atribuțiile științei și, prin intermediul acesteia, în arsenalul practicii tehnologice și al celei social-economice curente?

#### *Atribuții ale științei pentru soluționarea problemelor sistemice*

În sfera propriu-zisă a progresului tehnic, cred că o problemă de mare actualitate o constituie creșterea ponderii – poate, în unele ramuri și domenii, chiar inițierea – cercetării de sisteme tehnologice și instalații tehnologice complexe. Prin practica și tradiția ultimelor decenii de la noi din țară și prin reglementările referitoare în special la proiectarea de investiții, s-a împământenit în unele ramuri ideea că un flux tehnologic complex, o uzină, o instalație integrată se nasc exclusiv la planșetă, lucrând cu creionul pe hârtie. Dacă intervine și calculatorul, el este încă utilizat preponderent pentru calcule de dimensionare, pentru variante etc. Alimentate și de unele concepții perimate asupra științei, potrivit cărora aceasta ar fi menită doar să aprofundeze detalii, și încă numai la cerere, uzanțele actuale concentrează preponderent cercetarea asupra găsirii de soluții pentru

---

<sup>47\*</sup> Se pune în evidență discrepanța gravă, reală, între consumurile energetice pe unitatea de venit național, pe de o parte, și consumurile specifice pe unitatea de produs fizic, pe de altă parte, ceea ce reflecta ineficiența economiei naționale în ansamblul ei, teribila pierdere de eficiență ce se petrecea undeva între nivelul multora dintre instalațiile tehnologice (nu al tuturor) și economie – întreprinderea ca organism economic și apoi nivelul macroeconomic.

tehnologii, pentru utilaje, pentru aparate, pentru anumite componente tipizate, pentru materiale – prea adesea considerate (și cercetate) separat. De exemplu, cazanele pentru termocentrale le elaborează specialiștii în cazane, turbinele le cercetează specialiștii în turbine ș.a.m.d., dar sistemul tehnologic complex pe care îl reprezintă o centrală electrică, cu toate conexiunile, nu numai între cazane și turbine, ci și cu nenumăratele tipuri de echipamente auxiliare, de "servicii proprii", de automatizare ș.a., conectate în flux, se consideră deseori că ar fi o treabă exclusivă de proiectare.

Poate garanta oare cineva că, punându-se cap la cap și în interacțiune mii de componente cercetate separat, fie ele și omologate (dar tot separat), se merge la sigur? Oare "organismul" astfel creat nu capătă o funcționalitate nouă, o viață proprie, ale cărei legi s-ar cuveni să fie cercetate în prealabil, ale cărei posibile comportamente neașteptate, inclusiv, poate, nedorite, ar trebui cunoscute și prevenite? Nu este însă suficient să se aleagă niște parametri tehnici, să se stabilească aprioric condiții tehnico-economice pentru fiecare dintre echipamentele izolate și apoi să se cerceteze de-a lungul și de-a latul numai soluțiile pentru realizarea acestor condiții – condiții care însă au fost adoptate fără ca înseși cerințele tehnice, înșiși parametrii pentru echipamentele componente să rezulte (de regulă, nu ca excepții izolate doar în anumite ramuri sau pentru anumite instalații) din cercetarea ansamblului în care ele urmează să interacționeze într-un mod optim, eficient și sigur.

Desigur, un mare ansamblu de echipamente în interacțiune, o uzină complexă, nu se pot pune în eprubetă, sub microscop, și nici testa pe un stand într-un laborator. Și totuși, funcționalitatea ansamblului – a acestuia pus, în prealabil, în contextul său tehnic și ecologic – poate fi cercetată prin "analiză de sistem", apoi prin simulare pe calculator, simulare în care fiecare componentă să fie introdusă cu datele și caracteristicile rezultate din măsurătorile și experimentările fizice corespunzătoare sau conform variantelor de soluții preconizate, iar toate împreună să "funcționeze", să "interacționeze" în calculator, în diferitele situații posibile.

Pot exista – și sunt adesea folosite – instalații-pilot. Există și alte metode de cercetare. Dar, mai mult decât orice, cred că este necesară acreditarea ideii (și a practicii) că soluțiile de ansamblu pentru instalații tehnologice complexe formează un obiect de cercetare tehnologică, conjugată și în interacțiune cu cercetările pentru echipamentele și utilajele componente – în prealabil și în corelare cu proiectarea de investiții.

Se impune, totodată, acreditarea ideii că interacțiunile între părțile componente ale unui ansamblu tehnologic, funcționalitatea sa ca atare, ca și interacțiunile ansamblului considerat cu mediul înconjurător – tehnic, social și natural – formează în sine un obiect de cercetare științifică, teoretică și experimentală, după caz, o cercetare care, la rândul ei, poate fi cel puțin tot atât de diversificată și de amplă ca și o cercetare pentru un material, o tehnologie, un echipament.

În fine, decuparea însăși a ansamblului tehnologic în tipuri și tipodimensiuni de echipamente și utilaje componente, ca și stabilirea parametrilor și a condițiilor tehnice pentru fiecare dintre aceste componente, ar trebui să rezulte dintr-o astfel de cercetare complexă care să verifice în ce măsură și în ce condiții se vor obține rezultatele generale urmărite, să asigure eficiența, corectitudinea și siguranța în funcționare, să permită sesizarea și prevenirea cel puțin a unora dintre disfuncționalitățile și consecințele nedorite posibile.

În sfera economică se pot distinge categorii diferite de interacțiuni sistemice ce se impun a fi cercetate și apoi luate în considerare, în practică, pe baza și cu ajutorul unor instrumente științifice de analiză și calcul. Unele asemenea interacțiuni rezultă din exemplele menționate mai înainte.

În întreprinderi se ridică problematica privind asigurarea corelațiilor interne și a stăpânirii strânselor interacțiuni care există între diferiții indicatori: consumuri specifice de materiale, de energie, de manoperă, productivitatea muncii, gradul de utilizare a capacităților de producție, rentabilitate, calitatea producției ș.a. Este evident că acești indicatori nu sunt independenți și reciproc indiferenți, că fiecare modificare a unuia dintre indicatori provoacă o reacție în lanț de modificare a majorității celorlalți, uneori în același sens, alteori în sens opus. Cercetarea acestor probleme la nivelul diferitelor tipuri de procese tehnologice, produse, întreprinderi, ramuri ar permite stabilirea științific fundamentată a unor corelații microeconomice și, de aici, aprofundări în precizarea corelațiilor macroeconomice corespunzătoare, ca și direcționarea unor priorități de progres tehnic, măsuri de organizare și conducere ș.a.

La rândul lor, întreprinderile sunt strâns intercondiționate cauzal, funcțional. Ele se influențează reciproc în profunzime. De fapt, este nevoie să fie avute în vedere atât conexiunile dintre tehnologiile și secțiile diferite ale aceleiași întreprinderi, cât și conexiunile dintre întreprinderi și beneficiarii individuali ai bunurilor de consum ș.a.m.d., mergându-se până la conexiunile dintre fiecare întreprindere și ansamblul economiei și societății. O întreprindere furnizoare influențează o întreprindere beneficiară de departe nu numai prin faptul că îi livrează sau nu produsul care formează obiectul unui contract. Pentru că, de exemplu, prin operativitatea cu care îi satisface comanda, furnizorul creează sau nu beneficiarului imobilizări de fonduri, îi facilitează sau îi îngreunează experimentarea și introducerea soluțiilor noi, realizarea produselor pe care acesta trebuie, la rândul său, să le livreze; introducând sau nu timpi morți, îi influențează productivitatea muncii ș.a.m.d. De asemenea, prin nivelul tehnic și calitatea produsului livrat, furnizorul influențează la beneficiar consumurile specifice de materiale și de energie, ca și productivitatea muncii. Și aceasta atât în mod nemijlocit, prin parametrii tehnico-economici funcționali ai produsului, cât și prin siguranța în funcționare, care determină continuitatea și desfășurarea normală a proceselor, ca și volumul de resurse materiale, financiare și umane consumate de beneficiar pentru activitățile de

întreținere și reparații. În funcție de durabilitatea unor produse, beneficiarii lor sunt nevoiți, pentru a face față la același volum de necesități, să procure în timp cantități mai mici sau mai mari din aceste produse, diminuând sau sporind prin aceasta și consumul de materii prime și energie, de muncă vie și materializată necesare, în ansamblul economiei, pentru realizarea produselor în cauză. Și așa mai departe.

Prin urmare, consecințele fiecărei decizii tehnice sau economice, efectele calității fiecărei operații sau activități productive depășesc posibilitățile de cuprindere ale actualelor metode de contabilitate, ale actualelor metodologii de constatare și raportare ale îndeplinirii indicatorilor de plan, ale actualelor mecanisme prin care se constituie rezultatele financiare ale întreprinderilor. Devin necesare, în consecință, cercetări tehnice și economice, precum și elaborarea de modele matematice care să caracterizeze în toată complexitatea reală – la scara economiei naționale – măsura în care fiecare întreprindere satisface necesitățile beneficiarilor, condițiile pe care le asigură, contribuția pe care o aduce la dezvoltarea economico-socială, la creșterea productivității muncii sociale, la economisirea resurselor materiale, de energie etc.

Este de subliniat că unele acțiuni inter-ramuri se manifestă în mod esențial temporizat, întârziat în timp. Voi da un singur exemplu, dintre cele mai actuale. În condițiile unor soluții tehnice și materiale date, este necesar ca economisirea energiei, prin reducerea cantitativă a materialelor energointensive utilizate la izolarea termică a clădirilor și a instalațiilor industriale, să fie optimizată – la nivelul economiei naționale și în timp – în balanță cu consumurile suplimentare de energie în viitor, în decursul utilizării clădirilor și exploatării instalațiilor. Dar, pentru aceasta, efectele economice se cer a fi nu numai contabilizate – ceea ce relevă numai o componentă a efectelor totale, pe cea imediată și locală –, ci și prognozate, calculate ținând seama de diversitatea locurilor și a condițiilor de funcționare, punând astfel în echilibru optim și efectele acumulate în timp (și diseminate în teritoriu).

Toate acestea ilustrează evident, cred, faptul că materializarea rolului științei ca forță de producție la nivelul sistemic este de natură să asigure o mai bună concordanță între indicatorii de eficiență locali și cei ce se obțin la nivelul economiei, în ansamblu, – ceea ce poate deveni astfel o importantă resursă, suplimentară, a dezvoltării noastre economice în continuare.

### *Unele probleme ale practicii de cercetare sistemică*

Poate prezenta interes punerea în discuție a câtorva aspecte izvorâte din experiența acumulată pe parcursul a ceva mai mult de un deceniu de efectuare a unor cercetări cu caracter sistemic, de profil tehnologic, economic sau conjugat tehnologic-economic, în principal în domeniul energiei.

Desigur, fiind mai puțin încetățenite, asemenea cercetări pot întâmpina, deocamdată, unele dificultăți specifice, adesea de origine subiectivă. De

aceea, începând cu însăși concepția, trecând prin modul de organizare a cercetărilor și încheind cu problematica specifică a aplicării în practică și a relației "cercetător-beneficiar", se impun abordări și soluționări adecvate.

O primă constatare și concluzie este cea a necesității caracterului integrat al cercetărilor sistemice, pe întreg ciclul – de la concepție la aplicație. Practica arată că în încercările de profilare a unor colective de cercetare exclusiv pe metode și modele – colective insuficient ancorate în realitățile practicii efective și "cruțate" de dificultățile aplicării în practică – se poate ajunge la realizări pur teoretice, care capotează la prima confruntare cu viața, iar între cercetători și potențialii beneficiari se produce o izolare cvasitotală. Chiar dacă este foarte greu și dacă, de multe ori, se impun a fi depășite susceptibilități de o parte și de alta și se cer depuse eforturi susținute de ambele părți, cercetarea sistemică – ca și orice proiectare de investiție sau cercetare de produs – trebuie dusă până la realizarea practică și atingerea obiectivelor urmărite, până la calcule efective, la formularea de rezultate și concluzii concrete și viabile pentru probleme reale. Cel puțin în actualul stadiu, acest lucru nu poate fi făcut decât de către cercetătorul-elaborator al metodelor și modelelor, fiind de dorit o implicare directă a acestuia în problemele concrete ce se pun în fața ramurii, domeniului, economiei în ansamblu, dar, în același timp, și participarea și cooperarea directe ale factorilor "beneficiari", chiar de la început, de la formularea obiectivelor, iar apoi pe tot parcursul cercetării, până la încheierea ei și obținerea rezultatelor scontate.

Totodată, este nevoie să se țină seama de amploarea (costul și durata) cercetărilor pentru elaborarea de metode, modele matematice, programe de calcul, pentru constituirea băncilor de date, pentru clarificarea problemelor teoretice, uneori chiar fundamentale, pe care o presupun cercetările sistemice. De regulă, problemele practice concrete ce apar comprimă timpul disponibil: răspunsurile sunt solicitate cu urgență. De aceea, se impune o strategie de cercetare elastică. În primul rând, esențial este de a se "intra în joc" cu răspunsuri și rezultate obținute cu ajutorul unor metode și tehnici disponibile, promovând pentru început concepția, abordarea sistemică, chiar dacă rezultatele nu au încă precizia și detalierea dorite (cu condiția, desigur, să nu se compromită concepția prin rezultate inadecvate sau neviabile). Paralel și, pentru început, în mod independent, se cer a fi promovate cercetări fundamentale, de perspectivă, orientate spre probleme ce vor apărea (sau vor putea apărea) în viitor și care să ofere conceptele, criteriile, modelele matematice, informațiile necesare, iar aceste cercetări să fie pe cât posibil urmate de aprofundări și detalieri succesive, în continuă confruntare cu practica.

Este de subliniat caracterul de continuitate ce se cere asigurat unor astfel de preocupări din cercetare. Este nevoie de acumulare de experiență, de informații. De asemenea, strategia aprofundărilor succesive în cercetare devine posibilă numai în condiții de continuitate. În plus, înseși problemele analizate sunt adesea susceptibile de reconsiderări și reluări periodice, în

funcție de noile elemente ale progresului tehnic, ale situației economice, ale structurilor industriale, de noile obiective ale dezvoltării ș.a.m.d.

Continuitatea, specializarea, profesionalizarea analizei sistemice și a prognozei nu înseamnă o izolare de restul cercetării, ci, dimpotrivă, o ancorare în conexiuni interdisciplinare, o largă cooperare care să asigure ca fiecare aspect de detaliu, de profil, inclus în analiza sistemică, să fie la rândul său corect, adecvat, să surprindă aspectele și tendințele esențiale ale progresului tehnic, implicațiile și condiționările semnificative pentru problema analizată și datele reale. Sunt necesare, de asemenea, soluționări specifice în problema metodologiei de determinare a eficienței economice a lucrărilor de cercetare (în special, raportarea realizărilor), în condițiile în care efectele reale se răspândesc pe o arie largă de unități și procese.

Interesul mereu crescând față de cercetările de această natură, cu prilejul unor contacte de colaborare în diferite sectoare și ramuri, dovedește că problematica discutată în aceste rânduri răspunde unor necesități de fond ale economiei noastre, completând într-o direcție esențială paleta de atribuții ale științei ca forță de producție.



## 10. Condiționări sociale ale eficienței științei (1974)

– Studiu de caz –

*Caiete de studii, referate și dezbateri* nr. 16. Universitatea din București, Laboratorul sociologic. Mai 1974

### Introducere

Lucrarea de față se încadrează în continuarea unor preocupări anterioare ale autorului. Diferite aspecte ale condiționării economico-sociale a cercetării științifice, în particular legate de promovarea, valorificarea și eficiența tehnicii noi, au fost prezentate în lucrările:

- *Despre mecanismul progresului tehnic și condiționarea sa economică*. A XII-a sesiune științifică a Institutului Politehnic din București, 1969.

- *Valoare, preț și cointeresare materială pentru introducerea tehnicii noi*. Probleme economice nr. 6, 1970 [11].

- *Participare la ancheta privitoare la eficiența cercetării științifice*. Probleme economice nr. 10, 1970 [14].

- *Cercetarea și eficiența*. Contemporanul nr. 35, 1972 [1].

- *Cu privire la poziția socială a științei în socialism*. Viitorul social nr. 1, 1973. Republicat în volumul: *Mutații contemporane în știință și tehnică și implicațiile lor*. Editura Politică, 1973 [4].

De asemenea, unele aspecte particulare au fost tratate în cadrul câtorva articole și mese rotunde în perioada 1966-1970.

Bunăvoința cu care mi-a fost pusă la dispoziție tribuna de înaltă ținută științifică a Laboratorului sociologic m-a determinat să caut să mă prezint în fața acestui for exigent nu cu o simplă extindere a analizelor teoretice anterioare, ci cu un alt mod de abordare și un alt conținut. Incitat și de o sugestie care mi-a fost făcută, într-o pauză, de către unul dintre participanții activi ai laboratorului, am ales calea de a vă reține atenția cu materialul factual care, pe de o parte, a stat la baza analizelor făcute și care, pe de altă parte, supus unor specialiști în problemele științelor sociale, să permită analize și concluzii mai pertinente. Ca nespecialist, mi-am luat îngăduința de a recurge la contestata metodă a studiului de caz, cerând de la început scuze pentru inadvertențele metodologice pe care specialiștii prezenți le vor filtra, sper, cu clemență.

Studiul de caz se referă la examinarea, în lumina temei aflate în dezbateri, a lucrărilor de cercetare la care autorul a participat direct, în calitate de coordonator de lucrare sau participant în colectiv.

Dezavantajul constă în riscul evident al unor interpretări subiective. De asemenea, semnificația constatărilor este umbrată de posibila corelare a

evenimentelor datorită unor caracteristici personale ale subiectului, precum și de certa corelare a evenimentelor datorită delimitării sferei de specialitate a tematicii de cercetare (vor urma scurte comentarii asupra acestui aspect).

Avantajul principal constă în posibilitatea cuprinderii în analiză a unui interval de timp mare (18 ani). Sfera de specialitate, deși delimitată, prezintă totuși interes, fiind vorba despre un domeniu de vârf al tehnicii (automatică-informatică; în particular și în principal, sisteme automate de transmitere a informației). De asemenea, viața și reorganizările au făcut ca lucrările să se desfășoare succesiv în cadrul a trei institute, ținând de două ramuri substanțial diferite din punctul de vedere considerat. Beneficiare ale lucrărilor trecute în revistă au fost unități din șapte ramuri ale economiei.

.....

### *Studiul*

Pentru studiul de față, asupra listei lucrărilor realizate s-au efectuat două operațiuni:

– selectarea numai a lucrărilor cu aplicabilitate practică directă și al căror beneficiar direct era exterior sferei cercetării (deci, excluzând studiile de demarare a unor noi profiluri de cercetare, elaborările de soluții tipizate, cercetările teoretice și experimentale destinate elaborării de orientări și politici tehnice sau pregătirii de soluții sau metode de calcul pentru aplicații viitoare, lucrările de autoutilare cu aparatură de laborator sau cu programe de calcul etc.);

– comasarea lucrărilor care au format câte o familie de cercetări (având un obiectiv complex comun și un beneficiar comun) în câte o singură poziție.

S-a format astfel o listă de 10 lucrări cumulative, dintre care 8 au fost de mare amploare (durate 2-4 ani; efectuate în colective de 3-10 cercetători; costuri contractuale 0,3-3 mil. lei fiecare – în prețuri 1974), iar celelalte 2 ar fi atins dimensiuni comparabile dacă nu ar fi fost sistate.

Situația celor 10 lucrări se prezintă astfel:

- 2 – nevalorificate;
- 1 – sistată pe parcurs;
- 6 – valorificate, dar în măsură mult mai redusă decât s-a avut în vedere la abordarea lor;
- 1 – în curs, cu perspectivă de sistare.

Deci, nici una dintre lucrări nu a fost valorificată în măsura posibilităților sau în măsura premiselor avute în vedere la abordarea lor.

Cele 10 lucrări nu sunt o excepție. Soarta a foarte numeroase lucrări bine cunoscute autorului, efectuate de către diferite colective de cercetare, nu a fost substanțial diferită. Există, desigur, și cercetări aplicate și valorificate corespunzător, dar – poate, este o imagine subiectivă – numărul și ponderea lor sunt mult prea reduse față de necesități.

Problema prezintă un interes sociologic deosebit, nu numai prin consecințele situației arătate (efort social-economic investit, dar insuficient

valorificat, pe de o parte; privirea societății și a economiei de rezultatele științei, pe de altă parte), ci și prin implicațiile sociale și umane.

Ipotezele comune, de primă aparență, care să explice situația arătată, pot fi:

-- cercetătorii au fost incompetenți, astfel încât lucrările au fost efectuate necorespunzător calitativ;

-- cercetătorii au dat dovadă de lipsă de perseverență și preocupare pentru finalizarea și valorificarea lucrărilor;

-- beneficiarii s-au dovedit incompetenți și refractari la progresul tehnic.

Admiterea oricăreia dintre aceste ipoteze ar fi pus, din punct de vedere sociologic, problema deficiențelor din sistemele de educare și de promovare a cadrelor, sisteme care ar fi putut fi responsabile pentru o asemenea proliferare de cadre incompetente, pasive, refractare etc. Într-un atât de mare număr de unități de cercetare și producție din economie.

Analiza situației reale infirmă aceste ipoteze, pe care autorul le consideră ca fiind facile și triviale. Dimpotrivă, există elemente factice care să ateste că, în cazul studiat:

- nivelul calitativ al lucrărilor a fost ridicat;
- pentru a asigura valorificarea, colectivul de cercetare a depus insistențe și eforturi deosebite, care depășesc cu mult media a ceea ce se face și se poate face de obicei (din acest punct de vedere, studiul de caz este netipic, dar cu atât mai semnificativ);

- colectivul de cercetare a avut parte de colaborarea și sprijinul unor beneficiari care – în covârșitoare majoritate – erau personalități de înaltă competență, profund responsabile pentru activitatea încredințată și, în majoritate, sensibile la progres.

De asemenea, colectivul a avut toată înțelegerea și tot sprijinul forurilor tutelare și al conducerilor institutelor în ceea ce privește valorificarea lucrărilor.

Când, în asemenea condiții, o cercetare nu se valorifică sau se valorifică insuficient, se creează impresia că la mijloc sunt cauze pur conjuncturale, întâmplătoare, subiective, un concurs nefericit de împrejurări. Aspectul subiectiv se impune cu atât mai pregnant, cu cât nu lipsesc situațiile conflictuale interpersonale și interorganizații. Se constată, de altfel, că, până și într-un domeniu de specialitate atât de restrâns, există puține asemănări factice de la o lucrare la alta.

Ipoteza de lucru a studiului – și convingerea actuală a autorului – este că diversitatea și caracterul întâmplător, subiectiv al celor petrecute nu trebuie să ascundă fenomenul sistematic al insuficienței cronice a valorificării cercetărilor, ca efect al unor deficiențe, al unor disfuncționalități a căror remediere se impune pentru a obține creșterea radicală a gradului de valorificare în viitor. Diferite contradicții și disfuncționalități din această sferă au fost explicitate și prezentate în lucrările anterioare, citate.

Întrucât trecerea în revistă a celor 10 lucrări, cu toate particularitățile lor semnificative, nu numai că ar fi ancombrantă în expunere, dar ar și

dezorienta prin adâncirea impresiei de diversitate și particularitate conjuncturală, pentru studiul de față am adoptat o altă metodă, și anume pe cea a secționării tuturor celor 10 lucrări prin prisma factorilor susceptibili de a afecta valorificarea.

Într-o astfel de abordare, care sunt, foarte pe scurt, constatările?

a. Poate, cercetătorii au inițiat și efectuat, fără control social, lucrări necerute? Nu. Situația nefavorabilă a valorificării are loc deși 9 din 10 lucrări au avut beneficiar cert de la început și pe tot parcursul. Din cele 9 lucrări cu beneficiar cert, 5 au fost inițiate și cerute de către beneficiar fără să existe cel puțin sugestia sau oferta din partea cercetătorilor; dintre acestea, la 2 lucrări cercetarea a opus chiar multă rezistență până să accepte (sau să i se impună) sarcina. 4 lucrări au fost sugerate de către cercetători și însușite de către beneficiari; dintre cele 4, o lucrare (care viza înlocuirea importului cu echipamente produse în țară) a fost obținută după multe insistențe din partea cercetării, deoarece beneficiarul prefera importul (mai sigur, mai operativ, deja însușit – existând în dotarea altor obiective similare; diferența de tehnologie disponibilă făcea ca și caracteristicile constructive să fie favorabile variantei de import. În fine, importul era mai ieftin, calculat în fonduri de investiții – lucrurile se petreceau înainte de introducerea tarifului vamal, dar orice barieră vamală se poate năruie în fața prețurilor pe care reușesc să le impună unele dintre întreprinderile noastre!).

b. Oricât este de penibil de argumentat calitatea corespunzătoare a elaborărilor în condițiile de auto-studiu, pentru valabilitatea concluziilor trebuie totuși precizat că ea este atestată prin 4 omologări oficiale din 4 lucrări susceptibile; 2 soluții adoptate în condiții de competiție cu elaborări similare ale altor colective (deși conjunctura organizatorică era defavorabilă); reușită tehnică deplină la toate experimentările efectuate în exploatare pentru 7 lucrări din 7 susceptibile; confirmarea unor soluții și concepții temporar contestate prin evoluția ulterioară a realizărilor pe plan mondial; 4 brevete (este drept – de detaliu); 3 articole de prezentare apărute în străinătate; o instalație expusă în funcțiune la Expoziția Industriei Electrotehnice, 1963, și o alta la Expoziția Realizărilor Economiei Naționale, 1964 etc. Totuși, se poate aprecia că în una (discutabil – în încă una) din cele 10 lucrări, principiul inițial adoptat pentru soluția tehnică, dintre cele existente pe plan mondial pentru aplicațiile respective, a condus la o complexitate structurală excesivă a echipamentului; în ambele cazuri, însă, nevalorificarea, respectiv valorificarea restrânsă, nu și-au avut sursa în acest factor.

c. Beneficiarul-producător a prezentat următoarele influențe, în 6 cazuri susceptibile: 2 refuzuri de asimilare, iar în rest – asimilare (sau condiții pentru asimilare) la prețuri excesive care, prin denaturarea calculului de eficiență economică, au contribuit, uneori decisiv – după cum

se va vedea – la blocarea valorificării. În plus, într-unul dintre cazuri (cel mai recent), a efectuat fabricarea impunând beneficiarului condiții organizatorice neconvenabile, încălcând considerabil termenele de livrare stabilite la contractare și încălcând metodologia de control tehnic de calitate elaborată de către cercetători o dată cu proiectul de execuție.

d. Ceea ce a caracterizat pe beneficiarii-utilizatori a fost inconsecvența, schimbarea de atitudine între momentul în care au impus (sau au convenit cu cercetătorii în legătură cu) începerea cercetării și momentul încheierii cercetării și al trecerii la valorificare – în 9 din 10 cazuri analizate. (Al zecelea caz este cel în care beneficiarul a preferat de la început importul, iar producătorul, prin cele arătate la sfârșitul pct. 3, i-a întărit convingerile.) Este de menționat că acest lucru s-a întâmplat în condițiile în care:

d1) În 5 din cele 9 cazuri, cercetarea a fost finanțată prin contracte de către acești beneficiari-utilizatori.

d2) În 7 din 9 cazuri, tocmai pentru a se preîntâmpina o atare situație, cercetarea începuse prin studii tehnico-economice sau studii de fundamentare, avizate de către beneficiari, unele studii – chiar elaborate în colaborare cu beneficiarii sau (2 cazuri) numai de către beneficiari.

Deci (d1+d2) – *formele* instituționalizate pentru a garanta valorificarea, pentru a evita abordarea unor cercetări fără șanse de eficiență, funcționaseră.

d3) În toate cazurile, cerințele formulate de către beneficiari fuseseră respectate întocmai.

d4) În 8 din 9 cazuri, în decursul cercetării nu se produsese mutații în tehnologia beneficiarului, sub influența progresului tehnic sau a altor factori necunoscuți la data lansării temei.

De aceea, schimbarea de atitudine a beneficiarului-utilizator pare a constitui un punct nevralgic și merită să fie aprofundată. Se constată, însă, tocmai la acest punct, o diversitate considerabilă de aspecte conjuncturale, de la lucrare la lucrare; la mai multe lucrări nu există un singur factor, ci o împletire de cauze diverse.

Cele două refuzuri de asimilare de către producător și unul dintre cazurile de umflare a prețului de livrare par să fi avut o influență decisivă, totuși nu exclusivă.

Astfel, în primul caz de refuz de asimilare, colectivul de cercetare, cu aprobarea și sprijinul conducerii institutului, s-a oferit să realizeze microproducție, depunând eforturi deosebite pentru pregătirea unei prime serii, inclusiv aprovizionarea completă cu piese electronice. Între timp, însă, în ramura beneficiară s-a constituit o unitate de cercetare și producție proprie, care, căpătând responsabilitatea unor acțiuni tehnice, a căutat să se afirme prin realizări proprii și să asigure totodată specialiștilor săi satisfacția unei activități de concepție proprii, afirmând că va acoperi necesitățile ramurii. Cât despre institutul de proiectare, care inițiasse cercetarea prin ordin ministerial, acesta a declarat că pentru investițiile majore, de care răspundea, avea nevoie de aparatură de producție de

serie, asimilată industrial. Or, pe parcursul cercetării, conducătorii care dispuseseră începerea cercetării se schimbaseră și nu mai exista nici cine, nici pentru cine să ordone trecerea la asimilarea industrială, în condițiile în care ramura utilizatoare își organiza producție proprie. (De subliniat că aici nu au fost puse față în față în competiție elaborări paralele; blocarea valorificării unor aparate cercetate, realizate, experimentate și verificate s-a făcut pentru a face loc unor intenții de elaborări viitoare, la data respectivă.) În consecință, nici măcar primul lot, pentru care se făcuse aprovizionarea completă pentru microproducție, nu a mai fost realizat decât parțial, urmând, pentru cercetători, sarcina vânzării stocului supranormativ format "din vina lor".

Alta dintre lucrările în cauză fusese preluată, contrar opiniei inițiale a cercetătorilor, la insistențele deosebite ale ministerului beneficiar. Elaborare, realizare, experimentare în exploatare, asimilare industrială, omologare, fabricație de serie, prima investiție realizată și pusă în funcțiune în termen record (3,5 ani pentru toate aceste faze, luate la un loc). Aici apare neprevăzutul: institutul de proiectare al ramurii-utilizator nu fusese consultat, toată acțiunea fiind declanșată de către institutul de cercetare al ramurii respective, pe bază de studiu tehnico-economic. Un consilier reputat lansează verdictul: realizarea corespunde temei, dar tema este greșită. Încep dispute aprinse de politică tehnică între specialiștii beneficiarului, fiecare tabără aducând argumente care nu erau de neglijat și arătând totodată cu degetul la exemple convenabile din mari țări industrializate diferite.

Între timp, noua instalație este organic însușită în procesul de producție al unității la care se făcuse prima investigație, își dovedește din plin utilitatea practică (de exemplu, la o scoatere temporară din funcțiune maștrii din producție protestează). Dar utilitatea nu este identică cu eficiența – eficiența depinde și de cost. Și aici, institutul de cercetare inițiator trece în defensivă: costul este de câteva ori mai mare decât cel avut în vedere în studiul tehnico-economic; în astfel de condiții, într-adevăr...

Autorii instalației analizează în uzină, la producător, calculațiile de preț. Exagerări considerabile. Discuții, note explicative, audiențe, memorii, persuasiune, două luări de poziție în „Scânteia”. Forul tutelar (pe parte economică) respinge orice inițiativă de reexaminare a prețului pentru livrările viitoare. Și se mai confecționează încă 3 instalații, față de cca. 35 prevăzute în studiul inițial al beneficiarului.

Cercetătorii fac ofertă pentru a elabora și o aparatură conformă cu orientarea tehnică "adversă". Oferta este respinsă: să se facă întâi o instalație model, dotată din import. La terminarea ei, nici unul dintre protagoniști nu mai este pe scaunul pe care era; problema rămâne închisă, în lipsă de re-deschizători.

Alte surse de schimbare de optică la beneficiar pe parcursul cercetării. O lucrare – majorarea sarcinii tehnologice fără majorarea fondului de investiții alocat – se sacrifică, între altele, partea teleinformațională –

cercetarea se sistează. O lucrare – la domeniul de aplicație inițial se produc schimbări în conjunctura tehnologică – cercetătorii caută o altă aplicație (analizând situația în 17 mari întreprinderi din 4 ramuri!) – se alege o aplicație, cea mai plauzibilă ca eficiență, cu acordul noului beneficiar, care dă tot sprijinul pentru efectuarea unei noi experimentări – la experimentarea în exploatare nu se obțin avantajele de productivitate scontate, deși aparatura funcționează perfect (și spectaculos) – se decide, cu acordul cercetătorilor, sistarea eforturilor de valorificare. Două lucrări – o mare unitate, copleșită de sarcinile de exploatare și de investiții, după ce inițiase, finanțase și sprijinise cercetările, nu mai reușește efortul de a trece la pregătirea acțiunilor de investiții necesare valorificării, cu atât mai mult cu cât la una dintre cele două lucrări industria de specialitate refuză asimilarea unor piese elaborate și deja realizate practic, în două tehnologii, în două unități diferite, piese care condiționează ansamblul. Etc.

Este interesantă și situația ultimelor două lucrări, efectuate direct în interiorul unei ramuri "utilizatoare" de mijloace informaționale și necondiționate de asimilări de produse noi.

În cadrul unor intense pregătiri desfășurate de mai mulți ani de către beneficiar împreună cu institutul de proiectări al ramurii, pentru dotarea cu un important sistem de calculatoare – extindere și trecere pe o treaptă superioară față de un sistem existent – cercetarea sugerează o temă de aprofundare a analizei uneia dintre principalele caracteristici tehnice ale viitorului sistem, în vederea optimizării. Propunerea este însușită de către beneficiar, minister, C.N.Ș.T., ajungând astfel în planul de stat nominalizat. Curând după începerea cercetării, coordonatorul acțiunii la nivelul conducerii unității beneficiare propune suspendarea temporară a cercetării conform temei, pentru intercalarea urgentă a unei activități direct legate de definitivarea cerințelor emise către furnizorii externi și analizarea ofertelor primite. Beneficiarul avansează cercetării o temă expres, constând în analizarea urgentă a 7 aspecte tehnice asupra cărora beneficiarul are unele dubii, sau pur și simplu dorește să-și verifice poziția; după care, cercetarea să continue pe linia conformă cu prevederile din plan. Cercetătorii acceptă; echipa depune în 4 luni un efort deosebit, participă și intervine activ în tratativele tehnice cu diferitele firme ofertante, servește operativ beneficiarului, în "note pe parcurs", rezultate și concluzii pe măsura obținerii lor și, la termen, prezintă documentația planificată, plecând în aceeași zi într-o deplasare. Peste 3 săptămâni, la revenire – atmosferă glacială. Nu mai urmează nici o invitație la tratativele cu ofertanții, deși acestea continuă la fel de intens. Documentațiile institutului de proiectare, uneori chiar ultimele ediții ale ofertelor devin secrete pentru cercetători. Se află că specialiștii institutului de proiectare au declarat lucrarea ca fiind de utilitate nulă. Are loc avizarea, cu participarea exclusivă a specialiștilor beneficiarului. Fiecare specialist combate ca greșit aproape tot ceea ce rezulta din analiza critică a situației actuale, pentru domeniul de care se ocupă, precum și aproape tot ceea ce se propunea să se modifice din ceea ce fusese anterior stabilit pentru noua dotare, și se declară de acord cu constatările care confirmă punctele de vedere existente, precum și cu

propunerile și concluziile de viitor vizând aspecte netratate până la acea dată. La două dintre cele 7 aspecte studiate se apreciază că ar mai fi fost necesare aprofundări, care însă nu mai este cazul să fie făcute.

Se naște întrebarea: este cu putință ca o lucrare de cercetare de 200 de pagini dense de analize, calcule, concluzii și recomandări să conțină numai erori în legătură cu situația actuală și cu deciziile anterioare și numai lucruri acceptabile și utile în domeniile neexplorate anterior?

Ceea ce a urmat – și urmează încă – în legătură cu cercetarea propriu-zisă, reluată conform planului, este dificil de prezentat – lipsește „perspectiva istorică”, lucrarea fiind în curs. Un aspect semnificativ, totuși: la detalierea conținutului etapei 1974 a lucrării, are loc o amplă discuție cu specialiștii beneficiarului, la care aceștia indică cercetătorilor ca strict necesară o anumită orientare. Cercetătorii întâi refuză, apoi acceptă, arătând necesitatea colaborării specialiștilor beneficiarului. Din acest moment, doi dintre cei care considerau ca necesară orientarea în discuție încep să fie de acord cu argumentele inițiale ale cercetătorilor, iar unul se pronunță pentru sistarea cercetării, ca nevalorificabilă. De menționat că este vorba despre persoane calificate, serioase, responsabile, dar extrem de încărcate cu sarcini curente.

Poate că cele arătate pot căpăta o semnificație mai clară dacă se mai recurge la un exemplu, din afara listei celor 10 lucrări (exemplu neinclus, deoarece autorul, deși cunoaște îndeaproape lucrarea, nu a participat totuși la elaborare, iar lucrarea a durat numai 3 trimestre și a costat sub 0,2 mil. lei). Tema, anterioară celei despre care tocmai a fost vorba, a fost inițiată de către același beneficiar, pe linia unei preocupări care trenea intern de cca. 2 ani, fără să fie rezolvată. Soluția a fost elaborată, cu un considerabil volum de muncă densă, în termenul minimal arătat. Cercetarea se încheia cu un program de valorificare eșalonată, experimentală la început, care trebuia realizat de către specialiștii beneficiarului cu asistența și colaborarea cercetătorului. Nu erau necesare nici un fel de condiții exterioare. Rezultatele au fost avizate la beneficiar cu elogii pentru calitatea lucrării, hotărându-se aplicarea întocmai a programului propus. Nu s-a făcut nici un pas spre valorificare, deși cercetătorii au reamintit de mai multe ori cele stabilite, oferindu-și tot sprijinul.

Ultima lucrare: a fost impusă de către forul tutelar, la protestele cercetătorilor, motivate prin faptul că, deși lucrare de informatică, este o ramură aparte a informaticii, dispersându-se forțele și, de altfel, intră mai curând în profilul centrului de calcul departamental. Se dă dispoziție administrativă să se preia lucrarea; colectivul se vede nevoit să-și ramifice preocupările și, datorită entuziasmului și perseverenței unui tânăr cercetător, într-un timp scurt se realizează în practică cele cerute – la nivel experimental, devansându-se majoritatea altor ramuri cu preocupări apropiate.

Dar, la mijlocul anului 1973, domeniul rămâne la competența altui serviciu, unde se înrădăcinează opinia:

- că lucrarea nu este necesară;
- că lucrarea este de competența centrului de calcul departamental, nu a institutului de cercetare.



Lucrarea este în curs, dar cu perspectivă iminentă de sistare, cercetătorii fiind de atunci puși în situația de a obține cu extreme dificultăți continuarea finanțării lucrării care le-a fost impusă, dar în care au investit pregătire, pasiune și realizări.

Este de observat că la 7 din 9 lucrări, inconsecvența beneficiarului-utilizator a fost cel puțin favorizată – dacă nu determinată – de fluctuația de cadre pe parcursul desfășurării cercetării, iar la a 10-a s-a produs fluctuație la nivelul producătorului (și, de altfel, și la cel al cercetării).

### *Comentarii*

S-a arătat de la început că studiul de caz efectuat are anumite limite, care îi reduc caracterul tipic.

Este vorba despre faptul că toate cercetările se referă la domeniul informațional, care este modern, spectaculos, care poate fi eficient în anumite condiții de utilizare, dar totuși este suprastructural, deci considerat mai puțin stringent decât domeniul tehnologic de bază, asupra căruia își concentrează eforturile beneficiarii. Faptul este cu atât mai pregnant în unele aplicații unde partea tehnologică este în profundă suferință, unde într-adevăr nu o modernă suprastructură informațională este primul lucru care lipsește. Aceasta explică o anumită ușurință în renunțarea la valorificarea unora dintre cercetările în discuție, în măsură mai mare decât la cercetări efectuate în alte domenii, mai apropiate de tehnologiile de bază. Dar și acolo, deși ponderea valorificării este mai mare, uneori substanțial mai mare, se constată multe fenomene similare cu cele prezentate în studiul de caz, care își păstrează, deci, utilitatea. Totodată, în măsura în care am accepta această explicație, în aceeași măsură am pune în discuție nivelul, gradul în care procesele noastre sunt apte să recepteze beneficiile suprastructurii informaționale moderne, ceea ce ar depăși limitele investigației de față. În orice caz, în această ordine de idei, din 10 lucrări analizate, numai la 6 insuficienta valorificare s-a referit la renunțări în gradul de dotare informațională; la 4 lucrări dotarea s-a efectuat, totuși, utilizând însă insuficient (sau deloc) rezultatele cercetărilor în discuție.

Este vorba, mai departe, despre aspectul metodologic constând în faptul că, independent de domeniul de specialitate analizat, un astfel de studiu de caz poate considera cercetările efectuate, dar îi scapă cercetările neefectuate, cazurile în care în profilul de specialitate ales pentru investigație problemele s-au rezolvat în practică fără a se recurge la cercetare, adoptându-se, deci, posibil, soluții mai dezavantajoase pentru economia națională decât cele care ar fi putut rezulta din cercetare.

În studiul de caz nu a putut fi prezentată o evidență – inexistentă – a eforturilor – numeroase și insistente – depuse în lungul anilor pentru ca cercetarea să poată accede la acțiuni stabilite, majore, certe, care ar fi reprezentat valorificări sigure. Or, nu se poate obține eficiență majoră din teme minore, chiar în cazul unei valorificări totale.

În fine, studiul de caz în sine evidențiază fenomene, nu esență. Cauzalitatea obținută poate fi înșelătoare dacă este considerată, cum se

întâmplă în viață, la nivelul fiecărei lucrări în parte. Valoarea pe care o atribuim studiului de caz în forma actuală este cea a concluziilor care se impun, privind ansamblul lucrărilor. Numai o parte dintre aceste concluzii rezultă, însă, direct din materialul factual; altele se cer a fi deduse, pornind de la fapte, dar pe cale de interpretare și analiză cauzală. Acestea nu pot avea decât caracterul de ipoteze probabile.

### *Constatări și concluzii*

Insuficienta eficiență a cercetării științifice – și, în particular, insuficienta valorificare a lucrărilor de cercetare științifică efectuate – nu constituie un accident, ci un fenomen sistematic, impunându-se depistarea cauzelor obiective ale acestui fenomen și înlăturarea lor.

Calitatea lucrărilor de cercetare constituie o condiție necesară pentru valorificare (se cunosc numeroase cercetări nevalorificate din cauza unei calități scăzute), dar se constată că nu este și suficientă, că singură nu rezolvă problema.

Calitățile etico-profesionale ale cercetătorilor (în particular – entuziasmul și perseverența), precum și cele organizatorice constituie de asemenea condiții necesare pentru valorificare (se cunosc numeroase cercetări nevalorificate din cauza lipsei de interes, de perseverență, de calități organizatorice ale cercetătorilor), dar se constată că nu sunt și suficiente, că singure nu rezolvă problema.

Responsabilitatea beneficiarilor pentru valorificarea cercetărilor este necesară, dar se constată că, în formele actuale, apar fenomene precum:

- prevenirea responsabilității, prin necontractarea unor cercetări care comportă risc, a unor cercetări care ar implica eforturi pentru valorificarea lor, care ar putea dăuna mersului "stabil" al lucrurilor;

- evitarea responsabilității, prin respingerea sarcinilor de valorificare cu prilejul avizării.

În legătură cu cauzele și remediile, au fost analizate și publicate, în lucrările amintite la început, între altele, aspecte legate de:

- deficiențele sistemului de prețuri, care, pentru domeniile de tehnică nouă, dau producătorului o libertate excesivă în a le exagera; prețurile trebuie să reflecte nu consumul individual de muncă (și acela, evaluat arbitrar), ci pe cel socialmente necesar;

- deficiențele sistemului de indicatori de plan și ale metodologiei de stabilire a acestora, care concentrează colectivele și cadrele asupra îndeplinirii sarcinilor perioadei curente de plan, în timp ce a sprijini și a valorifica cercetarea înseamnă deturnare de forțe și preocupări de la îndeplinirea acestor sarcini curente pentru îmbunătățiri viitoare, neplanificate încă; indicatorii de plan trebuie să fie stimulativi pentru eficiența de perspectivă;

- caracterul de „operă filantropică” sub care se reflectă, la nivelul unităților și al personalului, anumite interese ale economiei naționale,

inclusiv cele de progres tehnic<sup>48\*</sup>; sistemul de indicatori de plan și cel de prețuri trebuie să reflecte interesele economiei naționale în toată complexitatea lor, aducându-le la nivelul de necesitate obiectivă majoră a activității desfășurate la nivelul microeconomic.

Se mai pot pune în discuție câteva constatări.

Fluctuația de cadre afectează, de asemenea, defavorabil valorificarea cercetării, atât prin discontinuități în urmărirea consecventă a acțiunilor întreprinse cât și, probabil, prin reducerea responsabilităților pentru perfecționările strategice, de perspectivă.

Orgoliul este o trăsătură umană răspândită, ceea ce nu este o noutate, dar grav este faptul că acțiunea lui negativă proliferază și se exercită asupra activității profesionale prin canale care merită efortul de a fi investigate. Într-adevăr, un specialist, un factor de răspundere, un institut chiar, este interesat mai mult să pară și să se afirme ca infailibil decât să asigure rezultate practice de fond cu eficiență reală maximă în activitatea încredințată. Capacitatea de dialog între activitatea operativă și cea științifică este încă insuficient dezvoltată; promovarea ei poate veni numai prin punerea factorilor de răspundere operativă în situația de a rezolva probleme și de a răspunde de fenomene care depind intrinsec de aportul științei, de a asigura un nivel de calitate și de eficiență care nu poate fi atins altfel decât cu ajutorul științei.

În fine, se constată că și în domeniul tehnicii noi există încă mult subiectivism în decizii și în interpretare. Problema este legată – probabil, nu exclusiv – de finalul aliniatului precedent.

Concluzia principală constă în faptul că obținerea, la nivelul dorit și necesar, a eficienței sociale a științei (și, în particular, a valorificării cercetărilor efectuate) impune, ca factor determinant, perfecționarea mecanismelor de natură economico-socială care guvernează și condiționează automișcarea spre progres, perfecționare calitativă, perspectivă, eficiență, dezvoltare a sferei microeconomice și microsociale.

---

<sup>48\*</sup> O explicație pentru termenul utilizat – în lucrarea [11]..

## 11. Valoare, preț și cointeresare materială pentru introducerea tehnicii noi (1970)

*Probleme economice*, nr. 6, iunie 1970, pp. 13-28

În activitatea de ansamblu a oricărei întreprinderi industriale există o cointeresare materială în realizarea sarcinilor de plan, inclusiv în realizarea indicatorilor economici principali: producție-marfă, rentabilitate, preț de cost. Această cointeresare este indisolubil legată de cointeresarea materială și morală individuală, directă și indirectă, a salariaților.

După cum se știe, în prezent progresul tehnic și calitatea produselor sunt în măsură mult prea mică angrenate în această cointeresare; dimpotrivă, există factori (asupra unora dintre aceștia se va insista și în cele ce urmează) care generează anumite elemente de contradicție între interesele promovării progresului tehnic și ale ridicării calității producției, pe de o parte, și direcția în care acționează cointeresarea materială amintită.

Progresul tehnic este un fenomen de o deosebită profunzime și complexitate, care nu poate fi limitat nici la o condiționare a realizării formale a unor poziții de plan tehnic, nici la beneficiile contabilizate ca urmare a anumitor cercetări, nici la alte aspecte izolate sau ocazionale.

Cointeresarea materială pentru introducerea tehnicii noi și ridicarea calității producției, pentru a fi eficientă, trebuie să fie indisolubil legată de cointeresarea materială pentru realizarea planului, să facă parte integrantă din aceasta.

După cum se va arăta în cele ce urmează, studierea mai riguroasă a aspectelor valorice ale progresului tehnic și calității produselor și reflectarea acestora în sistemul de prețuri sunt de natură să contribuie la realizarea unei atari cointeresări materiale.

În condițiile actuale <sup>49\*</sup> ale economiei noastre, prețurile de vânzare a mijloacelor de producție – în particular, prețurile produselor industriei constructoare de mașini – își exercită pe mai multe căi un profund rol de pârghie economică asupra activității tehnice a industriei, influențând ritmul progresului tehnic, direcțiile în care acesta se desfășoară. Prețurile își exercită această influență întotdeauna; dacă ele constituie o justă măsură a valorii, atunci influența este pozitivă; dacă în constituirea prețurilor cerințele legii valorii nu sunt respectate, dacă funcția prețurilor de măsură a valorii este încălcată, deformată, atunci influența prețurilor ca pârghie se exercită într-un mod dăunător pentru societate <sup>50</sup>

---

<sup>49\*</sup> Evident, referirea este la data scrierii studiului.

<sup>50</sup> În cadrul discuțiilor care au avut loc într-una din secțiunile Sesiunii științifice a Academiei de Studii Economice, la 19 decembrie 1968, controversa referitoare la o

### *Activitatea decizională*

După cum se știe, în economia noastră, orice acțiune importantă de investiții sau de asimilare de produse noi are la bază un studiu tehnico-economic, în cadrul căruia sunt examinate comparativ variante, inclusiv varianta de realizare sau nerealizare a unei anumite acțiuni (problema oportunității) și diferitele variante posibile de realizare (problema optimizării). Desigur, cele două probleme nu se rezolvă în mod izolat, deoarece decizia asupra oportunității se adoptă în baza variantei optime, recomandate spre aplicare.

Abstracție făcând de eventualele considerente extra-economice, problema oportunității se soluționează în cadrul studiilor tehnico-economice pe baza calculelor de eficiență, care compară cheltuielile necesare cu rezultatele scontate, după unul sau mai mulți din indicatorii uzuali. Costul investiției este în mod substanțial influențat de prețurile utilajelor folosite<sup>51</sup>.

În condițiile în care calculul de eficiență dă rezultate destul de favorabile, eventualele încălcări ale legii valorii nu schimbă soluția problemei oportunității. Atunci, însă, când problema oportunității economice nu are un răspuns evident, eficiența economică fiind în zona critică – și aceasta este situația multor investiții care se fac – nivelul prețurilor mijloacelor de producție utilizate poate schimba răspunsul la problema oportunității în opusul său. Dar, a nu face o investiție care ar fi putut fi rentabilă reprezintă pentru economia națională o pierdere, tot așa după cum reprezintă o pierdere a face o investiție nerentabilă.

În problema optimizării, prețurile diferitelor materiale, piese, subansambluri și produse componente pot fi determinante în analiza economică prin care se compară variantele.

Or, s-a constatat în practică adesea următoarea stare de lucruri: pentru piese și produse care corespund unor soluții "clasice", învechite, prețurile, care au suferit o serie de reasezări, sunt mai aproape de valoare, în timp ce pentru produse de tehnică nouă, moderne, există prețuri foarte

---

anumită contradicție între funcția de măsură și cea de pârghie a prețurilor a fost clarificată în concluzii de către prof. univ. Gh. Șiclovan, arătându-se că cele două funcțiuni ale prețului sunt strâns conjugate și, pentru ca prețul să-și exercite funcția de pârghie, el trebuie să fie o măsură a valorii. Cele formulate sunt un corolar al acestei concluzii. O parte din tezele principale din prezentul articol au fost expuse de către autor în cadrul discuțiilor menționate.

V. și dezbaterea științifică "Acțiunea legii valorii în economia socialistă", organizată de catedrele de economie politică și conducerea planificată a economiei naționale din Academia de Studii Economice și revista "Probleme economice". Stenograma prescurtată a acestor discuții a fost publicată în revista "Probleme economice", nr. 7/1968-nr. 3/1969.

<sup>51</sup> Costurile, respectiv prețurile mijloacelor de producție se reflectă, în mod sensibil, și în capitolul efecte.

ridicate. În mod evident, prin aceasta, decizia de optimizare este influențată în favoarea soluțiilor tehnice învechite.

Desigur, decizii de optimizare nu se adoptă numai în cadrul studiului tehnico-economic, ci, în mod similar, pe tot parcursul elaborării unor noi produse sau instalații tehnologice, în fazele de cercetare și proiectare în care se efectuează detalierea și dezvoltarea soluțiilor tehnice. Prin aceasta, prețurile materialelor, pieselor, semifabricatelor componente exercită o influență profundă asupra soluțiilor tehnice rezultate și, implicit, asupra economicității finale reale a produselor sau investițiilor rezultate.

### *Politica tehnică a întreprinderilor*

a) *Uzura morală în fabricație.* Pe măsură ce un produs se învechește în fabricație, prețul de cost scade; consumurile de materiale devin mai raționale, muncitorii "învață" produsul și productivitatea muncii crește, efortul organizatoric scade, regiile scad etc. De aceea, cu cât un produs se învechește mai mult în fabricație, fără perfecționări calitative, în condițiile fixității actuale a prețurilor de vânzare, cu atât cresc mai mult rentabilitatea și volumul producției, scade prețul de cost, adică se ameliorează toți indicatorii economici în realizarea cărora colectivul întreprinderii este cointeresat material și pentru care este apreciat moral.

Deschidem o paranteză, amintind că noțiunea de uzură morală a unui produs are două aspecte: uzura morală în fabricație și uzura morală în exploatare. Uzura morală în fabricație intervine mai curând decât uzura morală în exploatare: ultimul exemplar fabricat înainte de sistarea producției pe considerente de uzură morală trebuie încă să-și realizeze întreaga viață prevăzută în exploatare înainte de a atinge uzura morală în exploatare. Ritmul uzurii morale în fabricație este determinat în mare de aceiași factori ca și ritmul uzurii morale în exploatare, și anume, în principal, de ritmul progresului tehnic în domeniul respectiv de specialitate. Totuși, trebuie observat că uzura morală în fabricație este un fenomen mai acut decât uzura morală în exploatare. Într-adevăr, în timp ce un produs dat, instalat în exploatare și încă neamortizat, suferă de uzură morală în principal în măsura în care au apărut alte produse care îndeplinesc aceeași funcție la performanțe superioare, adică având o valoare de întrebuințare superioară, uzura morală în fabricație a produsului respectiv este provocată de efectul însumat atât al valorilor de întrebuințare superioare ale noilor produse apărute, precum și al reducerilor de valoare ale produselor similare apărute (aceasta din urmă influențează într-o anumită măsură și asupra uzurii morale în exploatare, însă numai ca factor secundar, subsidiar).

În al doilea rând, din delimitarea dată noțiunii de uzură morală în fabricație, rezultă faptul că momentul apariției uzurii morale în fabricație

intervine cu mult înaintea momentului uzurii morale în exploatare, deci ritmul uzurii morale în fabricație este mai rapid decât ritmul uzurii morale în exploatare.

În fine, prin însăși experiența sa, un produs aflat în exploatare prezintă un element de conservatorism, în timp ce în producție, prin caracterul său și prin posibilitățile beneficiarilor de a alege între diferite tipuri de produse noi care apar mereu pe piață, uzura morală în fabricație reprezintă un fenomen acut.

În capitalism, uzura morală în fabricație se exercită și se manifestă prin intermediul concurenței. Concurența acționează prin mecanismul cererii și ofertei; la produsele învechite oferta ajunge să depășească cererea, din această cauză prețurile scad și beneficiile producătorului scad până ajung sub nivelul admisibil. În socialism nu avem în prezent un factor economic intrinsec, care să reflecte în mod obiectiv uzura morală în fabricație, așa cum amortizările reflectă într-o anumită măsură uzura morală (și fizică) în exploatare. Dimpotrivă, se constată, din cele arătate mai înainte, că uzura morală în fabricație este stimulată material, că există pârgii economice puternice care acționează în direcția menținerii și adâncirii uzurii morale în fabricație (v. figura 2, a).

Pentru a desființa conservatorismul promovat de actuala cointeresare materială și pentru a stimula colectivele unităților economice în direcția înnoirii produselor și a ridicării permanente a performanțelor lor, este necesar ca fenomenul de uzură morală în fabricație să găsească o reflectare economică, și anume, o reflectare care să se exercite asupra indicatorilor economici de bază amintiți. Acest lucru se poate realiza prin scăderea continuă a prețurilor de vânzare într-un ritm care, după o perioadă de timp, să devină mai rapid decât reducerea normală a prețului de cost pe parcursul fabricației. Una din căile de realizare a acestui deziderat poate consta în reducerea prețurilor de vânzare ale tuturor mijloacelor de producție în mod automat, de exemplu la fiecare 1 ianuarie, cu o cotă fixă, rigidă, stabilită prin lege, distinct pentru diferite tipuri de sortimente, similar cu stabilirea rigidă a cotelor de amortizare. Nivelul acestor cote ar urma să fie fixat în funcție de ritmul uzurii morale pentru profilul respectiv de fabricație, astfel încât, ținând seama și de scăderea normală a prețului de cost pe parcursul fabricației, la capătul perioadei planificate de uzură morală, fabricația produselor să devină nerentabilă, întreprinderile fiind obligate prin aceasta să-și pregătească din timp asimilarea unor produse noi, mai moderne. În urma studiului permanent al conjuncturii și al tendințelor progresului tehnic, în nivelul acestor cote ar fi posibil să se introducă centralizat și eventuale corective, în limitele unei anumite maleabilități. Fenomenul care ar urma să se producă este reprezentat schematic în figura 2, b.

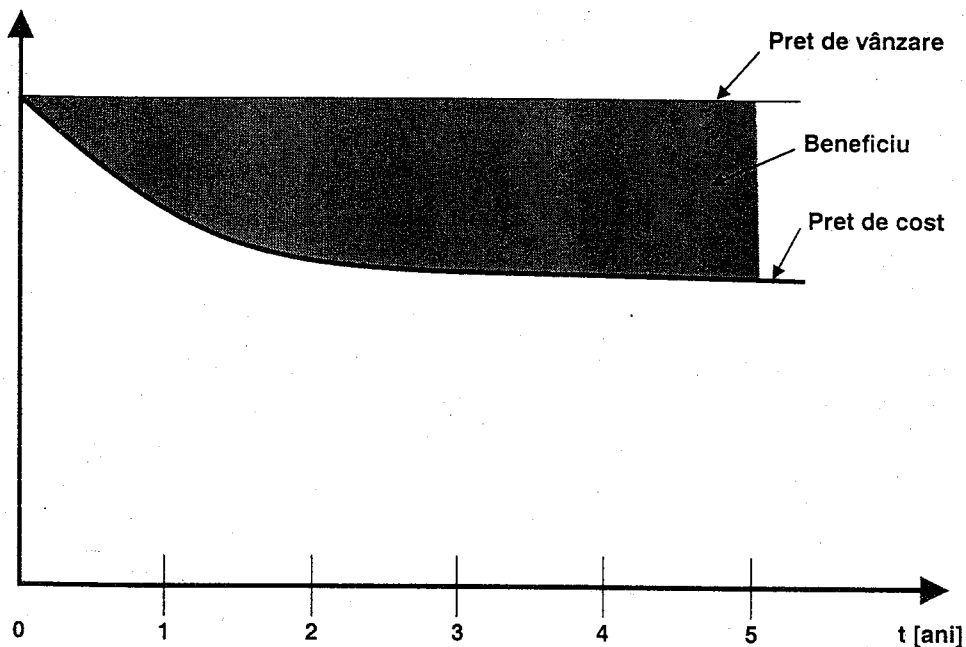

a - Situația criticată

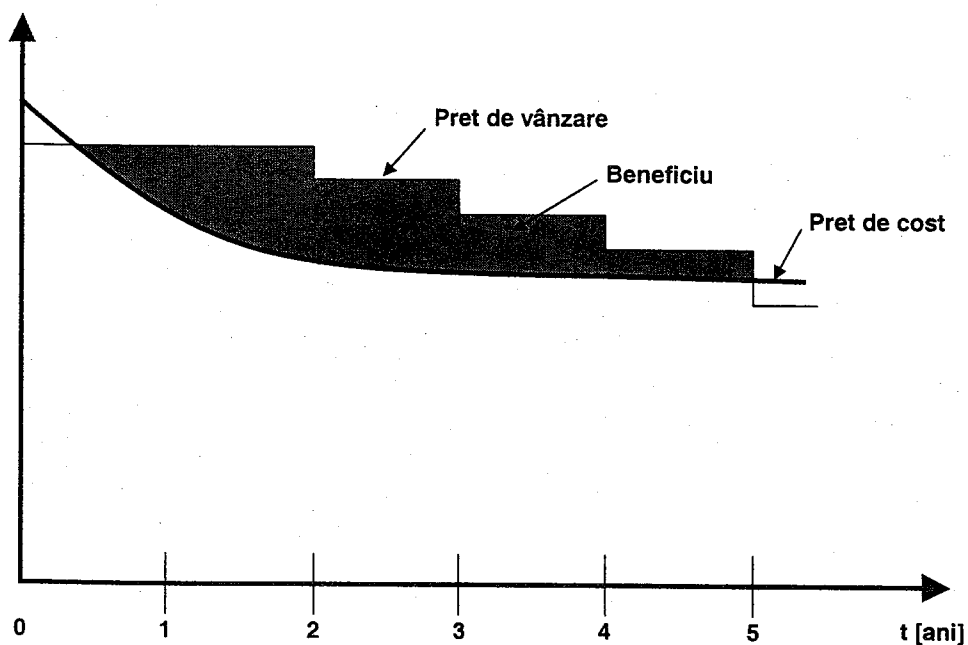

b - Situația preconizată

Fig. 2



În aceste condiții, rutina, lipsa luării în considerare a progresului tehnic ar conduce inexorabil la înrăutățirea progresivă a indicatorilor economici principali – în primul rând, la reducerea rapidă a rentabilității și, în al doilea rând, la reducerea volumului valoric al producției. Menținerea și creșterea rentabilității ar fi condiționate de modernizarea continuă a producției. Asimilarea de produse noi ar fi intrinsec recompensată. Perspectiva tehnică ar deveni preocuparea principală a colectivului oricărei întreprinderi constructoare de mașini.

Se poate naște temerea că beneficiile întreprinderilor și veniturilor statului în ansamblu s-ar reduce, ca urmare a reducerilor anuale de prețuri. În realitate, în condițiile stabilirii judicioase a cotelor de reducere și a nivelurilor de beneficii la produsele noi, aceleași venituri medii ar putea fi realizate prin echilibrul dinamic dintre beneficiile în scădere la produsele vechi și beneficiile mari la produsele noi, echilibru care ar reprezenta reflectarea economică a ritmului planificat de asimilare de produse noi.

b) *Calitatea produselor.* Este oportun să se distingă, în problema calității, două aspecte: aspectul nivelului general de performanțe al soluției tehnice care caracterizează produsul și aspectul calității execuției, al respectării pe parcursul fabricației a prescripțiilor constructive și tehnologice, al finisajului etc.

În prezent, la elaborarea și asimilarea unui produs nou, în nivelul de rentabilitate din întreprinderea producătoare nu se reflectă – sau se reflectă foarte indirect – nivelul performanțelor realizate, de exemplu, faptul că un motor ar consuma de două ori mai multă sau de două ori mai puțină benzină pe suta de kilometri. Aceasta se datorează și faptului că în calculul prețurilor de vânzare se introduce o cotă de beneficiu fixă, medie planificată pe grupa de sortimente, întreprinderea sau subramura respectivă. O perfecționare calitativă, făcută pe parcursul fabricației, consacrată ridicării indicilor tehnico-economici de exploatare la beneficiar, adesea înrăutățește indicatorii la producător, pe de o parte, necesitând de regulă mărirea consumului de manoperă sau și de materiale, iar, pe de altă parte, reclamând un mare efort organizatoric (cercetare-proiectare, modificări în documentații, modificarea relațiilor de cooperare internă și interuzinală, însușirea la diferite niveluri a variantei modificate, efectuarea de încercări asupra acesteia etc., toate acestea asociate cu riscul nereușitei tehnice sau economice); nu rareori este periclitată însăși realizarea planului. Dimpotrivă, o modificare care, de exemplu, reduce direct consumul specific de metal sau elimină unele operații de finisare, necesitând un efort organizatoric mult mai redus, se reflectă favorabil în raportările de plan ale întreprinderii producătoare (cât timp trece neobservată și nu anulează omologarea produsului), chiar dacă produce pagube înmiite în economia națională.

Întreprinderile sunt deci în prezent cointeresate material numai în perfecționări tehnologice care reduc prețul de cost, fără să existe limitări economice care să împiedice eventuale influențe negative ale "perfecționărilor tehnologice" asupra calității produselor.

Prețurile sunt fixate în funcție de valoarea produsului, dar societății nu îi este indiferentă valoarea de întrebuințare. Adesea, valoarea de întrebuințare poate fi exprimată cantitativ riguros. De exemplu, între două prese automate, una cu 100 de lovituri pe minut și alta cu 150 de lovituri pe minut, se poate considera cu aproximație că cea de a doua are o valoare de întrebuințare cu 50% mai mare decât prima, la rest de date tehnice egale. Acest fapt nu înseamnă că s-ar putea pune problema ca cea de a doua presă să aibă un preț cu 50% mai mare decât prima, în cazul în care timpul necesar pentru confecționarea lor ar fi identic; dar este cert că cea de a doua presă ar avea o cerere mai mare și că prețul ei ar trebui să fie deasupra valorii, iar la prima presă prețul ar trebui să fie sub valoare, pentru ca producătorul să fie interesat s-o scoată din fabricație.

Pornind de la acest exemplu elementar și având în vedere prevederile legii privind asigurarea și controlul calității produselor, nivelul beneficiului inițial prevăzut în calculul prețurilor de vânzare pentru produse noi ar trebui să fie în funcție de nivelul de performanțe asigurat (și de importanța produsului în economie), putând fi determinat, de exemplu, cu ajutorul unor indici bazați pe calificative speciale obținute la avizarea proiectului – care să caracterizeze nivelul performanțelor nominale – și la omologarea produsului – care să caracterizeze măsura în care performanțele reale corespund celor nominale. În orice caz, în condiții de competitivitate este necesar ca prețul unor produse similare pe piața externă să constituie un reper de importanță principală, indicând ordinul de mărime al consumului social de muncă realizat pentru un nivel dat de performanțe.

Perfecționările calitative efectuate pe parcursul fabricației ar trebui să dea dreptul la o mărire limitată de preț (cu acceptarea beneficiarului), în funcție și de efectul economic realizat. Dimpotrivă, pentru constatarea la recepție a unor scăderi calitative – în măsura în care nu sunt de natură să provoace respingerea – ar fi necesar să se poată efectua reduceri ale prețului (așa cum se practică în prezent la unele bunuri de consum) sau penalizări.

Regimul preconizat ar avea două rezultate:

- mobilizarea colectivelor pentru obținerea unor performanțe crescute la asimilarea produselor și a unei calități ridicate pe parcursul întregii fabricații;

- atingerea pragului de nerentabilitate a fabricației (ca urmare a reducerilor anuale de prețuri) pentru produsele de calitate superioară – mai târziu, iar pentru produsele de calitate inferioară – mai curând.

c) *Nivelul de complexitate tehnică a produselor.* În documentele de partid din ultimii ani s-a subliniat în mai multe rânduri, ca o carență a industriei noastre, faptul că fabricăm în prea mare măsură produse brute, cu grad de finisare scăzut, de complexitate tehnică insuficientă.

Trebuie arătat că și în această direcție un sistem de prețuri care nu constituie o corectă măsură a valorii constituie o pârghie care contribuie în

mod negativ la fenomenul specificat; în prezent, întreprinderile sunt cointeresate material să fabrice produse simple și nu produse complexe.

După cum se știe, în calculațiile de preț se introduce o cotă de beneficiu medie, fixă pe întreprinderea sau subramura respectivă, cotă care se aplică la totalul prețului de cost uzinal. Nu se ia în considerare durata ciclului tehnologic al produsului respectiv și, implicit, durata de rotație a fondurilor. Or, prin aceasta se ignorează adevărul subliniat încă de Marx și Engels (v. "Capitalul", vol. III, cap. 4, redactat de Engels după notițele lui Marx), conform căruia, la rest de condiții egale, rata venitului este invers proporțională cu durata de rotație. Or, durata de rotație este, în general, proporțională cu complexitatea tehnică a produsului.

Este evidentă în aceste condiții tendința întreprinderilor de a produce în special elemente și subansambluri și de a evita să angajeze realizarea de produse complexe, cu ciclu tehnologic de durată mare, cu atât mai mult cu cât și condițiile de fabricație sunt mai dificile pentru produsele de mare complexitate, la care seriile de fabricație sunt mai mici, efortul în producție și organizatoric necesar este mai mare etc.

În același sens acționează și următoarea practică, existentă în constituirea prețurilor produselor complexe: semifabricatele proprii se includ în prețul produsului complex cu prețul lor, fără nici un fel de cote de regie sau beneficii, care se consideră că au fost incluse în însuși prețul semifabricatelor respective. În realitate, un semifabricat, produs de uzină și vândut ca atare, permite uzinei să investească valoarea semifabricatului respectiv în fabricarea unor noi produse și să obțină prin aceasta noi venituri. Dimpotrivă, montarea semifabricatului respectiv într-un ansamblu complex imobilizează fondurile aferente până la data livrării produsului de mare complexitate. Întreprinderea pierde astfel posibilitatea de a fructifica fonduri importante pentru a obține noi beneficii, deci întreprinderea pierde păstrând produsul simplu și montându-l într-un produs complex. Cu alte cuvinte, și ținând seama de cele arătate mai înainte, prin montarea semifabricatelor în produse complexe scade viteza de rotație a fondurilor investite în producerea semifabricatelor respective, ceea ce provoacă reducerea veniturilor întreprinderii.

În alt treilea rând, la produse simple sau produse complexe, la serii mari, serii mici, unicate sau prototipuri diferă ponderea manoperei directe și indirecte, diferă ponderea regiilor de fabricație și a regiei generale. Aplicând cote de regie de fabricație medii, independente de complexitatea produsului, pentru toate operațiile care se efectuează într-o secție dată, și cote de regie generală unice pe întreprindere, apare o nouă sursă care, în unele împrejurări, deformează prețul în favoarea, iar în alte ori, în defavoarea produselor de complexitate mare <sup>52</sup>.

În practica industrială fenomenele arătate sunt parțial atenuate de alte două fenomene, care acționează în sens contrar. În primul rând, pentru

---

<sup>52</sup> Este de observat că în această problemă este în discuție nu numai metodică de constituire a prețului de vânzare, ci și cea de calculare a prețului de cost.

operațiile de uzinare propriu-zisă, de confecționare și prelucrare mecanică de piese, sunt în vigoare norme de tip republicane și este posibilă o determinare analitică mai riguroasă a consumului de manoperă necesar; în schimb operațiunile de montaj și reglaj se pretează mai puțin la o normare analitică, permițând întreprinderilor să-și asigure rezerve importante în calculul prețului de cost prin prevederea unor consumuri de manoperă mărite și, de aici, beneficii suplimentare prin obținerea unor prețuri de vânzare care depășesc cu mult valoarea reală. În al doilea rând, utilizarea de materiale și semifabricate cumpărate scumpe, montarea de piese și subansambluri cumpărate este cu deosebire avantajoasă, conducând la realizarea fără efort propriu a unor indici ridicați de productivitate a muncii și asigurând, în cadrul metodicii actuale, aplicarea cumulată de cote de regie și beneficiu, ceea ce depărtează de asemenea prețul de valoare în direcția depășirii ei. Evident, și în cazul fenomenelor corectoare este vorba tot despre fenomene dăunătoare, deformante.

Desigur, reorganizarea metodologiei de calculare a beneficiului pe produs, în funcție de durata de rotație a fondurilor necesare pentru realizarea produsului, nu ar trebui să conducă la o creștere în ansamblu a prețurilor, ci mărirea de venituri pe care ar trebui să o obțină întreprinderile la produsele de complexitate mare ar trebui să fie compensată de reducerea substanțială a actualelor beneficii la produse de complexitate mică, astfel încât, printr-o redistribuire, să se asigure cointeresarea materială necesară pentru realizarea produselor de complexitate mare și reducerea actualei cointeresări excesive în realizarea de piese simple și semifabricate.

### *Prototipurile și experimentarea lor*

Realizarea sau experimentarea în exploatare a unui prototip este astăzi adesea o „operă filantropică”<sup>53\*</sup>. Întreprinderea în care se realizează prototipul sau se efectuează experimentarea riscă, cheltuiește, își distrage personal calificat de la sarcinile de plan. În devizele pentru astfel de lucrări nu se reflectă faptul că cheltuielile reale de regie de fabricație sunt adesea procentual mult mai mari decât cele medii pe secție. Uneori, utilaje esențiale pentru procesul normal de producție trebuie sustrate temporar de la sarcinile curente. Adesea pierd direct și muncitorii care participă la experimentare, dacă în mod normal lucrează normal, iar pe parcursul experimentării fie se realizează temporar o productivitate mai scăzută, fie noua metodă implică plata în regie etc. Trebuie subliniat că experimentarea poate conduce și la concluzii negative, astfel încât nu există certitudinea recuperării pierderilor personale prin eventuale cote de premiere constituite din beneficiile realizate în urma aplicării cercetării, inovației etc. Chiar dacă astfel de beneficii se constituie, între momentul constituirii și momentul experimentării poate exista un interval de câțiva ani, locurile pot fi diferite, nu există evidențe ale pierderilor personale etc.

---

<sup>53\*</sup> Comparația este enunțată și în lucrarea [10]; aici se dau explicații.

De aici rezultă necesitatea ca, pentru experimentări, realizări de prototipuri etc., să se constituie fonduri, prevăzute ca atare în devizele respective, din care să se poată acoperi, pe de o parte, daunele imediate provocate producției, iar pe de altă parte, să se poată recompensa direct, sub forma unor indemnizații, eforturile suplimentare depuse și să se poată compensa direct eventualele pierderi suportate de către persoanele implicate.

### *Începutul fabricației produselor noi*

Primul lot de fabricație a unui nou produs este întotdeauna realizat cu un consum de muncă substanțial mai mare decât restul fabricației. Cu alte cuvinte, scăderea de consum de muncă este foarte pronunțată imediat după etapa inițială a fabricației unui nou produs. Se constată următoarele fenomene:

- dacă prețurile sunt fixate la nivelul ridicat, corespunzător începutului fabricației, mult timp este frânată nejustificat utilizarea noilor produse, după cum s-a arătat în prima parte a articolului de față;

- dacă prețurile sunt fixate la nivelul mai scăzut, corespunzător fabricației însușite, primele loturi sunt fabricate în pierdere, ceea ce determină întreprinderile să amâne la nesfârșit realizarea acestor prime loturi.

Ar rezulta ca oportună stabilirea prețurilor pentru produsele noi în două etape: pentru primele 5-10% din cantitatea totală estimată și apoi pentru restul cantității.

Totuși, este de temut că o stabilire a unor prețuri inițial ridicate, cu perspectiva imediată a scăderii lor, nu va încuraja comenzile. Pe de altă parte, cantitatea de muncă mărită depusă de producător la primul sau primele loturi are caracter de consum individual de muncă ce depășește cantitatea de muncă socialmente necesară și nu poate justifica obținerea unui preț ridicat.

Aceste considerente conduc la concluzia introducerii unui sistem de creditare a întreprinderilor pentru acoperirea cheltuielilor suplimentare provenite din începutul fabricației noilor produse, creditele urmând să fie acoperite din beneficiile obținute din vânzarea produselor respective după însușirea lor curentă.

Se poate obiecta că întreprinderile, simultan cu însușirea unor noi produse, au în fabricație curentă alte produse, din beneficiile cărora ar putea suporta cheltuielile în discuție. Totuși, în asemenea condițiuni, începutul fabricației unui nou produs ar avea caracterul de grevare a beneficiilor fabricației curente și, deci, de frânare a lansării, ceea ce este, evident, de evitat. Acoperirea cheltuielilor din alte beneficii ar trebui să rămână numai ca o rezervă pentru cazul în care în termenele stabilite pentru rambursarea creditului nu se obțin comenzi suficiente pentru constituirea beneficiilor necesare.

O altă soluționare a aceleiași probleme poate consta în acoperirea diferențelor de preț la primele loturi de fabricație din fondul de tehnică nouă.

### *Organizarea competențelor în elaborarea și aprobarea prețurilor*

În prezent, pentru mijloacele de producție fabricate în serie, prețurile se calculează de către întreprinderile producătoare, calculațiile de preț se examinează la nivelul unor compartimente economice din ministerul tutelar și se aprobă de către conducerea acestui minister. Procedura arătată prezintă importante vicii, cel puțin cu caracter metodologic.

În primul rând, se constată că atât societatea, cât și beneficiarii concreți ai utilajelor sunt adesea excluși de la stabilirea prețurilor de vânzare, aceasta fiind, pentru produsele de serie, exclusiv de competența producătorului și a forului său tutelar.

În al doilea rând, metoda de întocmire a prețurilor ia în considerare nu timpul socialmente necesar, ci timpul individual, deoarece calculațiile de preț care se întocmesc fotografiază consumurile de muncă vie și materializată prevăzute în uzină în forma lor cea mai acoperitoare, iar organele economice care verifică aceste calculații efectuează o verificare ce se limitează numai la tarife, cote etc., considerând consumurile specifice ca fiind date. Or, chiar în condițiile în care în economia noastră națională o singură întreprindere fabrică un anumit produs, noțiunea de timp de muncă socialmente necesar nu poate să nu implice introducerea în calculele de preț a consumurilor celor mai raționale, eliminarea erorilor de concepție constructivă sau tehnologică etc. Înaltul gir dat prin legislația în vigoare de către conducerea ministerului, care aprobă calculațiile de preț, nu s-a dovedit însă eficient pentru realizarea acestui deziderat.

Este de neînțeles deosebirea principială existentă în problema cheltuielilor de investiții și în problema prețurilor pentru produsele noi. Într-adevăr, pentru o investiție, devizul de proiect, supus avizării consiliului tehnico-științific, este definitiv, valoarea de deviz este consemnată în procesul-verbal de avizare (pentru obiectivele de mare importanță – în H.C.M.) și nu poate fi depășită fără aprobare din partea organului care a avizat proiectul, la același nivel. În ceea ce privește produsele noi, valorile de deviz cuprinse în proiecte au un rol pur estimativ și, o dată cu avizarea proiectului, misiunea lor se încheie. După efectuarea procesului de asimilare industrială, se întocmesc calculații de preț care nu pornesc de la cele prevăzute în proiecte și nici un for din filiera care verifică și aprobă prețurile nu este obligat să țină seama de devizele din proiecte. Adesea, acestea nici nu sunt explicit însoțite prin avizele proiectelor.

Obligativitatea respectării devizelor incluse în proiecte, după avizarea acestora, ar avea nu numai rolul unei verificări tehnice a consumurilor prevăzute în calculații, ar fi nu numai un mijloc de întărire a competenței tehnice în fixarea prețurilor sau un mijloc de evitare a unor abuzuri. Prețul este un element esențial în însăși alegerea soluției tehnice. Dacă este corect determinat, el poate indica o eroare tehnică de ansamblu sau de detaliu, asupra căreia trebuie luate măsuri. În alegerea dintre

variantele tehnice care se examinează în proiect, un considerent esențial îl constituie prețul produsului respectiv. Dacă pe parcursul elaborării proiectului se adoptă o variantă estimând că ea va conduce la un anumit preț, iar după asimilare prețul este cu totul altul, înseamnă fie că premisele de proiectare au fost greșite, fie că efectele scontate prin proiect nu vor fi obținute.

Este interesant de menționat următorul exemplu. Pentru elaborarea unui sistem automat de identificare a trenurilor în S.U.A., firmelor furnizoare li s-a lăsat libertatea alegerii soluției tehnice, dar li s-a pus o condiție esențială: dispozitivul montat pe fiecare vagon să nu coste mai mult de 5 dolari, iar dispozitivul fix de supraveghere montat pe cale să nu depășească 5000 dolari.

Și în activitatea desfășurată în condițiile economiei socialiste există limite impuse prețurilor utilajelor care se proiectează. Totuși, soluțiile tehnice sunt în mâna cercetătorilor și proiectanților, iar prețurile sunt în mâna serviciilor de prețuri din ministerul tutelar. Autorul acestor rânduri a avut prilejul, nu o dată, să constate discrepanțe grave rezultate din metodologia în vigoare, discrepanțe care au mers uneori până la blocarea fabricării unor produse din cauza prețurilor prohibitive fixate după asimilarea în fabricație.

Din cele arătate rezultă necesitatea ca problema prețurilor de vânzare să fie de competența unui organ independent de producător, care să nu fie cointerestat în nici un fel în realizarea planului de beneficii și a planului valoric al întreprinderii respective, iar avizarea documentației de preț să constituie un element esențial al avizării proiectului pentru noul produs, tot așa cum este în prezent obligatorie valoarea de investiție în avizul referitor la proiectul de investiții.

\* \* \*

Procesul unitar de introducere a tehnicii și de ridicare a calității produselor are consecințe profunde și multilaterale asupra întregii activități economice. Este necesar deci ca acest proces să-și găsească o reflectare nemijlocită în indicatorii economici de bază ai unităților productive, ca între sarcinile referitoare la tehnica nouă și calitate și sarcinile de plan referitoare la ansamblul activității fiecărei întreprinderi să existe o întrepătrundere indisolubilă și o concordanță deplină, ca interesele economiei naționale în realizarea progresului tehnic și a calității produselor să fie exprimate explicit și implicit prin pârghiile economice principale care acționează asupra întreprinderilor și să fie cuprinse intrinsec în cointerесarea materială a colectivelor întreprinderilor.

## **12. Elaborarea unui sistem integrat de cointeresare economică a unităților de cercetare-proiectare-produție în promovarea științei și a progresului tehnologic. Incidența mecanismului economico-financiar asupra promovării științei și a progresului tehnologic (1978)**

Raport de cercetare, Contract 5337 ad.3, iunie 1978,  
ICEMENERG (Extrase) <sup>54\*</sup>

.....

Perfecționare generală a sistemului de cointeresare. Condiții și direcții propuse.

Caracterul integrat: a) Să existe o cointeresare economică unitară a centralelor industriale, a unităților – fie ele producătoare sau utilizatoare de tehnică nouă, fie ele unități industriale sau unități științifice, beneficiare sau executante; a colectivelor și a persoanelor. b) Cointeresarea să decurgă: cointeresarea unităților – din cointeresarea centralelor industriale, cointeresarea colectivelor – din cointeresarea unităților, cointeresarea persoanelor – din cointeresarea colectivelor; cointeresarea producătorilor de tehnică nouă – din cointeresarea utilizatorilor de tehnică nouă.

Caracterul intrinsec: a) Cointeresarea economică în promovarea științei și tehnologiei să fie nu un adaos, facultativ sau nu, la o

---

<sup>54\*</sup> În 1977-1980, în fostul C.N.Ș.T. a fost inițiat (de către Ec. Valentin Țâmpu) un curajos program de economie a cercetării, în cadrul căruia Institutul de Cercetări și Modernizări Energetice (ICEMENERG) a primit un contract pentru tema cu titlu sus menționat. O primă documentație, întocmită și difuzată în anchetă, a stârnit reacție în aparatul Ministerului Energiei Electrice, cerându-se directorului general al institutului central (Dr. ing. Călin Mihăileanu) să retragă lucrarea difuzată. A retras-o numai de la unitățile din subordinea M.E.E., dar, pe proprie răspundere, nu și de la numeroasele alte instituții și foruri la care fusese difuzată. A urmat reacția Ministerului Finanțelor: cine a admis să se facă o asemenea lucrare? Să se impute! În final, lucrurile au fost mușamalizate astfel: lucrarea (care avea, prin temă, sarcina să propună modificarea legislației, iar documentația fazei finale consta dintr-un voluminos teanc de fișe cu modificările propuse la fiecare dintre legi, articol cu articol, inclusiv motivare, implicații, conexiuni cu alte măsuri etc.) a fost avizată favorabil, „cu respectarea legislației în vigoare”.

Studiul este amplu; include și teze din lucrările [6] și [22]; din el au fost extrase, pentru prezenta culegere, numai câteva teze și punctaje. Studiul in extenso cuprinde, între altele, o analiză amănunțită a unor necorelări și inadvertențe din și între diferite legi, cu consecințe negative asupra progresului tehnic, economic, social.



necointeresare sau anticointeresare generală, ci să decurgă intrinsec din acțiunea ansamblului mecanismului economic; deci, să decurgă intrinsec din planificare, finanțare, contracte, retribuire etc. b) Interesul pentru știință să decurgă, să fie derivat din interesul pentru progresul calitativ, în general – pentru respectarea sistemului de interese ale economiei naționale.

Caracterul de generalitate: Cointeresarea să fie generală, să reflecte măsura în care toți oamenii muncii au promovat sau nu au promovat progresul calitativ în economie (și să nu afecteze numai pe cei care au lucrat direct în acțiuni de cercetare și valorificare, lăsând nepenalizați pe cei care nu s-au angajat în acțiuni de progres calitativ).

Caracterul echilibrat și descentralizat: Să se tindă spre echilibrarea raportului cerere-ofertă de știință. În loc de o mare ofertă de știință din partea institutelor, compensată de o mare barieră de potențial în fața căreia se oprește valorificarea, este de urmărit ca economia să fie în situația de a solicita aportul științei ca o necesitate esențială a funcționării sale.

.....

Caracterul endogen: Se pune problema de a deplasa interesul pentru știință din sfera restricțiilor și a obligațiilor de serviciu, de plan ș.a.m.d., în sfera criteriilor de optimizare a activității și, pe cât posibil, în sfera modelelor de conducere a proceselor. Adică, însuși modul în care sunt conduse procesele economice să conțină problemele progresului calitativ și, deci, cele ale recurgerii la știință, și nu acestea să formeze obiectul unor restricții exterioare. Generarea progresului calitativ să vină din interiorul activității economice, să fie endogenă.

Includerea riscului: Societatea, beneficiarul, institutul și cercetătorul, precum și factorii din organele tutelare și de control să fie solidari în fața riscului cercetării. Desigur, nereușita să nu fie, totuși, identică, sub raportul cointeresării, cu reușita.

Caracterul intensiv: a) Sistemul de cointeresare să asigure un echilibru optim între cantitate și calitate, accentul fiind pus pe stimularea factorilor calitativi, intensivi, ai dezvoltării. b) Cantitatea și calitatea să fie înțelese la nivelul ansamblului efectelor obținute în dezvoltarea economico-socială.

Reflectarea unitară a diversității economiei și a științei.....

Reflectarea politicii privind organizarea și eficiența științei: Sistemul de cointeresare să fie astfel structurat, încât să nu favorizeze lucrările mărunte în dauna celor de amploare, ci, dimpotrivă, să stimuleze concentrarea eforturilor în direcții prioritare. Eficiența principală a activității de cercetare este cea care se manifestă prin rezultatele obținute, aplicate în realitatea economico-socială sau în progresul ulterior al cunoașterii și creației; față de această eficiență, cea internă procesului de cercetare are un rol secundar și se poate chiar afla în opoziție (de exemplu, unele economii în cercetare se pot face pe seama calității, având ca efect

reducerea eficienței la aplicare). Prin urmare, cointeresarea să se orienteze în primul rând spre eficiența *rezultatelor* cercetării, inclusiv spre accelerarea aplicării în practică a unor soluții eficiente.<sup>55\*</sup> .....

Asigurarea climatului stimulativ: În conformitate cu caracterul creativ al activității științifice, cu riscul aferent soluțiilor înnoitoare, cu climatul de emulație care trebuie să fie sprijinit, întregul sistem de cointeresare, atât pentru cercetători, cât și pentru beneficiari, să nu fie de tip punitiv sau preventiv-punitiv, ca în prezent (rețineri din retribuție, garanții, diminuări, penalizări etc.), ci, în principal, stimulativ (adaosuri în funcție de importanța și calitatea rezultatelor obținute, alături de diminuări în cazuri de vinovăție și de rezultate necorespunzătoare – altele decât cele inerente riscului științific).

Asigurarea integrării cercetării cu învățământul: Este util ca sistemul de cointeresare să stimuleze conexiunea învățământ-cercetare, în ambele sensuri.

.....

Problema cointeresării este de tip *cantitativ*; gradul de cointeresare este esențial pentru stabilirea unei măsuri, a unui raport optim între rutină și inovare. Se impune, deci, *dimensionarea optimă* a stimulentei.

Procesul de cointeresare este de tip *dinamic*: homeostaza pe care o realizează se instalează *în timp*, existând mai multe tipuri de întâzieri (propagarea informației în economie, propagarea bunurilor materiale și a resurselor financiare, acumularea de experiență privind cointeresarea realizată, evoluția conștiinței sociale).

Procesul de cointeresare este de tip *cibernetice*: homeostaza se instalează prin echilibrul unor tendințe contradictorii, fiind caracterizat în mod esențial prin prezența feed-back-ului.

Procesul de cointeresare este de tip *stochastic*: homeostaza se instalează prin echilibrul statistic al unei multitudini de realizări aleatorii. Determinările din cadrul sistemului sunt de tip probabilist.

Procesul de cointeresare este de tip *sistemic*: homeostaza rezultă din interacțiuni și intercondiționări a) ale elementelor componente ale mecanismului economic, b) ale elementelor componente ale economiei naționale, pe verticale și orizontale, c) ale laturilor sistemului economico-social (politic-economic-tehnic-social-uman-mediu), d) cu influențe național-internațional (intern-extern).

.....

---

<sup>55\*</sup> Din această cerință rezultă implicit și cea ca sistemul de cointeresare să nu favorizeze lucrările ale căror rezultate prezintă un grad scăzut de noutate, lucrările rutiniere, în dauna celor cu important potențial de inovare.

Din punct de vedere științific și practic, problemele la care se referă lucrarea de față se pretează a fi sintetizate astfel:

1. Dacă poate exista un concept de „adevăr economic”, reprezentând corespondența între indicatorii și modelele economice, după care este condusă, în sensul cel mai larg al acestui cuvânt, economia, pe de o parte, și realitatea vieții economice, în toată complexitatea și finețea sa, pe de altă parte, atunci promovarea științei și a tehnologiei depinde direct de gradul de adevăr economic.
  2. De la *opozitia* „plan sau pârgii”, de la *concesia* „plan și pârgii”, la *sistemul* „plan prin pârgii”.
- .....

### 13. Profesiunea cercetătorului (1972)

*Contemporanul*, 30.6.1972

Întrebați pe un cercetător de la un institut de fizică ce profesiune are. Vă va răspunde, evident: fizician. Întrebați pe un cercetător metalurg. Vă va răspunde, mirat de întrebare: metalurg. Repetați întrebarea la institutul de cercetări X. Răspunsul va fi: X (sau veți auzi numele unei specialități adiacente în orice institut, de exemplu: chimist, matematician, electronist).

Cercetător? Înțelesesem profesiunea, nu ocupația, locul de muncă.

Da, profesiunea. Profesiunea, îndeletnicirea permanentă, adesea – de o viață, marcată aparte prin tot ceea ce definește o profesiune: cunoștințe, mod de utilizare a cunoștințelor, aptitudini cultivate și deprinderi specifice formate, metodică, etică profesională, toate acestea modelate de către un scop, o finalitate aparte a activității, o poziție caracteristică față de ceea ce există și ceea ce se petrece în cadrul domeniului de specialitate, în cadrul societății, în cadrul lumii. Profesiunea de a cărei existență ca atare, cu o modestie cu totul improprie în rest, cei care o exercită sunt cel mai puțin conștienți. Profesiunea utilizată în statistici pentru a caracteriza puterea și nivelul general al statelor: atâția cercetători (alături de atâtea calculatoare, atâtea kilowattore pe cap de locuitor).

... Nu va urma acum o definiție științifică a profesiunii de cercetător – ar fi o banalitate. Este adevărat, a vorbi neștiințific despre cercetare constituie nu o banalitate, ci o impietate, dar dintotdeauna omul a ales, dintre două rele, răul mai puțin grav. De altfel, cercetarea însăși este o sferă în care aversiunea general umană față de locurile comune, față de afirmațiile cunoscute care nu mai aduc nimic nou, față de adevărurile repetate și față de gândirea vetustă constituie o condiție-cheie a existenței și o sarcină de serviciu.

Se aude uneori părerea că noul, descoperirea și creația constituie atribute ale cercetării fundamentale, iar de cercetarea fundamentală se ocupă un cercetător din o sută sau din o mie. Restul – probleme curente, obișnuite, unde trebuie mai curând să vezi bine ce se întâmplă, să știi meserie și să nu te aventurezi.

Dimpotrivă, se exprimă alteori opinia că în turnul de fildeș al cercetării se consumă numai nou cu franzelă, munca neagră, de rutină, fiind treaba muritorilor de rând, nu a cercetătorilor.

De fapt, și atunci când este vorba de a analiza cauzele unei defecțiuni tehnice sau ale unor deficiențe economice și a elabora soluții care să le prevină în viitor, și atunci când trebuie efectuată o aparent simplă anchetă sociologică sau când are loc conceperea și realizarea unui nou material sau aparat (chiar dacă nou numai la noi, deși cunoscut aiurea), insuficiența intuiției, a gândirii creatoare, a simțului profunzimii și fineței

fenomenelor poate duce la anost (dacă nu la rebut), după cum nici o nouă teorie matematică nu se naște fără migală, perseverență, trudă. (Ați văzut, desigur, filme anoste și ați citit romane anoste. Oh, dar când constăți că o cercetare s-a încheiat cu un rezultat anost! Searbădul în știință și tehnică este nu numai de o mie de ori mai grav social, mai păgubitor pentru economia națională, dar parcă și sentimentul de repulsie are nivel superlativ. Este, poate, o părere subiectivă.)

În profesiunea de cercetător se cere, paradoxal, să fii simultan cu picioarele pe pământ și desprins de realitatea imediată. Se trăiește din spontaneitate, dar o spontaneitate care se naște din urcuș treptat și îndărătnic. Originalității i se cere să fie oportună și riguroasă, insolitului – să fie fundamentat și eficient.

Cel care exploatează o rețea electrică știe, aproape pe nume, ca pe niște ființe, fiecare linie, aproape fiecare stâlp; un salt de tensiune sau o vibrație reprezintă o vorbă într-un grai pe care numai el îl înțelege. Cercetătorul "rețelist" nu ajunge niciodată la o asemenea performanță, dar el trebuie să răspundă cum trebuie făcute altfel rețelele de mâine și, nu rareori, cum trebuie re-croite cele de azi (poate – dacă nu cumva ne putem lipsi de rețele). Economistul-practician trebuie să vegheze la respectarea strictă a legilor, regulilor și metodologiilor economice sau să elaboreze altele, mai rafinate și precise. Cercetătorul economist analizează fenomenele care scapă reglementărilor; menirea lui este să ajungă la cu totul noi mecanisme economice, radical mai simple și radical mai eficiente.

Ceea ce reprezintă constantele imuabile ale altor profesii sunt, în cercetare, variabilele; adevărurile sigilate și cele omise – câmpul de acțiune; permanența este utilă numai prin prisma înnoirii ei. Calitatea supremă este aceea de a gândi de-a curmezișul.

Adesea, este mai important să știi să te întrebi asupra evidenței – să știi să te întrebi corect asupra evidenței – decât să găsești răspunsurile: răspunsul la o întrebare neașteptată și pătrunzătoare poate să decurgă din întrebarea însăși, pe cale meșteșugărească. (René Clair, scriind scenarii foarte amănunțite, spunea: „Filmul este gata. A mai rămas numai să-l turnăm.” Cercetătorul poate spune, uneori: „Problema este rezolvată. A mai rămas numai să găsim soluția.”)

Fratelui cercetătorului, care, în aceeași specialitate, lucrează în producție sau în exploatare, i se cer simțuri dezvoltate, prezență de spirit și rapiditate de acțiune, memoria concretului individualizat, capacitate de simplificare, rezistență la uniformitate, respectul fondat al celor stabilite și multe alte calități. Cercetătorului i se cere capacitatea de a vedea și a reține concretul prin prisma esenței care îl determină și totodată de a obliga abstractul să i se dezvăluie în concret, direct sau indirect, prin simțurile sale sau ale unor aparaturi altminteri aberante; capacitatea de a sesiza neobișnuitul, regula latentă din aparenta excepție; mobilitatea transfocării adaptive între simplu și complex; independența intelectuală față de cele stabilite; determinarea, îndemânarea și insolența de a gândi și a face altfel, altcum, altceva...

Cercetarea este una dintre profesiunile pentru care școala de azi pregătește, poate, cel mai puțin (la noi și în lume; există intenții laudabile de înnoire, dar lucrurile nu se răstoarnă peste noapte). Școala dă cunoștințe de specialitate. Mai grav: școala dă obișnuința și convingerea că pe lume nu există decât cunoștințe și nu trebuie să existe decât cunoștințe. Ca și cum – s-a mai spus acest lucru – a locui înseamnă cărămizi (și numai cărămizi – nu și uși, ferestre, robinete, lămpi, mobilă, televizor; nu și teren, plan, mod de construcție a casei; nu și viața în casă). Și mai grav: până și în acumularea de cunoștințe școala de azi inoculează uniformitatea, antiselectivitatea, antidiscernământul, antifinalitatea. (Cu acei mulți, dar încă prea puțini dascăli, și iluștri și anonimi, care vor și știu să dezvolte înainte de toate gândirea, personalitatea elevilor și studenților lor, primăvara vine anevoie.) Iar cercetătorul trebuie să acumuleze mereu noi cunoștințe, în mod operațional, selectiv adaptiv, critic, orientat, mulat pe obiectivele care îi stau în față.

De altfel, explozia de cunoștințe și – de ce nu? – de probleme, înnoirea perpetuă a câmpului de activitate dă cercetătorului sentimentul apartenenței la o respirație homerică, dar cu senzația unei nesfârșite inspirații, până la sufocare. Și, adăugând marele pericol al rutinării, al imuabilizării a ceea ce trebuie să reprezinte mobilitate veșnică, se ajunge la faptul că în cercetare vârsta poate aduce o uzură mai rapidă chiar decât uzura balerinelor. Antidotul există: în primul rând, exigența socială și validarea socială a ceea ce produce cercetătorul. În al doilea rând (și totuși, poate, nu al doilea?), privirea lucidă, inteligentă, asupra propriei inteligențe, înțelegerea profesională a specificului propriei profesii.

În zilele noastre, diversificarea și diferențierea nu se limitează numai la disciplinele științifice, la mașinile-unelte, la modă, la relațiile internaționale. Profesiunile, intrate de mult în acest proces de diversificare, se răsfrîă în toate direcțiile, inclusiv în spațiul activității prestate. Profesionalizarea, profesionalismul, imperative contemporane, au tocmai această nuanță.

Nuanță valabilă pe deplin în cazul cercetării – singura artă care se pretinde științifică și principala activitate materială care, după cum a spus-o Beveridge, după cum au mai spus-o și alții, este o artă.

#### **14. Originalitatea își are dreptul ei inalienabil la spontaneitate și implică risc tehnic și economic. Invențiile, în contextul decalajului economic (1970)**

*Probleme economice*, nr. 10, octombrie 1970, pp. 111-114

Valorificarea cercetării științifice și valorificarea invențiilor românești reprezintă două sfere care se intersectează, dar care, în ansamblu, sunt net distincte. Fără a insista asupra numeroaselor invenții care nu izvorăsc dintr-o cercetare, aș dori să subliniez că o foarte mare parte a creației tehnico-științifice românești, a activității de cercetare din România (aș spune – covârșitoarea majoritate a lucrărilor de cercetare) nu constituie invenții. Totodată, numeroase invenții care rezultă din lucrările de cercetare au un caracter parțial, particular, de multe ori ne semnificativ pentru ansamblul sau pentru esența lucrării de cercetare respective. Prin aceasta nu sesizez o anomalie, ci, dimpotrivă, doresc să nu se piardă din vedere o stare de fapt normală, legică, în care nu pot și nu trebuie să intervină modificări radicale.

Într-adevăr, invenția presupune noutate și progres tehnic pe plan mondial. Or, după cum se știe, ponderea majoră în cercetările tehnico-științifice din țara noastră revine însușirii, la noi în țară, a unor procedee și utilaje principal cunoscute pe plan mondial, dar în condițiile specifice ale materiilor prime de la noi din țară, ale structurii și tehnologiei accesibile în industria noastră, ale necesităților corespunzătoare stadiului actual de dezvoltare a economiei noastre. Este evident că o astfel de cercetare de puține ori poate avea contingentă cu Oficiul de Stat pentru Invenții și Mărci. Și totuși, este o cercetare esențialmente necesară, utilă, de neînlocuit. <sup>56\*</sup>

Nu trebuie, de asemenea, omis faptul că, în condițiile etapei actuale a revoluției științifico-tehnice, geneza invențiilor a căpătat un alt caracter

---

<sup>56\*</sup> În forma aceasta, atât de categorică, afirmația este valabilă în condițiile unei doctrine și ale unor politici industriale autarhice. În condițiile unui comerț exterior liberalizat, situația se schimbă în mare măsură. Totuși, **rămân de făcut multe categorii de cercetări care nu au ca obiectiv realizarea de invenții.** Fără a dezvolta subiectul – care merită să fie aprofundat, să menționăm : a) tot ceea ce înseamnă cunoașterea de condiții locale, de la geologie la antropometrie, totuși – valorificări, în limite economic raționale, de materii prime locale, agricultura cu solurile și mult din soiurile ei, meteorologia și hidrometria, cercetări sociale ; b) larga sferă a optimizărilor, a modelelor matematice, a metodelor și metodologiilor de calcul, de evaluare ; c) software-ul, care nu se protejează prin brevete, ci prin drepturi de autor ; managementul, reengineering-ul, politicile de asigurare a calității etc., d) chiar în domeniul produselor industriale, susceptibile de brevetare – scopul brevetării este subordonat unor analize conjuncturale, ținând de brevetabilitatea în domeniu, ocolirea de brevete, piața scontată ș.a.

decât, de exemplu, cu jumătate de secol în urmă. Astăzi, marile invenții necesită nu numai minți luminate, imaginație, inventivitate individuală, ci sunt, de regulă, rezultatul unor uriașe investiții de fonduri, a unor esențiale concentrări de forțe calificate pe un fond larg, dar convergent.

Totodată, invențiile de mare eficiență economică se realizează nu numai prin noi soluții funcționale, constructive sau tehnologice, ci reclamă în mod conjugat, de regulă, și noi soluții funcționale și noi tehnologii și noi materiale, antrenând adesea pentru realizarea lor nu numai specialități diferite, dar chiar ramuri industriale diferite. Nu rareori, pentru realizarea lor este necesară crearea, în prealabil, de laboratoare de cercetări cu utilaje specializate<sup>57</sup>, care formează ele însele obiectul unor cercetări, reclamând fonduri uriașe.

Fără îndoială că în condițiile puternicei baze materiale create în anii socialismului pentru cercetare, în condițiile mijloacelor financiare importante pe care le afectează statul nostru pentru sprijinirea și dezvoltarea cercetării, ale concentrării de forțe și mijloace urmărite de către C.N.C.Ș.<sup>58\*</sup> în cadrul programelor prioritare, este posibilă realizarea unor invenții de mare valoare, cu atât mai mult cu cât tehnica românească are tradiția unui ridicat spirit inventiv. Dar ponderea acestor situații în totalul activității noastre de cercetare nu poate fi decât cea care rezultă din considerentele obiective arătate mai înainte. Nu se poate neglija faptul că diversificarea continuă și accelerată a producției industriei noastre, complexitatea problemelor tehnice industriale reclamă inevitabil o anumită diversitate de preocupări ale cercetării, ceea ce, la potențialul nostru economic, împiedică adesea concentrările de forțe pe front îngust în cercetare, la amploarea necesară declanșării reacției în lanț a realizării frecvente de invenții de eficiență majoră. Pentru exemplificare, aș cita o experiență anterioară proprie, și anume, a conducerii unui laborator de cercetare în domeniul telemecanicii (tehnica supravegherii și comenzii centralizate, de la distanță, a proceselor de producție). Timp de 13 ani a fost promovată activ și insistent o orientare spre soluții originale și spre asigurarea unui nivel de concepție competitiv pe plan mondial. Activitatea a căpătat o anumită recunoaștere în cercurile de specialitate, nu numai interne. Ea a fost, în anumite perioade, încurajată de forurile de conducere tehnică tutelară. Au rezultat și invenții. Bogatul bagaj al cercetărilor efectuate și al investiției de inventivitate prestată a rămas însă un bagaj de prototipuri sau de începuturi de fabricație necontinuată.

Câteva cauze sintetice ale acestei situații, reflectare a considerentelor expuse, și care nu au pretenție de generalitate pentru toate întreprinderile și ramurile industriei noastre, le-aș menționa ca fiind: soluțiile tehnice avansate, concepute la nivelul structurii și funcționării echipamentelor, au fost handicapate de rămânerea în urmă a tehnologiei în domeniul electronicii și

---

<sup>57\*</sup> Pentru acestea, cerința nu este atât de brevetabilitate, cât de neîncălcare a unor brevete existente sau posibile.

<sup>58\*</sup> Consiliul Național al Cercetării Științifice – denumirea, în acea perioadă, a organismului guvernamental de coordonare a cercetării științifice.



de lipsa unor produse corespunzătoare componente sau conexe, de calitatea scăzută a execuției; concepția funcțională de nivel mondial s-a dovedit uneori insuficient grefată pe tehnicitatea momentului respectiv a utilizatorilor din țară, pentru care erau acute probleme de eficiență, siguranță, calitate, aprovizionare cu piese de schimb, întreținere etc., nu în toate cazurile la nivel mondial; fixarea unor preturi de vânzare mari au orientat pe beneficiari spre evitarea utilizării echipamentelor elaborate; duratele mari de realizare-asimilare au condus adesea la uzura morală față de nivelul mondial, chiar din momentul finalizării cercetării.

Aș dori să relev că însăși problema valorificării invențiilor, a valorificării în general a cercetării științifice, în sensul presiunii exercitate de către cercetare asupra industriei, spre a i se prelua rezultatele în scopul aplicării practice, are – după părerea mea – caracterul unei probleme oarecum artificiale, care *nu pune accentul pe adevărata problemă a insuficientului interes economic al unor întreprinderi pentru introducerea tehnicii noi*, separat de insuficiența preocupare provenită din cauze strict subiective. În mod normal, ar trebui să existe o puternică sete economică a industriei asupra cercetării pentru a-i furniza noutăți tehnice. Ar trebui chiar să existe, cred, un decalaj între necesitățile stringente ale industriei de introducere a tehnicii noi și posibilitățile cercetării de a le putea satisface.

#### *Rezistența față de tehnica nouă*

Caracterul relațiilor de producție în socialism face ca, în mod obiectiv, ritmul de introducere a tehnicii noi să poată să fie chiar mai rapid decât în capitalism. Dacă suntem însă confrunțați cu aspecte de pasivitate și rezistență și cu termene îndelungate de introducere a noului și dacă aceste fenomene au uneori<sup>59\*</sup> persistentă, înseamnă că există cauze care determină acest fapt și care constituie un element de contradicție față de relațiile de producție socialiste. Dar contradicția poate fi soluționată tocmai datorită acestor relații. După cum se știe, problema de bază o constituie lipsa unei legături intrinseci între indicatorii economici planificați și pe care este axat actualul sistem de cointerese materială a întreprinderilor, pe de o parte, și efectele profunde ale introducerii tehnicii noi în producție, pe de altă parte, caracterul oarecum de apendice extraeconomic, organizatoric al măsurilor prin care în prezent se realizează introducerea tehnicii noi. Cât timp *interesele introducerii tehnicii noi nu sunt reflectate organic în sistemul de indicatori economici planificați*, problema valorificării cercetării științifice, în accepțiunea ei actuală, rămâne, după opinia mea, nesoluționată esențial, iar măsurile pur organizatorice-administrative sau cele axate pe penalizări

---

<sup>59\*</sup> Unele întreprinderi..., uneori... – alte componente ale limbajului de lemn impus, cu semnificația: deficiențe întâmplătoare, ocazionale, de sorginte subiectivă, insinuând că este vorba despre indolența vinovată a unor persoane locale, în încercarea de masca adevărul despre caracterul sistemic și obiectiv al deficiențelor respective, în economia centralistă.

Aș aminti, pentru exemplificarea utilității unei astfel de activități, cazul unei invenții referitoare la reglarea optimală a unui anumit tip de turbină hidraulică. Conținând o idee valoroasă, invenția a fost acceptată, brevetată în țară și înregistrată pentru brevetare în 12 țări de mare importanță industrială. Din păcate, oponentele primite din aceste țări au scos la iveală o redactare deficitară, care pune în pericol brevetarea – aceasta, după ce, desigur, s-au plătit taxele de înregistrare, în valută.

Nu vreau să mă refer la experiența personală sau a unor colaboratori care au renunțat la înregistrarea la O.S.I.M. a unor idei care probabil că ar fi fost brevetabile, din dorința de a evita consumul considerabil de timp și de energie, similar cu acela care a trebuit să fie investit în brevetele obținute anterior. Cele relatate nu constituie o pledoarie pentru renunțarea la originalitate în cercetare, la competitivitate, la brevetare sau la urmărirea valorificării invențiilor. Problema, deosebit de importantă, a valorificării gândirii originale românești cred că își are însă începutul nu în momentul încheierii cercetărilor sau al eliberării certificatelor de autor, ci cu mult mai devreme, înainte de înregistrarea la O.S.I.M. și chiar înaintea începerii elaborării invenției. O soluționare radicală a acestei probleme nu ar putea, după opinia exprimată aici, să nu țină seama de trei factori: de gradul în care interesele economiei naționale pentru realizarea progresului tehnic sunt reflectate în pârgurile economice care acționează asupra activității de producție a întreprinderilor; de faptul dacă în mod deliberat, pe bază de studii de conjunctură internă și externă, se asigură concentrarea de forțe și mijloace pentru soluționarea complexă a problemelor, centrale și conexe, funcționale și tehnologice, de cercetare și de fabricație etc., propice apariției, reușitei și valorificării creației originale; de alegerea, socotită, a unei ponderi judicioase a activității originale, cunoscând că restul – majoritatea – este, în condițiile noastre actuale, cercetare care nu urmărește originalitate pe plan mondial. Și în fine, nu trebuie uitat, originalitatea își are dreptul ei inalienabil și spontaneitate bazată pe talent, precum și la risc tehnic și economic <sup>62\*</sup>.

---

<sup>62\*</sup> Și totuși, mai este un aspect care nu trebuie omis: **valorificarea invențiilor reprezintă un multiplicator economic al prețului acestora**; de aceea, firmele cu politici competitive și cu potență tehnologică folosesc – mai corect: creează, cumpără și folosesc – invențiile nu pentru a le afișa în expoziții și a număra medalii, ci pentru a realiza, în mod protejat, producții profitabile (și, uneori, pentru a bloca înnoiri, dacă acestea ar fi mai dezavantajoase decât menținerea fabricației existente). Deci, și **ciclul tehnologic al brevetării include strategii de secret comercial și de marketing**, „ieșirea în târg” cu brevetarea făcându-se la un moment optim ales, cântărind diferitele riscuri – de a pierde prioritatea sau de a pierde piața, idealul fiind ca brevetarea să fie atunci când produsele brevetate sunt gata de fabricația în serie și pot începe să inunde piața; practic – ceva mai devreme, pentru a nu risca trădarea secretului noii ofensive tehnologice de către salariați corupți sau de către spioni avizați. Este cam altceva decât prezentarea și câștigarea de medalii în expoziții de invenții. – ceea ce, desigur, își păstrează importanța, pentru invențiile care pot fi vândute ca atare, după ce au eșuat încercările de a le vinde sub formă industrializată.

## **15. Condiția precară a cercetării teoretice în institutul departamental (1968)**

Scânțeia, 6.10.1968

Mare parte din institutele departamentale de cercetare din domeniul tehnic au profilul orientat spre cercetarea de dezvoltare, spre elaborarea de produse destinate fabricației. Dar preocuparea pentru accelerarea ritmului realizărilor tehnice, pentru asigurarea competitivității lor, face tot mai acut resimțită necesitatea organizării în aceste institute a unor cercetări teoretice proprii. Se susține, totuși, și destul de frecvent, că efectuarea lor în institutul departamental ar constitui o deturnare de forțe și fonduri, o neglijare a aplicabilității practice maxime a lucrărilor de cercetare și o încălcare a atribuțiilor specifice institutelor de cercetări fundamentale. Desigur, situațiile diferă de la institut la institut și chiar de la problemă la problemă, și nu se poate defini o linie unică și general valabilă. Există însă o serie de aspecte care se reliefează în numeroase cazuri, demonstrând că și la nivel departamental trebuie să se acorde eforturilor teoretice mult mai multă considerație.

În primul rând, cercetarea teoretică dezvoltă posibilitățile de prevedere, de sesizare mai din timp și mai clar a tendințelor de dezvoltare a tehnicii în ramura respectivă, pe plan mondial. Aceasta se datorează faptului că direcțiile noi de dezvoltare și noile soluții tehnice își încep adesea existența în lumea cercetării științifice cu caracter teoretic și, de obicei, cu câțiva ani înainte de a intra în patrimoniul aplicațiilor practice al marilor întreprinderi industriale. Un exemplu îl constituie "codurile" moderne, utilizabile pe canalele de telecomunicații, care detectează și corectează ele însele erorile intervenite în transmisie și recepție. Această orientare este amplu tratată în studiile teoretice, apărute de mai mulți ani, dar abia relativ recent a început să-și croiască drum spre utilizare practică. Evident că, fără o cercetare teoretică proprie, ar fi greu să se distingă care anume, din imensa multitudine de lucrări teoretice din domeniul respectiv, se apropie de maturizare, devenind accesibilă fructificării.

În al doilea rând, cercetarea teoretică își aduce contribuția la sesizarea semnificației noilor soluții tehnice, apărute în realizările marilor întreprinderi, chiar dacă au în aparență un caracter întâmplător, particular și izolat. Astfel, trecerea progresivă a echipamentelor telemecanice la viteze superioare de lucru, în condițiile centralizării conducerii unor procese ample, a putut fi înțeleasă în baza unor studii teoretice, iar apoi imediat adoptată în realizările noastre practice, înaintea unor țări cu tradiție în domeniul respectiv. Un colectiv de cercetare care preferase o soluție "majoritară" la acea dată, ignorând tendințele de dezvoltare, a trebuit să constate uzura morală a soluției

adoptate, chiar în momentul încheierii lucrărilor. Nu trebuie exclusă nici posibilitatea ca o cercetare teoretică proprie, măbind potențele intuiției tehnice, să conducă la afirmarea unor noi tendințe, a unor căi de soluționare, simultan sau chiar înaintea apariției lor pe plan mondial. Așa a fost cazul, de pildă, cu procedeul variației inverse a preciziei și rapidității telemăsurării, dedus pe baza studiului teoretic al fluxurilor informaționale în telemăsură.

În al treilea rând, se constată că, în ciuda bogăției imense a literaturii tehnico-științifice mondiale, lipsesc nu arareori anumite metode de calcul sau anumiți indici tehnici ai problemei în elaborare. Cercetarea teoretică, în aceste cazuri, dotează concepția intuitivă cu armele necesare. Pe baza cercetării teoretice se poate discerne obiectiv între soluții tehnice aparent sau în fond contradictorii, existente simultan în tehnica mondială, se pot delimita cantitativ condițiile de utilizare avantajoasă a diferitelor soluții, limitele lor. Astfel, studiul rapidității de transfer al informației ne-a condus la o concepție nouă, a claselor de echipamente telemecanice, iar apoi s-a trecut la elaborarea treptată a metodelor de calcul specifice fiecărei clase. Recent, o dispută tehnică ascuțită cu un beneficiar important a fost tranșată în baza calculului de performanțe efectuat cu ajutorul acestor metode de calcul. De asemenea, cercetarea teoretică poate constitui la un moment dat liantul și fermentul care dau sens de generalitate unor date disparate ale experienței tehnice, permițând atingerea unui potențial superior de fructificare a acestei experiențe. Studiul unor metode de descriere a funcționării calculatoarelor și, în general, a automatelor a condus la raționalizarea schimbului de mesaje în aparaturile de telemecanică nou elaborate.

În fine, cercetarea teoretică nu poate să nu ridice nivelul general al activității din institutul departamental, cu consecințe pozitive în aprofundarea cercetărilor, în perfecționarea soluțiilor tehnice, în orientarea lor, în ridicarea exigenței și competenței activității de avizare.

Desigur, o activitate de cercetare teoretică proprie într-un institut departamental nu epuizează problema legăturii între cercetarea fundamentală și cea aplicativă, nu elimină necesitatea unei colaborări strânse între institutele departamentale și cele de cercetări fundamentale.

Acceptându-se necesitatea organizării cercetării teoretice în institutul departamental, continuă să existe divergențe cu privire la orientarea ei. După unii, ea ar trebui să fie selectivă, îndreptată spre un număr redus de probleme "nedefrișate", sau care oferă posibilitatea unei aprofundări pentru a conduce la noi rezultate teoretice, fructificabile în articole și comunicări. Asemenea orientare își are însă locul firesc într-un institut de cercetări fundamentale. Considerăm că în institutul departamental se impune o altă orientare, și anume, cuprinderea în suprafață a problematicii întregului profil de specialitate care revine laboratorului, aceasta fiind necesară pentru consolidarea frontului pe care se desfășoară cercetarea tehnică respectivă. Totodată, în selectarea direcțiilor de aprofundare, accentul ar trebui pus nu atât pe perspectiva de obținere a unor rezultate teoretice originale, cât pe fertilitatea cercetărilor teoretice respective pentru elaborarea de aparatură, pentru soluții tehnice în activitatea de concepție.

Urmărindu-se în cercetare o perspectivă mai îndepărtată, specifică preocupărilor teoretice, este cu puțință ca ea să fie defalcată pe etape, să spunem, anuale. Adică, să ne propunem și să obținem pe parcurs, cel puțin anual, rezultate, concluzii, metode de calcul, recomandări principiale care, pe de o parte, să se dezvolte în funcție de noile rezultate obținute, iar pe de alta, să întregască treptat sfera de preocupări. Realizarea perspectivei îndepărtate printr-o succesiune de scopuri apropiate, întrepătrunse și ordonate într-o tematică și linie de cercetare unitară, nu numai că nu dăunează perspectivei lucrării, ci îi dă vigoare, conținut și – de ce să nu o spunem – viabilitate.

În ceea ce privește organizarea internă, se susține că ea ar trebui încredințată unor persoane sau chiar unor laboratoare distincte, pentru a se feri cercetarea teoretică de tendințele acaparatoare ale sarcinilor concrete, de zi cu zi. Dar fructificarea reală a avantajelor pe care le poate oferi cercetarea teoretică în institutul departamental obligă la evitarea oricăror bariere organizatorice.

Mai dificilă este problema profilării personale a cercetătorilor. Pentru a obține rezultate într-o cercetare teoretică nu este suficient ca un cercetător să consacre acestei activități o anumită parte, să spunem 15 la sută, din timpul său de lucru. Cercetarea teoretică cere documentare amplă, aprofundare. Apoi, nu orice inginer care se dovedește capabil în activitatea de elaborare poate da rezultate eficiente și în cercetarea teoretică, întrucât aceasta reclamă cunoștințe și aptitudini specifice. Consider, de aceea, oportun ca sarcinile de cercetare teoretică să fie încredințate unui număr restrâns de cercetători din cadrul laboratorului, având în activitatea lor o pondere importantă, mergând uneori până la acoperirea întregului timp de lucru, în funcție de profil, specialitate, înclinații personale. De altfel, pentru a asigura viabilitatea soluțiilor teoretice, cercetătorii care au primit astfel de sarcini preferă să-și asume și sarcinile de elaborare corespunzătoare. Acest fapt este o consecință firească a orientării cercetărilor teoretice în institutul departamental, ducând, însă, în anumite perioade, la o regretabilă supraîncărcare a cercetătorilor.

Cred că trebuie amintit și faptul că dezvoltarea de cercetări teoretice în institutul departamental ridică și problema creării unui climat propice acestor cercetări. Cercetarea teoretică trebuie apărată astfel de tendința ca sarcinile respective, care pretind cercetători de înaltă calificare, să fie considerate minore (cu toate consecințele morale și materiale ce decurg de aici); ea trebuie ferită, de asemenea, de aflulul de cercetători cu pregătire și aptitudini insuficiente, care pot doar compromite lucrurile. Orientând și organizând corespunzător cercetarea teoretică în institutul departamental, creându-i condiții materiale și morale adecvate de desfășurare, obținem un instrument eficient de asigurare a competitivității elaborărilor, de ridicare a nivelului general al activității de concepție. Și, nu o dată, ceea ce am investit în cercetarea teoretică s-a răscumpărat cu prisosință, prin preîntâmpinarea unor eforturi inutile în elaborări lipsite de perspectivă, prin orientarea la nivel superior a soluțiilor tehnice.

## 16. Surpriza noului științific (1980)

CONDINF '80. Conducere \* Informatică \* Decizie \* Creativitate.  
Cluj-Napoca, 1980, pp. 38-39

Vrem sau nu vrem, ne place sau nu ne place, dar aceasta este realitatea: câte un domeniu, câte o problemă, câte o activitate în care până acum lucrurile mergeau normal, după obicei, după cum știam și știa toată lumea – cedează. Ițele se încurcă. Ceea ce se realiza – nu se mai realizează. Sau se realizează, dar nu mai este de ajuns.<sup>63\*</sup> Viața ne obligă să căutăm mai mult, și acest mai mult nu mai poate fi obținut la fel ca până acum, nu mai poate fi obținut fără să recurgem la știință. (Și, adesea, astăzi, știința înseamnă informatică, știință în organizare și conducere)<sup>64\*</sup>. Recurgem la știință, rezolvăm, totul intră într-o nouă albie, iar când să ne obișnuim și să ne liniștim, constatăm că știința de ieri a devenit azi rutină, că nu mai satisface și că, de fapt, știința ne oferă, ne propune, ne impune ceva cu totul nou, cu totul altceva, din care ceea ce ne-a dat ieri a fost numai o biată părtică, sau o simplă etapă, sau chiar a devenit inutil, depășit acum; noul – este la orizont. Ceea ce am obținut, am rezolvat, am realizat rămâne în urmă sau creează noi probleme, dacă, pe de-o parte, nu adaptăm și activitatea, tehnologia, mersul normal al lucrurilor, la soluțiile obținute prin știință și, pe de altă parte, dacă nu recurgem din nou la o nouă știință.

Cu numai două-trei decenii în urmă, un vârf al organizării științifice a producției industriale mai era încă fluxul tehnologic, cu întruchiparea sa absolutizată – banda rulantă. Științific era să se aranjeze, să se defalce și să se calculeze astfel operațiunile de efectuat, încât sincronismul să fie perfect, toți muncitorii să termine simultan ceea ce aveau de făcut, transmitând mai departe produsul, pe bandă, către locul de muncă următor. În afară de buna cunoaștere a tehnologiei de fabricație, instrumentul științific consta în cele patru operațiuni aritmetice.

Dar viața a arătat că nu toate operațiunile calculate se pot face exact în același timp – mai apar piese defecte, neuniformități de execuție, variații în calificarea muncitorilor, momente de oboseală sau neatenție ș.a. Neprocurarea la timp a unei piese răstoarnă toată funcționarea. Și atunci, în paralel cu rafinarea în continuare a metodelor de defalcare și sincronizare a operațiunilor, potrivit diferitelor tipuri de produse, s-a mai pus problema stocurilor de piese și semifabricate, pentru alimentarea fluxului atât la

---

<sup>63\*</sup> Sau au apărut pe piață soluții care ne depășesc și pierdem clienții.

<sup>64\*</sup> Desigur, nu numai informatică și conducere, dar acesta era profilul simpozionului la care lucrarea a fost prezentată.

intrare, cât și pe parcursul lui. Stocurile costă – și, pentru optimizarea lor (nici prea multe valori blocate în stocuri, nici prea mari pierderile provocate de cazurile de imobilizare a fluxului tehnologic) au fost solicitate statistica matematică și cercetarea operațională.

Mai târziu, multe fluxuri tehnologice s-au dovedit cam prea rigide față de diversitatea necesară a produselor, chiar și numai față de posibilitatea de a fabrica fără perturbări diferitele tipodimensiuni ale aceluiași produs. Complexitatea crescută a produselor – conținând mii și zeci de mii de piese diferite – a născut problema aprovizionării ritmice a fluxurilor tehnologice cu componentele necesare – și încă defalcat pe tipodimensiunile comandate – astfel încât, fără algoritimizare cu ajutorul calculatoarelor, lansarea și programarea operativă a unei astfel de fabricații a devenit un loc îngust.<sup>65\*</sup>

La banda rulantă lucrează oameni, care, o dată cu creșterea tehnicității produselor, trebuie să posede anumite cunoștințe și anumite aptitudini. Așadar, alături de dezvoltarea tuturor aspectelor de până aici, în uzină a pătruns psihologia industrială, întâi ca să amelioreze selecția personalului, iar apoi, ca să orienteze și formarea lui.

Dar oamenii lucrează nu numai la locul lor în banda rulantă, ci în ansamblul echipei respective; formează un colectiv, se recrutează din anumite medii, au anumite probleme comune, care ajung să afecteze producția – și, pentru ca banda rulantă să funcționeze eficient, în zilele noastre se recurge, timid încă, la cercetarea sociologică și la sociologul de întreprindere, care, este drept, întâmpină aceleași greutăți de care ieri-alaltăieri se loveau specialiștii din celelalte domenii enumerate. Și, dacă măcar pentru aceștia din urmă greutățile generate de lipsa de înțelegere a necesității muncii lor ar ține de trecut pretutindeni!

Mai departe, muncitorii nu numai că lucrează, dar sunt preocupați de finalitatea muncii lor, învață, se cultivă, au televizor, activează pe tărâm obștesc și nu mai acceptă monotonia și cadrul îngust al numărului redus de operațiuni ce le revin în bandă, în care ajung să vadă o plafonare profesională și de la care resimt consecințe psihice negative. Ei bine, aici, această succintă, fragmentată și mult simplificată exemplificare se oprește: ultima problemă este deschisă; pe plan mondial, știința caută soluții. Intră în acțiune un întreg mănunchi de științe și – din nou, dar pe altă treaptă – principiile de organizare a fluxurilor tehnologice înseși.<sup>66\*</sup>

Desigur, dacă am fi ales pentru exemplificare etapele de progres tehnic din domeniul mașinilor-unelte, al fabricării oțelurilor aliate sau al

---

<sup>65\*</sup> A apărut și este în prezent larg utilizată metoda (și moda) „just in time” – exact la timp, aprovizionarea fără stocuri, prin livrarea componentelor exact la momentul de timp necesar pentru intrare în montaj – evident, pe baza unei informatizări intensive.

<sup>66\*</sup> Se caută, din motivele arătate, să se reconstituie un număr mai mare de operațiuni la același muncitor, ceea ce face să îi crească și satisfacția profesională, și interesul pentru calitate.

prospecțiunilor de noi zăcăminte petroliere, dacă am fi vorbit despre metodele de analiză a eficienței întreprinderilor sau despre optimizarea planificării economiei naționale, dacă ne-am fi oprit asupra tehnicilor de diagnostic medical sau asupra oricăror altor domenii sau probleme din atât de bogata activitate umană, am fi constatat mari diferențieri în ceea ce privește numărul și mărimea intervalelor de timp între perfecționările consecutive, în ceea ce privește conținutul, specificul, orientarea sau profunzimea perfecționărilor. (Pentru a nu mai vorbi despre progresele care au constat în lichidarea, în închiderea unor domenii de activitate depășite sau despre cele care au deschis, pe teren aproape gol, orizonturi calitativ noi, lipsite de antecedentă apropiată, sau despre cele care au înlocuit o sferă cu alta.) Dincolo de toate aceste deosebiri s-ar fi desprins, însă – nu fără excepții, nuanțe – aceeași împletire a direcțiilor de perfecționare continuă, deja însușite, cunoscute, acceptate, cu direcții-surpriză, cu direcții-intrus, cu aparente mezalianțe științifice fertilizante.<sup>67\*</sup>

Și s-ar mai fi desprins, ca factor comun, general, că în fiecare dintre aceste domenii noile niveluri de progres științific se realizează, de regulă, cu aportul organic al informaticii, atât în procesul de cercetare, cât și în conducerea desfășurării proceselor de producție, în conducerea economică.

Mulți factori se coalescează în a se opune înnoirilor calitative de factura discutată. Rutina. Orizontul propriei activități și specialități (uneori – orgoliul propriei activități și specialități). Un specialist în tehnologia construcțiilor de mașini să accepte, măcar față de sine însuși, că procesul lui de construcții de mașini poate fi perfecționat de un matematician, de un informatician, de un psiholog, de un sociolog?! Un neelectronist să accepte brutala imixtiune a minorei electronici în afacerile interne ale domeniului său?! Un specialist în oricare dintre domeniile industriale pregnant materiale – mecanice, chimice, electrice ș.a.m.d. – să accepte ca noul în domeniul lui poate proveni din imaterialele modele, din etericul software?! Intervin, de asemenea, profilurile de specializare prea înguste, prea închise în sine sau structurile organizatorice, care reflectă, de regulă, starea de azi – dacă nu cea de ieri – practic, prea rar pe cea de mâine. (De câte ori contracte de cercetare în domeniul sistemelor informatice întâmpină dificultăți pe parcursul elaborării, deoarece, între altele, problematica cercetată nu intră direct, exclusiv și biunivoc, în atribuțiile unuia dintre compartimentele de specialitate existente ale unității beneficiare!).

Forma sub care se manifestă opoziția față de infuzia noului calitativ este, adesea, apărarea – de bună credință – a eficienței, evitarea eforturilor

---

<sup>67\*</sup> Este un opus, eventual – un complement al “perfecționării continue”, dar nu ca direcție științifică specializată fertilizantă într-un domeniu, ci ca metodă și concepție de abordare inovatoare, așa-zisul „Reengineering”, apărut în anii 1990, care preconizează și realizează îmbunătățiri radicale, în salt, cu multiplicări ale valorilor indicilor de performanță, prin restructurarea și reconceperea proceselor, pe baza informatizării profunde,



inutile. Pentru o problemă care în ansamblul său ține de o anumită specialitate, aportul posibil al altor specialități pare derizoriu de la început. Uneori nu este în joc numai subiectivismul. Dacă etapa anterioară nu este rezolvată perfect, într-adevăr, poate să fie lipsit de sens să se irosească eforturi pentru etapa următoare. Revenind la exemplul dat, puțin poate ajuta optimizarea statistică a stocurilor intermediare un flux tehnologic ale cărui operațiuni tehnologice nu sunt bine defalcate, sau dacă tehnologia însăși nu este pusă la punct.

Ar fi bine dacă lucrurile ar sta așa: de o parte, specialiștii beneficiari ai noului, fie și refractari la tot ce depășește experiența sau / și specialitatea lor. De cealaltă parte – specialiștii noului, care știu exact ce trebuie, creează noile soluții și apoi vin și le injectează la fața locului: înțepă, doare – dar efectul este asigurat, așa că la injecția următoare (dacă este de același fel!) beneficiarul stă cuminte.

Din păcate, specialiștii noului, acolo unde există (pe baza cercetărilor proprii, pe baza a ceea ce se știe din alte aplicații, din alte locuri, din știința mondială) pot oferi lucruri în principiu. De aici până la actul științific, până la aplicarea în practică și obținerea rezultatelor dorite, este cale lungă, în care, fără dialog de la egal la egal, fără colaborare strânsă între specialiștii aplicației și specialiștii metodelor noi, între beneficiar (tehnolog sau economist) și informatician, se poate obține prea puțin. Și mai multă nevoie de receptivitate și cooperare este atunci când noul nu vine din afară, ci răstoarnă uzanțe chiar în interiorul specialității de bază.

A fi capabil de sesizarea, de acceptarea, de promovarea în practică a noului științific (de pe ambele părți ale baricadei – cea a autorului și cea a receptorului), de promovarea noului care infirmă, modifică, amendează o experiență, un bagaj de realizări proprii, uneori o întreagă formație de specialitate – este o performanță umană care nu se găsește pe toate drumurile. Dar cât de des se va găsi, cât de profundă și organică va fi asimilarea noului – acestea depind și de școală, și de viață, și de experiență, și de tot ceea ce înseamnă activitate socială și de acea sferă amplă numită cultură.

## 17. Noutatea fictivă (1969)

*Almanahul "Scânteia", 1969, pp. 67-68.*

În tehnică, posibilitățile de a recunoaște o inovație falsă de una adevărată sunt la îndemâna oricărui specialist. Din nefericire, ele nu sunt întotdeauna folosite.

... Am în față o banală fișă de fier de călcat, produsă, ca și predecesoarele ei, la întreprinderea bucureșteană "X". Spun "ca și predecesoarele ei", deoarece sunt nevoit să înnoiesc fișa de la fierul de călcat al gospodăriei mele nu numai o dată pe an, din cauza unuia și aceluiași defect: ruperea, într-un anumit loc, a pieselor metalice de contact.

Acum câțiva ani, "X" a lansat o fișă nouă și modernă. Brățări de oțel arcuitor, suprapuse peste piesele de alamă, asigurau un contact eficient. Piese de contact prezentau câteva ondulații profunde, cu scopul îndepărtării cordonului de cauciuc de căldura fierului. În același scop, lița cordonului se fixa cu ajutorul unor piulițe înalte de câțiva milimetri, care trebuiau să preia și să împrăștie o parte din căldură.

Dar... au urmat "perfecționările". De la un exemplar la următorul, piulițele au scăzut în înălțime, de parcă s-ar fi evaporat de căldură: de la 5 la 3 milimetri, apoi la 2, iar acum am în față niște piulițe ștanțate de 1,5 milimetri grosime. Din cele câteva ondulații a rămas numai una, și aceea... Cât despre brățările de oțel arcuitor, de mult nu mai sunt decât din banală tablă de alamă.

... Am vrut să-mi duc familia la mare cu un geamantan nou. Vă rog să mă credeți că, în mod special, am ales un anumit geamantan (produs de întreprinderea "Y" din ...), văzând cu ce nituri solide este fixat mânerul. Există un anumit gen de surprize pe care prefer să îl evit.

Și, într-adevăr, l-am evitat, pentru că am rămas cu mânerul în mână nu pe drum, ci încă acasă, în timp ce umpleam geamantanul cu cele mai banale rufe estivale. În loc de nituri erau niște ciudate cuie despicate, diforme, acoperite cu o mască de tablă lustruită, în formă de cap de nit!

Am început cu două mostre "de larg consum" ale unei răspândite – și dăunătoare – forme ale falsei inovații în tehnică: cea consacrată conștient tragerii pe sfoară a beneficiarului, realizării unor avantaje economice la producător, cu orice preț – inclusiv cu prețul calității, al siguranței, al performanțelor, într-un cuvânt, cu prețul provocării oricăror pagube, după ce produsul a părăsit poarta fabricii. Este inovația dăunător orientată.

O formă mai puțin trivială este inovația care strică echilibrul natural al lucrurilor, care exacerbează o performanță în dauna celorlalte. Îmi vin în minte două lucrări de cercetare. Una consta dintr-un produs chimic; în

compoziția sa nu era nici un adaus original, nici o proporție neobișnuită, nici un regim esențial nou de sinteză. Cealaltă era un circuit electronic, cu elemente, schemă și parametri uzuali. În ambele cazuri, cu toată buna credință, s-a obținut o anumită performanță – esențială – peste nivelul realizat anterior, chiar peste nivelul uzual pe plan mondial. Lucrările au fost lăudate, au făcut vâlvă. S-a constatat însă, mai târziu, că, în ambele cazuri – coincidență – performanțele erau foarte instabile la variația temperaturii, ceea ce le făcea inutilizabile în aplicațiile cărora le erau destinate; ele fuseseră obținute prin încălcarea armoniei ansamblului de performanțe – în cazurile date, prin sacrificarea stabilității la temperatură.

Pentru a duce la rezultate noi, o inovație trebuie să aibă la bază ingeniozitate, mai precis o idee. Dar ideea nu este totul. O realizare tehnică neglijentă poate să compromită o idee, altminteri valoroasă.

Fauna falsei inovații este variată, fiind foarte greu de epuizat în câteva rânduri. Totuși, mai este o specie a falsei inovații, care uneori se impune, pretinde recunoașterea, își reclamă drepturile cu aceeași insistență cu care o face în viața de toate zilele – așa că trebuie să îi acordăm și în textul de față spațiul râvnit. Este vorba despre falsa inovație, care este falsă pentru că... nu e inovație, pentru că nu reprezintă decât un plagiat cu forme exterioare ușor (sau chiar deloc!) modificate, cu mici adaosuri sau reduceri – neutile sau chiar dăunătoare – care să mascheze pasta.

Și, în fine, „inovația – non inovație” este realizarea (poate, corectă și utilă) care rezolvă problemele într-unul din modurile evident posibile – și deja cunoscute – pentru cazul dat. Simplificând puțin – dar numai puțin – este inovația care constă în faptul că pentru a se obține o reducere de turație de 11:23 se utilizează un... reductor uzual de turație de 11:23. Nu e nimic rău în asta. Gravă este pretenția de recunoaștere a statutului de inovație (și a drepturilor aferente).

Dar rândurile de față riscă să alunece spre falsă inovație și trebuie, deci, oprite la timp...

## 18. Algoritmi cu scame (1972)

Contemporanul nr. 13 / 24.3.1972

Nu, nu e greșeală de tipar. Nu învinuiți corectorul, nici autorul, și cu atât mai puțin pe L. A. Zadeh, una dintre figurile proeminente ale științei sistemelor și ciberneticii zilelor noastre, care a lansat această noțiune (urmat de un întreg val de autori).

*Mulțimi scămoase* (1965). *Algoritmi scămoși* (1996). *Sisteme scămoase* (1969).<sup>68, 69</sup>

Desigur, între un asemenea termen și înălțimea ștaifului științific european nu pot avea loc decât fenomene de respingere reciprocă, astfel încât – nu este prima dată – se găsește un nume-surogat suficient de sonor. De exemplu: difuz (asemănarea fuzzy-difuz este, cred, o simplă coincidență), deși termenul de sistem difuz este mai vechi și are un sens oarecum diferit. Circulă și alte traduceri-substituții.

Dar nu în adjectivul adoptat este cheia problemei, ci în sens, în semnificațiile și consecințele profunde ale acestei noi orientări în știință, în modul diferit, aproape opus, față de ceea ce știam până acum, în care ne face să privim. Unele calități spre care tindem devin handicap. Unele deficiențe – sursă și condiție ale dezvoltării și reușitei.

Dar să nu anticipăm.

O mulțime, o mulțime obișnuită, este cea din care anumite elemente fac parte, iar toate celelalte, nu. Cine nu e cu noi e împotriva noastră. O mulțime difuză poate presupune elemente care fac parte, elemente care nu fac parte și – scama – elemente care, poate, într-o măsură, fac parte, sau poate nu. Mulțimea numerelor mai mari decât 987 este clar definită. 5, 500, 986, 987 nu fac parte. 988, 989, 1000, un milion – fac parte. Dar mulțimea numerelor *mari*? 3, evident, nu face parte. 100 de milioane, evident, fac parte. Dar 987? 988? Trecerea de la numerele care nu fac parte la cele

---

<sup>68</sup> L. A. ZADEH: *Toward Fuzzines in Computer Systems*. In *Structure et conception des ordinateurs*, Dunod, Paris, 1971.

<sup>69</sup> Articolul se față a lansat traducerea *ad literam* a termenului *fuzzy* = scămos, cu scame, și cu intenția unei anumite contrarieri a publicului cititor. În decursul anilor, s-au încercat găsirea și implementarea unui termen neaoș: difuz, vag, nuanțat. Până la urmă, a rămas termenul netradus: *fuzzy*.

Dar problema nu a fost doar una de terminologie, nici, cu atât mai puțin, una numai de știință. La vremea respectivă, am perceput și am promovat noua orientare ca pe un suport și o încurajare ale libertății și rafinamentului de gândire, a nuanțelor; ca pe o armă împotriva rigidității și simplismului impuse de către regimul totalitar: totul, numai în foarte alb sau foarte negru – și altceva nu. Cât despre „indicatorii de plan” și „programele de măsuri”, cu pretențiile de adevăruri absolute...

care fac parte din mulțimea numerelor mari este difuză, pentru că termenul *mare* este imprecis. Mulțimea este scămoasă.

*Cum parcam automobilul?*

Un algoritm este ceva foarte precis. Este o instrucțiune pe care și un prost poate să o îndeplinească, fără a secreta un dram de gândire creatoare. Totul este numărat, cântărit, împărțit. Ia numărul depozitat în căsuța 38, ridică-l la puterea pe care o găsești în căsuța 156, și dacă rezultatul este mai mare decât numărul din căsuța 44, atunci fă ce se spune în căsuța 67, dacă nu – ceea ce se spune în căsuța 29.

Dar încercați, spune Zadeh, să scrieți un astfel de algoritm pentru a vă parca la bordură automobilul între alte două mașini. Nimic nu este imposibil, numai că va trebui să măsurați – sau să calculați – exact greutatea mașinii, inclusiv a dumneavoastră (ținând seama și de elasticitatea pernei pe care stați), să știți exact, exprimat în funcție de milimetri sau de grame, efectul deplasării frânei, acceleratorului, ambreiajului, volanului, înclinarea drumului ș.a., să țineți seama de ecuația dinamicii mașinii etc. Dar dv. nu știți toate acestea decât aproximativ, și totuși reușiți să parcați de minune. Nu totuși, ci de aceea. Pentru că algoritmul dv. este plin de noțiuni imprecise: vreți să vă așezați mașina *destul de aproape* de bordură și, în acest scop, manevrați înainte și înapoi *de câte ori trebuie*, având grijă să nu vă apropiați *prea mult* de mașina din față și de cea din spate, în care scop la fiecare manevră accelerați *puțin* și vă opriți *la timp* etc.

Trebuie reținute mai multe aspecte.

În primul rând, desigur, calculatoarele electronice știu (adică pot fi programate) să rezolve și probleme mult mai dificile și mai complicate decât o banală parcare. Dar pregătirea, elaborarea și realizarea algoritmului respectiv, nedifuz, de către dv., care stați în mașină și vedeți tot ce vă trebuie și cât vă trebuie, simțiți tot ce vă trebuie și cât vă trebuie, este o treabă teribil de scumpă (în orice caz, după cum am arătat, inutil de scumpă). Utilizarea inteligenței cu care suntem dotați este esențial mai ieftină. În al doilea rând, la un cost egal, cu algoritmul difuz amintit puteți parca orice mașină, în orice condiții, mai repede, cu mai puține manevre, mai simplu și – de ce nu? – mai sigur decât cu un algoritm nedifuz. (În fond, oricât de perfecționate sunt sistemele automate de aterizare, tot se mai închid aeroporturi pe timp de ceață.) Utilizarea inteligenței este mai eficientă.

S-ar putea naște temerea: se neagă valorile, cuceririle civilizației? Până acum spuneam că minunatele calculatoare fac posibile acțiuni de care omul nu este capabil, că multiplică posibilitățile omului. Acum – îl frânează?

Nicidecum. Calculatoarele fac posibile numeroase acțiuni de care omul nu este capabil. Calculatoarele multiplică nebănuit posibilitățile omului. Dar cât de mult ar face-o dacă ar fi capabile, precum omul, să opereze cu noțiuni difuze, să realizeze algoritmi difuzi!

Nu orice sistem tehnic, economic, social este atât de simplu ca un automobil între alte două, de departe nu orice problemă de conducere este atât de simplă ca cea a parcării automobilului din mijloc. Dar exemplul dat a avut menirea să scoată în evidență cât pierdem când trecem de la inteligența umană la algoritmi de calculator (actual), de la difuz la nedifuz.

## *Când munții nasc șoareci*

În fond, aici avem de-a face cu o primă, aproape principală, barieră în utilizarea calculatoarelor înseși. Omul judecă difuz. Este o trăsătură a superiorității inteligenței umane, capabilă de abstractizare, de adaptare, de filtrare a esenței. Calculatorul de astăzi este dezarmant de concret, precis cât trebuie și cât nu trebuie, un amănunt de mână a șaptea îl inhibă tot atât cât (poate chiar mai mult decât) o absurditate de fond. Depășirea acestei bariere (între om și calculator) constituie în lume o preocupare de căpetenie a ultimilor ani și una din marile speranțe ale științei pentru deceniul pe care de curând l-am început.

Dar și mai important decât acest lucru este modul în care gândește umanitatea problematica guvernării sistemelor complexe: aparent simplele întreprinderi industriale și sofisticatele ramuri economice, rețelele tehnice care au îmbrățișat Terra (sistemele energetice, transporturile, irigațiile, bazele militare, telecomunicațiile...), clasele și păturile sociale, armatele, legile, piața, știința, mediul ambiant, societatea, personalitatea umană.

Eficientul om de la volan este scos din cauză. Simțurile și intuiția lui sunt depășite. Atunci?

Atunci trebuie să ne întrebăm: ce fel de algoritmi punem în joc? Riguroși sau difuzi?

Desigur, pentru a se evita catastrofe ne trebuie – încă – reguli rigide și simple, cum ar fi, de exemplu, prioritatea de circulație la intersecții.

Dar când este vorba în general de a optimiza, de a obține un maxim de eficiență într-o activitate, rigiditatea reglementării poate face ca rezultatele să nu fie pe măsura eforturilor.

O poate spune conducerea unei întreprinderi, al cărei obiectiv de a produce mai mult, mai bine, mai eficient se izbește uneori de un hățuș de instrucțiuni, reglementări, dispoziții, avize birocratice.

O poate spune elevul sau studentul a cărui inteligență trebuie să câștige în agerime și bogăție sub avalanșa de date, fapte și reguli seci și reci cu care unii dascăli îi reglementează evoluția și îi blochează valențele.

## *Precizia cumpătată*

De la absența totală a oricărei reglementări și până la reglementarea totală este un drum lung. În prima parte, evident, se câștigă în eficiență. Dar vine un moment în care exhaustivitatea reglementării, devenind implacabil scop în sine, ajunge să submineze, direct sau indirect, ceea ce ar fi trebuit să sprijine, coborând inteligența de la înaltul nivel uman la obtuzitatea rigidității algoritmice (nedifuze). Precizia devine adversarul eficienței, inițiativei, creației.

Știința s-a născut, s-a dezvoltat și își va continua marșul exploziv sub semnul rigurozității și al preciziei, care constituie arma și emblema sa. Dar conexiunea organică dintre precizie și negația sa – difuza scamă – pare să fie acum cuvântul de ordine. Nu este un regres, nu este o retractare. Este un semn de elevație: vom consuma precizie în mod înțelept. Cu economie. Cumpătat.

## **19. Acțiunea conștientă a omului. Cultivarea deprinderilor creative, a priceperii pentru acțiune (1974)**

*Revista economică*, 31.5.1974

Tema "Omul, tehnica și mediul său de viață" poate și trebuie să fie abordată de cercetare din două puncte de vedere, care constituie un tot:

- că omul este nu numai "populație", ci și "om";
- că omul este nu numai un consumator, ci și un creator al mediului său de viață.

Raportul între ceea ce consumă și ceea ce produce o populație nu poate să nu fie afectat de randamentul individual, economic și social, al oamenilor care o compun, randament care poate varia în limite foarte largi.

În această lumină, se evidențiază importanța economică a calității educației. Desigur, inteligența nativă este de luat în considerare, nivelul de nutriție și ponderea proteinelor de asemenea, dar cred că, la restul de condiții egale, mai există și alți factori care influențează eficiența activității unei populații și, prin aceasta, gradul ei de asigurare cu resurse economice și, deci, cu resurse materiale de subzistență. Pot exista oameni născuți normal și hrăniți cu toate caloriiile, dar care produc puțin pentru ei și pentru societate din cauza unor deficiențe de educație, constând în insuficiența dezvoltare a trăsăturilor individuale necesare pentru un aport activ și util. De aceea, societatea este interesată, între altele, nu numai de condițiile și felul cum își alimentează mama copiii, ci și de condițiile și felul cum îi formează în cei șapte (șase) ani "de acasă", cum îi formează în continuare școala, societatea, pe cei care vor fi puși peste 30 de ani în fața unor probleme și mai complexe decât cele de astăzi.

- Este vorba, în principal, despre cultivarea în mase a deprinderilor creative, a capacității de a sesiza, a pune și a rezolva practic problemele vieții individuale și sociale, a disponibilității pentru participare și a priceperii pentru acțiune, a atitudinii față de muncă, a discernământului politico-social.

- Mai departe, nu putem face abstracție de rolul pe care îl are în raportul om / mediu tot ceea ce ține de satisfacție și de interesul individual.

- În fine, desigur, omul în populație apare în ipostaza de consumator, în calitate de element al unei mulțimi amorfe, dar, în realitate, ca un creator, el este un element într-un sistem structurat economico-social și performanța sa este esențialmente determinată de specificul și calitatea organizării, conducerii și funcționalității sistemului. De aceea, raportul între om și mediul său de viață nu poate fi tratat corect făcând abstracție de caracterul

orânduirii sociale și, în cadrul unei orânduirii date, de tot ceea ce afectează eficiența activității individuale și sociale.

Acțiunile omului, cea de consumator și cea de creator, nu sunt independente. Există și aici un "input" și un "output" și legături interne între acestea, între ceea ce cheltuiește societatea pentru om și ceea ce obține de la el, între ceea ce consumă o populație și ceea ce produce ea sau, trecând la indicatori, între nivelul de trai și calitatea vieții, pe de o parte, și productivitatea muncii, pe de altă parte. Dependența se exercită în ambele sensuri și, dacă sensul producție-consum este mult și amănunțit studiat, suntem mai puțin cunoscători ai subtilităților sensului consum-producție <sup>70\*</sup>.

În legătură cu relațiile dintre populație, natalitate, economie, condiții de viață, cointeresare, dezvoltare, ritm ș.a.m.d., se vorbește repetat despre reglare, limite, echilibru etc. În terminologia "automatiștilor", avem de-a face cu un sistem multivariabil, adică un sistem unic cu multe intrări, multe ieșiri, legături de la fiecare dintre intrări la mai multe ieșiri și de la mai multe intrări la fiecare ieșire. Deci, toate variabilele despre care se vorbește nu fac parte din bucle de reglare izolate, care să poată fi manevrate independent fără a le afecta pe celelalte, ci dintr-un sistem, în care schimbarea unui parametru poate modifica puncte de echilibru referitoare la cu totul alte ieșiri sau, invers, în care încercarea de a schimba un parametru este respinsă de către echilibrul impus prin acțiunea conjugată a celorlalți parametri. Există un ansamblu de corelații interne, un sistem intern de stări de echilibru și, de aceea, măsurile administrative, dacă sunt exterioare sistemului auto-reglat, se pot dovedi, *à la longue*, fie ineficiente, fie și disfuncționale – sistemul își impune homeostaza, în mod endogen.

Complexitatea conexiunilor și a interferențelor care caracterizează fenomenele la care ne referim face necesară recurgerea la modelarea matematică pentru a previziona posibilitățile de intervenție eficientă în sistem și consecințele măsurilor care se iau. În acest sens, cred că este utilă teza lui J. Forrester, conform căreia creierul uman este inapt să perceapă cantitativ dinamica sistemelor multivariabile pe cale intuitivă. Toate acestea pledează pentru un rol activ al statului în funcționarea sistemului social. <sup>71\*</sup>

Importanța rolului statului și necesitatea intervenției active a statului sunt evidente; în aceasta și constă superioritatea orânduirii socialiste, unde statul acționează în numele întregului popor, dispunând totodată de

---

<sup>70\*</sup> Adică, relația între ceea ce primește omul de la societate (material și spiritual) și ceea ce produce el pentru societate (material și spiritual). Intenția acestor rânduri (printre rânduri...) era: Dacă se cere producție, trebuie să se ofere și să se asigure consum, calitate a vieții, libertate de informare.

<sup>71\*</sup> A nu se pune relație de egalitate între rolul activ al statului și exercitarea acestui rol prin metodele planificării centralizate detaliate, cu toate deficiențele analizate în Partea a doua.



mijloacele necesare pentru a exercita o optimizare prin prisma intereselor întregului popor. Problema este ca mijloacele folosite în exercitarea acestui rol să fie din ce în ce mai eficiente: pentru a modifica în interesul societății punctele de echilibru, statul intervine în variabilele endogene care determină echilibrul, și aceasta cu atât mai mult când este vorba de om. De exemplu, în problema natalității, o cale eficientă este cea de a influența condițiile socio-economice de care depinde natalitatea. Problema se pune în mod similar în multe alte domenii.

## 20. Gândirea economică în fata exigențelor practicii economice (1977)

În volumul: *Conștiință socialistă și participare socială*. Editura Academiei R.S.R., București, 1977, pp. 107-124

Nici un singur rând nu fusese scris despre viitorologie. Prognoza era nenăscută. Eficiența nu avea încă nici termen care să o definească, nici specialiști care să o disece. Dar înțelepciunea poporului, statuând că omul gospodar își face „vara sanie și iarna car”, pleda cu ascuțime polemică pentru prevedere, pentru activitate planificată orientată spre viitor, pentru punerea în drepturi a gândirii și a acțiunii economice raționale și, mai ales, pentru faptul că „omul gospodar” trebuie să posede anumite însușiri, fie și aparent ciudate, fără de care nu poate fi considerat — și nici nu poate fi — gospodar. Nu se poate lipsi de astfel de însușiri nici producătorul — proprietar de azi, gospodar al avuției naționale și deopotrivă al tuturor componentelor acesteia.

.....

În rândurile care urmează nu se vor relua cele ce cu îndreptățire s-au spus și s-au scris despre conștiința și gândirea economică în legătură cu motivația, cu preocuparea, cu atitudinea consecvent militantă care trebuie să existe pentru a apăra și a dezvolta proprietatea socialistă, pentru a preveni și a combate actele de risipă sub feluritele lor manifestări, pentru a spori eficiența economică pe toate căile și în toate domeniile. Studiul de față constituie o încercare de a aborda problema conștiinței economice într-o lumină complementară celei încetățenite.

Trebuie mai întâi arătat că diferiți termeni cu sfere intersectate, dar nu identice, se află în prezent în uz, ca și cum ei ar avea statut de echivalență sau de intersanjabilitate, deși au fost depuse eforturi de delimitare, ierarhizare, sistematizare și interconectare funcțională de către prof. Al. Tănase în cadrul dezbaterii publicate în „Revista de filozofie”<sup>72</sup> și, mai amplu, de către prof. A. Negucioiu<sup>73</sup>. Fără pretenția de a contribui la aceste eforturi, se vor face, pentru univocitate, câteva precizări în legătură cu accepțiile la care se va recurge aici pentru termenii în cauză.

---

<sup>72</sup> V. „Revista de Filozofie”, nr. 5, 1965, p. 707

<sup>73</sup> În studiul *Gândirea, cultura și conștiința economică*, în revista „Probleme economice”, nr. 11, 1971, p. 11-18.

Conștiința economică, antonim filozofic al existenței economice, este, în context, sfera de maximă cuprindere, generalitate și complexitate <sup>74</sup>.

Gândirea economică, obiectul principal al rândurilor de față, constituie reflectarea însușirilor esențiale, necesare, ale fenomenelor economice, a relațiilor dintre ele, a legității lor, având un rol activ și consecințe directe asupra activității economice practice.

Atitudinea economică reprezintă cumulativ poziția adoptată subiectiv față de fenomenele economice, motivația și preocuparea pentru acțiunea economică, iar comportamentul economic caracterizează modalitatea de participare la activitatea economică și orientarea acestei participări.

Așadar, în problematica referitoare la conștiința economică nu trebuie să fie tratate numai, sau aproape numai, aspectele atitudinii economice, cum se întâmplă adesea. Un comportament economic eficient și conform cu interesele societății socialiste se clădește pe îmbinarea armonioasă a unei atitudini economice militante cu o gândire economică evoluată. A cunoaște clar obiectivele economice urmărite și a munci consecvent pentru înlăptuirea lor constituie o condiție necesară, dar nu și suficientă <sup>75</sup>.

Pentru epoca noastră sunt caracteristice complexitatea și diversificarea mereu mai accentuate ale proceselor sociale, în general, și ale celor economice, în particular. În spatele succesului sau insuccesului economic stau astăzi aspecte de subtilitate ale fenomenelor economice, aspecte care — deși aparent secundare — în ultimă instanță pot fi, în realitate, decisive. O activitate economică eficientă se compune din decizii eficiente tocmai în aspectele de subtilitate economică, se clădește pe o reflectare adecvată a proceselor, pe o soluționare nuanțată și creatoare a problemelor economice în toată complexitatea și dificultatea lor. De aceea, economisirea reală a muncii sociale, sporirea continuă a eficienței acesteia presupune și necesită o gândire economică evoluată, o competență economică generală a colectivității de producători și proprietari ai avuției naționale. Este, deci, nevoie de priceperea individuală și colectivă de a elabora, de a propune, de a susține și de a înlăptui în practică soluții viabile de natură economică.

Cultivarea în masă a gândirii economice, oricât de dificilă ar fi, nu ar trebui privită ca o treaptă separată, superioară, ulterioară cultivării atitudinii economice active, care ar reprezenta o etapă minimală, imediată. Sau motivația economică, preocuparea, poziția angajată sunt conștiente, înțelese — atunci ele, contrar primei aparențe, derivă din gândirea

---

<sup>74</sup> V. ampla prezentare din cadrul volumului *Conștiința economică socialistă*, în revista „FORUM, Științe sociale”, 1973, nr. 1; în special — analiza minuțioasă efectuată de prof. N. N. Constantinescu, p. 11-20.

<sup>75</sup> Aceasta — rămânând, desigur, numai în sfera conștiinței economice. Pentru reușita procesului economic, conștiința în ansamblul său constituie numai o condiție necesară, nu și suficientă, dar despre raportul conștiință-existență s-a scris mult și aici nu vor urma încercări de contribuții la această problematică.

economică. Sau avem de-a face cu o atitudine activă insuficient clădită pe o gândire economică — dar atunci ea se poate dovedi sterilă, dacă nu chiar dăunătoare. Într-adevăr, pot fi date exemple de „inovații” tehnice care, pentru economii aparente și imediate, au adus prejudicii calității produselor sau durabilității utilajelor; suficiente exemple de pseudoeconomii în soluțiile de investiții care au dăunat fabricației sau exploatării, care au agravat poluarea sau au înrăutățit gradul de utilizare a unor resurse naturale prețioase (fără îndoială, cauzele unor asemenea deficiențe sunt mai complexe și nu pot fi reduse la sfera conștiinței economice, dar numai aceasta formează obiectul rândurilor de față).

De aceea, considerând că problemele atitudinii economice active sunt temeinic fundamentate și clarificate prin numeroase lucrări publicate anterior, aici vor fi analizate unele probleme ale gândirii economice <sup>76</sup>. Vom insista în acest sens asupra trăsăturilor gândirii economice, încercând, astfel, să explicităm definiția sintetică anterioară, să reliefăm principalele note de conținut ale conceptului cu care operează acest studiu.

### *Trăsături ale gândirii economice*

#### *a. Reflectarea conținutului economic al proceselor*

Gândirea economică presupune, înainte de toate, capacitatea și deprinderea de a sesiza semnificația și sensul economic, conținutul, natura și esența economică a diferitelor fenomene sub care se manifestă procesele productive și viața socială.

În condițiile societății socialiste, interesele economico-sociale ale întregului popor — proprietar al mijloacelor de producție — sunt materializate, la nivelul conducerii sociale, între altele, în reglementări detaliate cu caracter normativ și metodologic care îmbrățișează ansamblul laturilor economico-financiare, organizatorice, de conducere, juridice etc.; dezvoltarea planificată a economiei naționale se înlăpătează în practică, de asemenea, prin intermediul unui sistem evoluat — și minuțios pus la punct până în detalii — de planificare, conducere și control al realizărilor. Scopul acestei algoritmizări — care joacă rolul de formă (în sensul filozofic al cuvântului) — este de a asigura conținutul economic: desfășurarea întregii activități la un înalt nivel de eficiență economică, precum și îndeplinirea de către toate verigile, într-un mod unitar și corelat, a sarcinilor care decurg din interesele generale ale societății și economiei naționale. Respectarea întocmai, la fiecare loc de muncă și la fiecare eșalon, a ansamblului

---

<sup>76</sup> Problematika schițată aici nu are pretenții nici de exhaustivitate, nici de unicitate a modalității posibile de abordare. De altfel, în condițiile revoluției științifico-tehnice și ale dinamicii economiei noastre socialiste, sunt pe deplin valabile și pentru gândirea economică exigențele generale formulate de către prof. M. Malița în eseu „Gândirea modernă” (*Aurul cenușiu*), Cluj-Napoca, Editura „Dacia”, 1971, p. 5-45.

reglementărilor generale aferente constituie o condiție obligatorie, dar nu este de imaginat că varietatea infinită a vieții economice concrete poate fi epuizată într-un sistem de reglementări, că toate situațiile posibile își pot găsi răspuns și soluții optime numai în rigoarea și amănunțimea reglementărilor explicite.

În această conexiune, gândirii economice îi revine îmbinarea armonioasă, dialectică, a formei și conținutului în activitatea economică. Economia trebuie înțeleasă nu numai — și nu atât — ca o cumulare și respectare formală a diferitelor legi juridice, reglementări, metodologii, dispoziții și instrucțiuni, ci și ca un conținut al relațiilor care au loc în procesul muncii sociale, ca o expresie a muncii sociale, a consumului de muncă socială și a rezultatelor acesteia. Altminteri, pentru lucrătorii în a căror gândire conținutul economic este neglijat, acțiunile, măsurile, normativele de detaliu cu caracter tehnic, organizatoric, administrativ, financiar, pot deveni scopuri în sine, fetișuri economice ale zilelor noastre. (După cum se știe, referindu-se la condițiile economiei capitaliste, Marx arăta cum „caracterul social al muncii oamenilor se reflectă ca un caracter obiectual al produselor muncii, ca însușiri sociale pe care aceste lucruri le au de la natură” și denumea această deturnare de semnificație ca „fetișism” al mărfii <sup>77</sup>).

Fetișizarea reglementărilor (în dauna gândirii la nivelul scopului economic pe care îl urmăresc și îl realizează reglementările) conduce la birocratizare, la formalism în activitatea economică. Drept consecință, în organizarea și optimizarea acțiunilor productive, în alocarea resurselor materiale și umane, în orientarea și dimensionarea eforturilor individuale și chiar a unor eforturi colective, criteriul asigurării raportării și al încadrării numai în litera — nu și în spiritul — legilor poate ajunge să prevaleze asupra criteriului maximizării eficienței reale și asupra satisfacerii necesităților concrete ale societății și ale economiei. Se poate ajunge să se adopte decizii meticolos elaborate pentru a gospodări judicios și corect diferite țărâte, lăsând pe apa stihiei făina: eficiența economică.

Opusă formalismului, stimularea creativității generale în îndeplinirea sarcinilor economice, în soluționarea reală a problemelor economice, în sesizarea și depășirea contradicțiilor din economie, în promovarea progresului economic, poate fi numai rezultatul unei înțelegeri profunde a esenței și a conținutului proceselor economice și sociale.

În privința analizată, practica are de făcut față unor rămăneri în urmă din domeniu] teoriei. Până la Congresul al IX-lea al P.C.R., economia politică a socialismului — și cu atât mai mult așa-numita „economie concretă” — a fost concepută în măsură excesivă ca o prezentare descriptivă a unor stări de fapt, ca o instruire asupra unor metode și metodologii date și prea puțin ca o analiză științifică a legităților obiective, profunde, ale economiei socialiste; în măsură excesivă ca ceva static și imuabil și prea puțin ca o cercetare a proceselor economice și o previziune

---

<sup>77</sup> K. Marx, F. Engels, *Opere*, voi. 23, București, Editura Politică, 1966, p. 86.

asupra căilor de progres, de continuă perfecționare funcțională, de înaintare în fapt spre socialism și comunism. Influențe ale unei astfel de concepții se mai întâlnesc și astăzi, cu toată orientarea categorică pentru o abordare și o înțelegere profunde și creatoare ale vieții economice.

#### *b. Reflectarea determinismului social-economic*

Fenomenele economice sunt, de regulă, repetitive, deși profund diversificate; ele respectă legități obiective cu caracter statistic. De obicei, în această conexiune se discută despre cunoașterea legilor obiective generale, descoperite, cunoscute și recunoscute de către știință, deja însușite, sau despre un mod mai operațional de înțelegere a lor, în vederea utilizării concrete în practică, ceea ce constituie o condiție primară. Dar dacă în activitatea formativă se apasă exclusiv pe această unică pedală, atunci inevitabil se ajunge și aici la o insuficiență finețe în reacțiile la problemele vieții curente.

Gândirea economică presupune, de aceea, capacitatea de a sesiza și a înțelege legitățile — de sferă mai largă sau mai restrânsă, de importanță mai mare sau mai mică — din spatele fenomenelor economice, care, deși sunt aparent particulare și accidentale, conțin cel puțin o componentă repetitivă, comună, sistematică și au ca domeniu de acțiune fie și numai o porțiune sau o problematică delimitată din cadrul vieții economice.<sup>78</sup> Nu se presupune, desigur, ca la fiecare pas al activității practice să fie enunțate mereu noi și noi legi economice. Dar se poate urmări ca fiecare pas al activității practice să fie ghidat de înțelegerea faptului existenței unor legități, de deosebirea întâmplătorului de sistematic și a conjuncturalului de legitim, să fie călăuzit de conștiința unui determinism economic. Este în joc depistarea corectă a cauzelor fenomenelor economice negative repetitive, urmată de tratarea eficientă a cauzelor, și nu de paliative la nivelul efectelor. Este în joc găsirea unor soluții de aplicabilitate cât mai largă, evitarea risipirii în acțiuni și măsuri disparate care urmăresc să rezolve problemele caz cu caz, breșă cu breșă, neajuns cu neajuns; este în joc creșterea randamentului și a rezultatelor efective obținute în domeniul economic. Este, totodată, în joc înțelegerea corectă a măsurilor și a legilor (juridice) elaborate în cadrul politicii economice a partidului și orientarea corectă a transunerii lor în viață.

Fără îndoială, gradul de profunzime în sesizarea, studierea și manevrarea determinismului economic poate afecta rezultatele practice ale activității desfășurate. Pentru a sublinia conținutul concret și specific al acestei afirmații, puțin relevante în formulare generală, și mai ales faptul că înțelegerea și apoi recurgerea la determinismul economic, cu toată semnificația filozofică generalizatoare a conceptului, trebuie să aibă

---

<sup>78</sup> De altfel, în textul de față, întreaga sferă de termeni referitori la legități și legi economice are această accepțiune generală, refuzând implicit condiția procustiană a consacrării prealabile.

Întotdeauna un caracter particularizat, concret, aplicat la realități, se poate aduce în discuție exemplificarea schematizată care urmează.

Pentru accesibilitatea prezentării se aleg două subsfere din domeniul serviciilor, în care există o experiență populară cvasi-generală: transportul urban în comun și comerțul cu unele bunuri industriale de larg consum. Fenomenul socioeconomic analizat în vederea ameliorării: nivelul de aglomerare — a mijloacelor de transport urban în comun, a magazinelor. Condiționarea economică obiectivă care se impune primar atenției: gradul de corelare între cerere și ofertă. Decizia firească la acest nivel primar : amplificarea ofertei (sporirea numărului de vehicule în circulație, sporirea numărului de magazine).

Trecând peste mai multe detalii — neneglijabile în realitate — proprii tehnologiei, organizării și economiei fiecăreia dintre cele două subsfere, mergând mai în profunzime, se poate găsi cel puțin o legătură cauzală suplimentară, internă sau conexă, a cărei luare în considerare să amendeze sau chiar să modifice decizia, orientând în direcții diferite acțiunile întreprinse pentru ameliorarea unui același fenomen.

Astfel, în problema transportului urban în comun, se poate reține un aspect din domeniul tehnologic (desigur, este vorba despre tehnologia de exploatare specifică activității considerate): creșterea numărului de vehicule în circulație peste anumite limite (fenomen deja constatat pe unele magistrale ale capitalei) dă rezultate insuficiente, datorate unor fenomene de sufocare a traficului; viteza comercială scade, ritmicitatea se înrăutățește suplimentar și prin aceasta capacitatea de transport se reduce. Rezultă, simultan cu necesitatea creșterii numărului de vehicule, simultan cu luarea unor măsuri tehnice, organizatorice și educative pentru ameliorarea ritmicității circulației, decizia degrevării magistralelor prin crearea de trasee paralele și derivate, cea a unor amenajări urbanistice, a acordării de spații locative ținând seama de apropierea față de locul de muncă, a evitării extinderii excesive a perimetrului urban, a introducerii unor noi tipuri de mijloace de transport, neafectate de aglomerarea stradală (și, deci, de mare viteză comercială și mare capacitate de transport). După cum se știe, toate aceste decizii sunt luate și se află în curs de aplicare, dar ele au rezultat din studiul științific aprofundat nu numai al fenomenelor, ci și al cauzelor de detaliu specifice care generează, direct sau indirect, fenomenele.

În cealaltă subsferă, comercială, simpla creștere a numărului de magazine în același perimetru central poate constitui o soluție insuficientă — dacă nu chiar falsă — a problemei aglomerației în unitățile de desfacere respective. Două exemple de determinări cauzale, de această dată socioeconomice, care pot ieși la iveală la o aprofundare a analizei. Prima: solicitarea magazinelor centrale este în funcție și de dimensionarea și de calitatea aprovizionării rețelei comerciale din diferite cartiere periferice. A doua (și asupra acesteia se va insista în continuare): unele neajunsuri care încă afectează calitatea și diversificarea sortimentală la anumite categorii de produse curent comercializate, precum și gradul parțial în care cantitățile

livrate acoperă volumul cererilor pentru unele produse mult solicitate, conduc la faptul că magazinele se aglomerează artificial cu potențiali cumpărători care parcurg magazin după magazin în căutarea produsului de calitate, modelul sau dimensiunea dorită, fără a-l găsi.

Ceea ce poate rezulta ca necesar, la nivelul subramurii comerciale în cauză, constă în sporirea exigențelor față de producători privind sortimentele și calitatea tuturor mărfurilor contractate și recepționate și, ca o condiție preliminară, sporirea propriei competențe economice, adâncirea propriei gândiri economice pentru sesizarea, formularea, fundamentarea și promovarea acestor exigențe sporite.

Cele două exemple au căutat să ilustreze faptul că orientarea spre adâncirea și detalierea analizelor referitoare la determinările economice concrete este importantă pentru gândirea economică și, prin intermediul acesteia, pentru practica economică; este o direcție către care merită să fie concentrate eforturile formative vizând reflectarea determinismului economic, vizând cunoașterea și utilizarea legităților economice.

Un alt aspect al aceleiași probleme este cel referitor la corecta înțelegere a împletirii factorilor obiectivi cu cei subiectivi în procesul acțiunii economice (caracterul obiectiv sau subiectiv fiind considerat ca fiind raportat la condiționarea sistemică a subsferei în cauză). Unele deficiențe, cronice sau acute, care se manifestă într-o unitate economică, pot fi într-adevăr generate de incapacitatea persoanei sau persoanelor care răspund de o latură sau alta a activității — de exemplu, dezvoltarea noilor produse, aprovizionarea tehnico-materială sau programarea operativă a producției.

Clasicii marxismului au criticat cu îndreptățire ignorarea faptului că relațiile economice sunt relații nu între obiecte, ci între oameni, dar nu trebuie trecut în cealaltă extremă, pierzând din vedere faptul că în cadrul relațiilor economice acțiunea umană este subordonată determinismului social-economic obiectiv. Repetarea anumitor deficiențe în activitatea unor cadre diferite și în condiții diferite trebuie să conducă nu la nesfârșite adoptări ale unor, în fond mereu acelorași, planuri de măsuri pur organizatorice, ci, în primul rând, la analiza aprofundată a legităților economice specifice, a contradicțiilor locale (sau decurgând din cele generale), a deficiențelor de mecanism organizațional-economic care generează neajunsurile, în vederea soluționării problemelor pe acest făgaș, singurul eficient.

### *c. Reflectarea structurii sistemului economic*

Puține sunt deficiențele de gândire din domeniul economic, care să genereze acțiuni atât de păgubitoare cum este cazul exagerării și absolutizării problemelor și intereselor propriului eșalon — pe verticală — sau ale propriului compartiment (secție, unitate, departament etc.) — pe orizontală — în conjugare cu dezinteresul, necunoașterea, neînțelegerea problemelor și intereselor celorlalte eșaloane și compartimente interconectate, mergând până la problemele și interesele economiei naționale în ansamblu.



Într-un sistem pot fi optime numai acțiunile care, la nivelul unui subsistem, țin seama de context, iar contextul poate fi luat în considerare numai în cunoștință de cauză. De aceea, gândirea economică presupune cunoașterea și înțelegerea obiectivelor, legităților și la nivelurile supra- și subordonate și la cele adiacente (desigur, cu un grad de finețe descrescător pe măsura creșterii distanței structurale în sistem).

#### *d. Reflectarea complexității proceselor economice*

Orice fenomen economic este legat atât de cheltuieli, cât și de efecte utile (este vorba despre dihotomia respectivă din sfera și cu semnificația economică a cuvintelor). Orice decizie comportă atât avantaje, cât și dezavantaje. De altfel, în orice situație din economie, sau ceea ce urmează să se producă este evident și unic (deci, nu există alegere și nu este necesară gândire, inclusiv gândire economică), sau – în majoritatea cazurilor – sunt posibile variante care trebuie comparate în toată complexitatea implicațiilor lor, cu toate avantajele și dezavantajele fiecărei variante (și nu cum se petrece uneori, din păcate, în explicarea și fundamentarea unor propuneri, și chiar în unele lucrări științifice, când pentru o variantă se enumeră numai avantajele, iar pentru celelalte – numai dezavantajele).

Problema corectei reflectări a complexității proceselor economice în gândirea economică este în conexiune și cu dialectica directului și indirectului, a explicitului și implicitului, a calculabilului și incalculabilului, a imediatului și perspectivei, atât în intrările (costurile), cât și în ieșirile (rezultatele, efectele) acțiunilor întreprinse în sfera economică și social-economică. Într-o explicare simplificată și succintă, lucrurile pot fi schițate astfel:

1. Eficiența la scara economiei naționale se compune din suprapunerea sistemică a cheltuielilor și efectelor utile directe cu cele indirecte, a celor explicite cu cele implicite, a celor calculabile cu cele incalculabile, a celor imediate cu cele de perspectivă. Balanța cheltuieli / efecte utile nu poate fi luată în considerare altfel decât pe ansamblul acestor categorii economice, deoarece, de exemplu, unor cheltuieli imediate le pot corespunde efecte utile de perspectivă, unor cheltuieli directe – efecte utile indirecte sau – mai rar – invers.

2. În cadrul fiecăreia dintre dihotomiile enumerate, elementele polare se află în interdependență și adesea în opoziție, fiind vorba despre cazuri care prezintă interes practic pentru cunoaștere, analiză, decizie, acțiune. Exagerarea accentului pus, de exemplu, asupra anumitor efecte directe, explicite, calculabile, imediate, poate aduce – și aduce nu rareori – daune unor efecte indirecte, implicite, incalculabile sau de perspectivă, și reciproc. Nu este însă vorba despre o simplă compensare mutuală în condiții de echivalență a unor plusuri de o parte cu minusuri de altă parte, ci despre o dependență funcțională reciprocă profundă, în care efectele indirecte, implicite, incalculabile și de perspectivă ajung, mai devreme sau mai târziu, să afecteze decisiv chiar propriile componente specificate.

3. Elementele polare ale dihotomiilor în cauză se găsesc în condiții cu totul inegale în ceea ce privește atât accesibilitatea, posibilitățile subiective de percepere, reflectare, evaluare, analizare, manevrare, influențare, cât și posibilitățile obiective de planificare, controlare, contabilizare, cuantificare. Aceste posibilități obiective fac ca inegalitatea să apară și în gradul de rigoare și detaliere a reflectării în legislația economică, deși echilibrul este urmărit în mod susținut de către partid prin politica sa economică.

Prin urmare, gândirea economică are în etapa actuală un rol decisiv în ceea ce privește corelarea și considerarea aspectelor enumerate, în cadrul practicii economice, într-un mod concordant cu interesele generale ale societății și ale economiei naționale.

#### *e. Cuantificarea*

Orice judecată economică, cel mai simplu raționament economic concret, nu poate să nu aibă la bază evaluări și comparații cantitative. Simpla apreciere „mai mult”, „mai puțin” este însă în practica economică insuficientă, dacă nu se poate spune și „cu cât”. Soluțiile optime rezultă din însumarea algebrică a numeroase cheltuieli și efecte utile adesea comensurabile, iar din teoria erorilor de măsurare se știe că cele mai periculoase amplificări de erori se pot produce în cazul diferențelor de valori comensurabile. Așadar, suprapunerea de erori în evaluarea cantitativă a cheltuielilor și a efectelor utile poate conduce, cu o mare probabilitate, la greșeli economice, la risipă.

Cuantificarea în gândirea economică presupune mai multe componente interdependente :

- capacitatea și deprinderea de a analiza cantitativ fenomenele și factorii de natură economică;
- simțul ordinului concret de mărime al diferitelor valori economice de utilizare curentă, generale și specifice propriei activități ;
- capacitatea de a determina cantitativ importanta implicațiilor și interferenței valorilor economice în cadrul fenomenelor și operațiunilor economice.

Este vorba despre trăsături care, pe de o parte, sunt dintre cele care se dobândesc cel mai greu, care necesită maxim de efort formativ și informativ, de perseverență și, în special, de experiență practică în condiții de continuitate, iar pe de altă parte, sunt dintre cele mai necesare în practică. Desigur, multe date economice se pot găsi în scripte, multe rezultate și implicații economice se pot calcula cu formule mai simple sau mai complicate. Nu trebuie subestimat rolul analizei cantitative științifice a fenomenelor economice. Acest rol este cunoscut și nu formează obiectul rândurilor de față. Dar nici activitatea economică operativă, nici chiar analiza economică științifică nu se pot lipsi de aportul unei gândiri economice cantitative. Într-adevăr, în primul rând, nu la fiecare moment al

practicii economice, nu la fiecare pas al proceselor decizionale este cazul și este răgazul pentru a căuta date și a calcula lucruri elementare și curențe.

În al doilea rând, în lipsa unui simț propriu al ordinului de mărime plauzibil, valorile cele mai absurde, obținute prin informații sau calcule eronate, pot fi acceptate cu seninătate și puse în uz în procesul decizional.

În al treilea rând, simțul ordinului de mărime intervine în însăși punerea, trierea și ierarhizarea problemelor, în sesizarea aspectelor și a fenomenelor semnificative anterior oricăror calcule, iar fără triere și ierarhizare corecte, activitatea practică (și activitatea științifică) riscă fie să se sufocă din cauza avalanșei informaționale, fie să cadă pradă unei haotice și sterile mișcări browniene.

În al patrulea rând, deocamdată, nu pentru toate fenomenele curențe care se întâlnesc în practica activității microeconomice există valori valide de date și indici care să fie introduse în relațiile de calcul eventual accesibile, astfel încât (din nou: fără a pleda pentru empirism în locul spiritului științific) evaluarea orientativă bazată pe practică rămâne un instrument indispensabil, chiar dacă, în general, de departe nu și suficient.

În al cincilea rând, un punct de vedere propriu asupra ordinului de mărime al valorilor este necesar și pentru a sesiza adevăratele dimensiuni ale unor implicații economice, evitând eventuale influențe deformante pe care unele deficiențe metodologice sau disfuncționalități le pot exercita cu pretenții de obiectivitate și legalitate. Aici se impune o exemplificare specială.

În calculul costurilor produselor unor ramuri, datorită specificului tehnologic, cheltuielile înglobate în capitolul cheltuieli „indirecte” (de regie) pot ajunge la dimensiuni și ponderi importante, uneori mai importante decât cheltuielile directe (care se referă la manopera și materialele utilizate „direct” pentru confecționarea fiecărei unități de produs). Datorită, mai departe, metodei de determinare a cheltuielilor de regie (prin raportare, cu ajutorul unor cote medii, fixe, la valoarea manoperei directe, sau la valoarea tuturor cheltuielilor directe), o variație numai în manopera directă, de exemplu, poate ajunge să se repercuteze iluzoriu într-o variație impunătoare în costuri de producție, ca urmare a modificării convenționale în avalanșă a tuturor componentelor stabilite pe bază de cote proporționale. Dimpotrivă, diferențe de soluții la nivelul unor cheltuieli indirecte – dotări cu utilaje, efort de organizare și de conducere ș.a. – nu se repercutează asupra costului de producție în absența unor diferențe în cheltuielile „directe”, în asemenea cazuri, calculele economice de optimizare a deciziilor pot da rezultate eronate, de exemplu pot recomanda variante cu mici economii de manoperă directă, dar mari cheltuieli suplimentare indirecte, eludate în determinarea cheltuielilor de regie, sau pot respinge, ca prea costisitoare, perfecționări care ar reclama mici adaosuri numai în manopera directă, fără creșteri reale în celelalte componente ale costului. Evident, dacă rezultatele analizelor economice efectuate pe aceste baze nu ar fi privite critic și corectate cu ajutorul propriei gândiri economice, acțiunea

economică ar avea de suferit, dorința de optimizare putând conduce în realitate la pierderi de muncă socială.<sup>79\*</sup>

#### *f. Mobilitatea conjunkturală*

În economia noastră planificată, conjunktura economică internă prezintă o stabilitate ridicată. Dar, odată cu adâncirea participării țării la diviziunea internațională a muncii, capacitatea de a sesiza conjunktura externă, de a manevra rapid cu câștig maxim în condiții conjunkturale mobile, operativitatea, capacitatea de a evalua valoric timpul devin din ce în ce mai importante.

Totuși, reacții operative la modificări de conjunktură sunt necesare și intern – au loc variații climatice, sezoniere ș.a., dar și modificări de condiții, noi sarcini și obiective etc., în urma cărora se pot schimba criteriile de optimizare economică sau ponderile diferitelor influențe economice; gândirea economică trebuie să fie aptă pentru reconsiderări ale unor concluzii și orientări anterioare, trebuie să fie capabilă pentru adoptarea unor noi decizii în condiții lipsite de patina timpului.

Foarte important pare a fi și acel simț al conjunkturii care se manifestă prin capacitatea de percepere a tendințelor lente, latente, a fenomenelor noi, încă necristalizate explicit, de natură să provoace sau să necesite mutații sau măsuri cu caracter economic<sup>80</sup>, capacitatea de previzionare pornind nu atât de la situațiile stabile, staționare, cât de la ceea ce poate sau urmează să apară cu pondere crescătoare în viitor.

#### *g. Capacitatea de a conjuga extensivul cu intensivul, cantitativul cu calitativul, rutina (stabilitatea) cu inovarea*

Exprimate sintetic, obiectivele activității economice constau în sporirea maximă a avuției naționale, ceea ce implică dezvoltarea cantitativă a realizării de bunuri materiale, dar, în același timp, creșterea continuă a eficienței economice, constând în reducerea consumului specific de muncă vie și materializată pentru realizarea bunurilor, precum și crearea unor mereu noi tipuri de valori de întrebuințare.

Laturile extensiv-intensiv, cantitativ-calitativ (calitativ în sensul economic, al eficienței economice), rutină-inovare caracterizează, sub diferite unghiuri și nuanțe, unitatea dialectică, cunoscută, între cantitativ și calitativ (în sens filozofic) și rolul acestora în procesul dezvoltării.

Se știe că în practica din economie se manifestă unele tendințe spontane de a exacerba recurgerea la cantitativ, extensiv, rutină și de a

---

<sup>79\*</sup> Problema, sub alt aspect, a mai fost semnalată în [11].

<sup>80</sup> „Politica fiecărei unități trebuie să reacționeze la modificările de condiții cu o promptitudine deosebită, fiindcă cerințele noi ale multor legi economice încep să se simtă în primul rând la nivelul lor”, arată prof. N. N. Constantinescu (*Problema contradicției în economia socialistă*, București, Editura Politică, București, 1973, pp. 295-296).

acorda insuficientă atenție calitativului, intensificării producției (prin progres tehnic și perfecționarea organizării, nu prin intensificarea muncii), inovării. Această stare de lucruri a fost repetat și categoric criticată în documentele din ultimii ani, o dată cu stabilirea de măsuri pentru a schimba ponderile în favoarea laturilor calitative, deoarece orice neglijare a unuia dintre elementele dihotomiilor enumerate aduce inevitabil daune dezvoltării economice; totodată, orice hipertrofiere disproporționată a uneia dintre laturi are drept consecință obiectivă atrofierea laturii complementare și, prin aceasta, aduce de asemenea daune dezvoltării economice. Așadar, intuirea măsurii, capacitatea de a sesiza implicațiile reciproce și de a concepe proporțiile interne optime ale procesului dezvoltării nu pot lipsi din ansamblul de trăsături necesare gândirii economice eficiente, fiind vorba despre trăsături determinante pentru politica economică desfășurată la toate nivelurile.

.....

#### *h. Adecvarea la situația concretă*

Economia – poate, mai pronunțat decât orice altă sferă de activitate – nu cunoaște soluții care să fie optime altfel decât în condiții date, într-un context și un moment concrete. De la muncitorul care trebuie să știe cât este de oportun să-și confecționeze sau nu anumite dispozitive ajutătoare, în funcție de volumul lucrării pe care o are de efectuat, și până la cadrele de conducere care, la un nou loc de muncă, trebuie să știe să găsească accentele, pârghiile, ponderile, să depisteze factorii semnificativi din punct de vedere economic, metodele adecvate specificului noii activități sau noului colectiv – capacitatea de adaptare și de adecvare la cazul concret constituie un atribut necesar al gândirii economice.

Preluarea unor experiențe tehnice sau economice viabile și confirmate pe plan mondial, în alte țări, sau chiar pe plan național – dar în alte ramuri sau unități, poate conduce la rezultate bune și în propria activitate, dar se poate întâmpla și contrariul: ca obținerea eficienței economice maxime să reclame alte căi în situația dată, ca urmare a diferențelor, de exemplu, în structura costului de producție, în condițiile de cooperare și profilare, în volumul producției, în acțiunea mecanismului economic ș.a.

#### *i. Cunoașterea resurselor de ameliorare a calității activității economice*

Rezultatele economice relevă și sintetizează stări de lucruri nu numai din propria sferă, pur economică, ci și – preponderent – din alte sfere. Pentru a ameliora în mod substanțial calitatea activității economice, rezultatele economice, nu sunt suficiente doar preocupări și eforturi „pur” economico-financiare, ci trebuie trecut prin progresul științific și tehnic, prin perfecționarea organizării și a conducerii, prin ameliorarea rezolvării problemelor sociale și a relațiilor umane, prin creșterea gradului de satisfacere a nevoilor și aspirațiilor individuale și colective -- componente

indisolubile ale conducerii moderne – și, în conexiune cu tema rândurilor de față, prin progresele realizate la nivelul conștiinței, în general, al conștiinței și gândirii economice, în special.

Rezultatele economice, dacă sunt calculate pe baze reale, rezidă în, provin din și explicitează sintetic stările sistemului tuturor sferelor economice și extraeconomice enumerate. Este vorba deci atât despre cunoașterea și recunoașterea acestui determinism, cât și despre capacitatea de a recurge în mod oportun la căile respective și, totodată, de a le integra în procesul economic, în acțiunea economică; este vorba și despre capacitatea dialogului interdisciplinar aferent.

„Unitatea dialectică și interacțiunea tehnicului și economicului și indestructibila legătură a economicului cu politicul” au format obiectul analizei în studiul prof. A. Negucioiu, citat anterior<sup>81</sup>. În ceea ce privește interconexiunea dintre factorul economic, pe de o parte, și cel social și psihosocial, pe de alta, se poate considera ca fiind bine cunoscut faptul că nu se urmăresc rezultate economice de dragul rezultatelor economice în sine, ci progres economic pentru creșterea bunăstării oamenilor muncii; faptul că în obiectiv stă nu numai bunăstarea materială a oamenilor muncii, ci și dezvoltarea multilaterală și pleneră a personalității umane, stau nu numai țelurile pur economice, ci și cele ale înfloririi social-economice și spirituale a patriei; faptul că satisfacția morală și materială a oamenilor muncii constituie nu numai un scop, ci și o condiție a succesului activității economice, deoarece de acest grad de satisfacție depind în măsură importantă rezultatele economice ale activității pe care ei o prestează (deși acestui ultim fapt, poate, nu întotdeauna și nu pretutindeni i se acordă atenția pe care o merită).

Este însă de subliniat în mod deosebit că, alături de fenomenul tehnic, fenomenul social face parte integrantă din cel economic (afirmație făcută, desigur, numai în sensul și prin prisma analizei de față). Se știe că puține decizii economice pot fi luate corect fără a pune în balanță considerentele de ordin uman, sociologic și psihosociologic, dar acest lucru este insuficient: analiza fenomenelor economice poate fi eronată dacă nu își asociază și nu include analiza fenomenelor social-umane, analiza sociologică. Factorii sociali îmbrățișează procesele economice atât la intrarea acestora – prin forța de muncă, factorul primordial și definitoriu al economicului, generatorul valorii – cât și la ieșire – prin consum, generator al cererii de valori de întrebuințare. În realitate, influența intrării și a ieșirii este permanentă în timp, exercitându-se – mijlocit sau nemijlocit, sub diferite forme – pe întregul parcurs și în întreaga profunzime a proceselor economice. Asemenea probleme cotidiene cum sunt crearea, punerea în funcțiune sau dezvoltarea unor noi capacități de producție, cum sunt creșterea, sau diversificarea sau înnoirea tehnică a producției, reclamă

---

<sup>81</sup> Precum și, în altă lumină, în lucr. ns. „Cu privire la poziția socială a științei în socialism” (în voi. *Mutații contemporane în știință și tehnică și implicațiile lor*, București, Editura Politică, 1973, p. 311-334).[4]

considerarea și rezolvarea problemelor recrutării și formării cadrelor, ale structurării colectivităților, opiniilor și relațiilor interumane, precum și considerarea impactului social-uman în cooperare și marketing. Formarea și evoluția factorului social-uman prezintă însă constante de timp mai mari și urmează legi mai complexe decât cele care sunt proprii factorilor materiali ai producției și circulației; de aceea, factorii sociali nu numai că nu pot fi lăsați pe un plan secundar față de cei economici, dar fie și numai pentru succesul acțiunii economice impun un plus de prevedere, de analiză în comparație cu factorii economici înșiși <sup>82</sup>.

Un exemplu dat anterior a încercat să reliefeze cum aspectul social poate fi veriga de interconținere între fenomene tehnico-economice distincte – calitatea producției industriale și încărcarea rețelei comerciale aferente; el a avut totodată rolul de a arăta că prelungirea analizei economice în cea sociologică poate fi de natură să modifice înseși datele problemei economice în sine.

Considerarea factorilor social-umani nu reprezintă o concesie față de imperativele economice; nu este vorba nici despre o constrângere colaterală care, dacă este minimal respectată, absolvă procesul economic de preocupare pentru ceea ce este social-uman. Dimpotrivă, fenomenele economice sunt indisolubil conjugate cu cele sociale la orice scară a procesului. Segmentarea sistemului unitar tehnic-economic-social în subsisteme excesiv izolate și indiferente, reducerea reprezentării conexiunilor între aceste subsisteme la cea a unor contacte sporadice, superficiale, formale și pasive, neglijarea interacțiunii și a unității între tehnic, economic și social aduc daune fiecăreia dintre ele în parte și sistemului în ansamblu. De aceea, gândirea economică nu poate fi viabilă și eficientă ca o gândire „pur” economică, exclusiv specializat economică, tot așa cum în domeniul tehnicii, o gândire limitat „tehnicistă” este sortită să sufere eșecuri repetate, inexplicabile numai între granițele propriului orizont operațional. Gândirea economică viabilă nu poate fi altfel decât în mod organic și intrinsec socială.

---

<sup>82</sup> V. și C. Sârbu, *Contradiții ale vieții social-economice*, în „Revista de filozofie”, nr. 3, 1974, p. 278-280.

## 21. *Economia: abordare multidisciplinară (1990)*

*Tribuna economică*, 2.3.1990

Se vorbește și se scrie mult în aceste zile, cu îndreptățire, despre renașterea rolului economiștilor, despre dobândirea de către economiști a unui statut activ, creator, de concepere, promovare și utilizare eficientă a unor noi instrumente și metode în practica economică, de analiză, aprofundare și influențare în deplină cunoștință de cauză a proceselor economice.

În resurecția lor, vital necesară, știința și practica economică românească urmează, desigur, să-și reconsidere conceptele, concepțiile, modul de existență și de acțiune proprii, specifice, interne. În același timp, însă, în epoca noastră, caracterizată prin sistematicitate, interdisciplinaritate și – de ce nu? – pluralism, problemele economiei vor fi soluționate în cooperare și, adesea, în joncțiune cu cele cu caracter social, ecologic și (cel din urmă, dar nu ultimul ca importanță) tehnologic.

Rândurile de față își propun să treacă în revistă exemple de probleme de interes major ale dezvoltării economiei noastre, caracterizate printr-un impact profund economico-tehnologic.

a. Dacă s-ar întocmi un top al absurdităților prin care incultura dictaturii a dezagregat eficiența și speranțele de progres ale industriei noastre, alături de giganții pentru prelucrarea unor materii prime sărace sau secătuite ar trebui să stea, probabil, autarhia, tendința de a produce în România tot și toate câte se produc în lume. Dictatorii nu au fost capabili să înțeleagă ce înseamnă în fond specializare și cooperare în producție, diviziune internațională a muncii, serie (volum) de fabricație, piață de desfacere, condiții și căi de asigurare a competitivității ș.a.m.d.

Cred că, împreună cu problema asigurării cu resurse și cu cea a poluării, despre care se scrie mai mult în ultimul timp, problema modului de trecere de la autarhie la specializare este o problemă fundamentală, centrală a restructurării economice și de felul cum vom concepe și stăpâni acest proces va depinde în mare măsură ieșirea economiei noastre din starea actuală de criză. Este o problemă economică, dar în același timp și tehnică, pentru că prin autarhie s-a diluat sub orice nivel admisibil densitatea de activitate de concepție pe unitatea de soluție tehnică necesară. Iar acum, când suntem confrunțați cu existența unei diversificări excesive a producției, întrebările care se pun (și care se vor pune, în mod dinamic, pe parcursul unei întregi etape de redresare și restructurare a economiei) sunt:

– Ce mai menținem un timp în producția proprie, în limita uzurii fizice a instalațiilor tehnologice și a uzurii morale progresive a soluțiilor tehnice existente? Cât timp?



– Ce menținem în producția proprie pe termen lung, ca direcție de specializare pe care intenționăm să ne concentrăm în vederea asigurării treptate a unui nivel întâi acceptabil și apoi tot mai bun de competitivitate?

Fără îndoială, pentru a răspunde la aceste întrebări sunt necesare deopotrivă (și în strânsă coeziune) cercetări prospective economice, studii de marketing și de conjunctură economică, analize de eficiență economică, dar și prognoze tehnologice, analize comparate și evaluări complexe ale variantelor de progres tehnic cunoscute și ale celor posibile, analize de fezabilitate tehnică, de impact posibil al tipizării, al evoluției parametrilor tehnici de calitate etc. Este o sferă în care se impune conjugarea demersului sistemic cu cel analitic, a celui economic cu cel tehnic, ca și a aplecării atente asupra cunoașterii realităților interne specifice și a celor actuale și viitoare de pe plan mondial.

b. O a doua problemă cu implicații și conexiuni profunde tehnice și economice este reprezentată de modul de asigurare a noilor soluții în filiera cercetare – proiectare (- licențe) – investiții – asimilări – producție – utilizare (a produselor, a instalațiilor) - dezafectare. Un singur aspect, cu titlu de exemplu, pentru a ilustra caracterul mixt, tehnic și economic al problemei: diferite variante de soluții tehnice sau chiar și numai diferite variante de dimensionare, de stabilire a valorilor anumitor parametri de funcționare pot avea influențe diferite, atât asupra economicității în fazele de fabricație și în cele de utilizare (adesea – contradictorii între aceste faze), cât și asupra posibilităților de tipizare, deci asupra seriilor de fabricație și asupra pieței. Rezultă, deci, ca o necesitate obiectivă, abordarea în comun a problemelor de acest gen, abordare prin care economiștii să fie implicați direct, alături de ingineri, în procesele de creație tehnică. Să nu uităm că, dacă parametrii economici depind de activitatea laboratoarelor de cercetare tehnică, creațiile acestora trebuie neapărat să se verifice prin rezultate economice.

c. O a treia problemă complexă este cea a mecanismului economic aferent promovării, în condițiile concrete ale țării noastre, a unor investiții raționale și eficiente, a progresului tehnic, a calității în întreaga activitate desfășurată. Elaborarea și utilizarea stimulentei economice colective și individuale (și, după caz, a penalizărilor aferente), ale celor explicite și directe, dar și ținând seama de influențele indirecte pe care diferite reglementări cu caracter economic le pot exercita asupra progresului tehnic și asupra calității, presupun o atență și aprofundată cunoaștere a proceselor de generare și implementare a tehnicii noi în specificul diferitelor ramuri și subramuri, de condiționare și asigurare a calității.

Reciproc, în proiectarea dezvoltării economice este necesar să fie cunoscute direcțiile de progres tehnic expectate și preconizate, modalitățile și factorii tehnici și economici ce condiționează generarea lor, penetrarea (proliferarea) precum și impactul lor – atât tehnic (de exemplu, subproduse necesare, dezvoltări conexe etc.) cât și, evident, economic.

d. În fine (fără a epuiza problematica), se poate aminti tot ceea ce este legat de balanțele materiale, energetice, financiare (inclusiv valutare) naționale, în care calculele situației actuale și cu atât mai mult cele privind evoluțiile viitoare sunt indisolubil legate de condiționările introduse de filierele tehnologice de prelucrare, asamblare, agregare etc., de mutațiile pe care progresul tehnic este de natură să le imprime, pe plan intern și internațional.

Înainte de a încheia, se cuvine să fie menționată, în aceeași ordine de idei, participarea multidisciplinară pentru abordarea problemelor economice înseși. Economia matematică antrenează în câmpul de acțiune al economiei pe matematicieni, care adesea depășesc sfera pur matematică, implicându-se în teoria economică. Ingineria sistemelor antrenează în sfera economiei pe ingineri, care aduc cu ei o serie de concepte și metode născute în tehnică. Prin intermediul ciberneticii, economia beneficiază de contribuții din sfera biologiei ș.a.m.d.

Așadar, păstrându-și specificul profesional propriu, fiecare componentă a intelectualității economice și tehnice își poate aduce o contribuție de nivel la redresarea și la reconstrucția economiei noastre, numai dacă acționează în calitate de parte a unui întreg, cu conștiința responsabilității atât pentru îndeplinirea propriei misiuni, cât și pentru cooperarea interdisciplinară, urmărind soluționarea problemelor care ne stau în față printr-o abordare în întreaga lor complexitate.

## *Partea a II-a*

# **Deficiențe fundamentale ale sistemului zis socialist, implementat în România; impactul asupra științei, tehnologiei, economiei, societății**

*„Mecanismul instituit pentru apărarea intereselor socialismului servește la apărarea deficiențelor, a rutinei și conservatismului. Democratismul trebuie considerat nu ca o concesie, ci ca o necesitate vitală... Nu există altă cale de a preveni definitiv fenomenele repetate de degenerare a puterii politice, fenomene care au umbrat și îndurerat sistematic, în diferitele țări, istoria socialismului, prin încălcările grave, cunoscute, ale principiilor sale; fără un larg democratism, astfel de fenomene de degenerare, sângeroase sau nu, continuă și vor continua să se producă legitim, obiectiv, inevitabil, oricât de mare ar fi dorința și voința popoarelor, a partidelor și a conducătorilor lor de a le evita, de a nu le admite, iar istoria va continua, tardiv, să le condamne.”*

Din: *Un sistem economic și politic greșit proiectat.* 1973, [22].



## **22. Conexiunea informațională între nivelurile macro- și microeconomic: legități, implicații (1978)**

CONDINF '79. Al IV-lea Simpozion de Informatică și Conducere, Cluj-Napoca, 1978, pp. 23-25

Din punct de vedere strict economic, superioritatea orânduirii socialiste constă în posibilitatea concertării și optimizării întregii activități în funcție de interesele întregului popor – proprietar, producător și beneficiar al avuției naționale. Această superioritate se transpune în practică prin sistemul conducerii și planificării economico-financiare și se realizează dacă toate nivelurile ierarhice ale sferei economiei reprezintă subsfere autonome, care respectă întru totul interesele generale ale economiei naționale prin concordanța criteriilor de optimizare.

### *a. Sistemul de interese generale ale economiei naționale*

Așadar, activitatea desfășurată la nivelul microeconomic trebuie să satisfacă un sistem de interese generale ale economiei naționale, compus din următoarele cerințe (între care există corelații, suprapuneri parțiale, interacțiuni subînțelese în continuare – aici, ca și la următoarele sisteme considerate):

- asigurarea produselor și serviciilor necesare – cantitativ și ca diversitate sortimentală;
- calitatea produselor și serviciilor, constatată ca parametri funcționali optimi în procesul de utilizare (în particular: siguranța în funcționare, stabilitatea și durabilitatea produselor, rezistența și uniformitatea materialelor, continuitatea și regularitatea serviciilor); criteriile de optim pot fi constituite pe baza economisirii de resurse și a calității vieții;
- ritmul de creștere;
- productivitatea muncii sociale, economisirea resurselor umane (considerate la nivelul ansamblului activității economice și sociale naționale);
- economisirea resurselor materiale (idem);
- economisirea resurselor financiare (idem);
- utilizarea superioară și economisirea resurselor naturale (idem);
- protejarea mediului ambiant;
- asigurarea condițiilor de muncă și de trai, calitatea vieții, bunăstarea;
- pregătirea perspectivei;
- progresul tehnic, nivelul de tehnicitate;
- factorul timp – operativitatea satisfacerii cererilor; evitarea uzurii morale;
- asigurarea obiectivelor care decurg din politica națională privind structura economiei – ramuri, amplasamente teritoriale ș.a.;

– asigurarea obiectivelor care decurg din politica externă și politica economică externă – independență, aport valutar ș.a.

Se observă că în specificația dată nu apare explicit și distinct cerința recurgerii la știință sau la valorificare a cercetărilor, aceasta decurgând intrinsec din întreg ansamblul prezentat.

#### *b. Sistemul de canale informaționale între nivelurile macro- și microeconomic*

Economia națională își imprimă interesele la nivelul microeconomic și, totodată, preia interesele nivelului microeconomic printr-un sistem de canale informaționale:

– canalul planificării – circulă informații privind indicatori și sortimente; feed-back-ul<sup>83</sup> este asigurat prin canalul statistic;

– canalul ierarhic organizatoric – circulă sarcini, dispoziții, directive, respectiv – raportări, cereri, semnalări;

– canalul juridic, cuprinzând: legislația, standardizarea, normativele (canal în principal unidirecțional: feed-back-ul se realizează indirect, prin celelalte canale; în general – pentru a nu reveni – fenomenul este valabil și pentru canalele bidirecționale);

– canalul pârgurilor economice – informația se transmite prin prețuri, tarife, taxe, impozite, beneficii, stimulente etc.; spre deosebire de celelalte canale, piramidale și verticale, canalul pârgurilor economice este considerat în special sub funcționarea sa diseminată și orizontală, care se materializează prin contracte și prin tranzacții necontractuale, precedate de acțiuni de cerere-ofertă și de analize economice concrete; funcționând diseminat, canalul pârgurilor reflectă însă, prin criterii, norme, metodologii etc., informație de proveniență verticală;

– canalul activității politico-ideologice și educative;

– canalele deontologic și axiologic.

#### *c. Legea creșterii ordinului de mărime al informației economico-sociale*

Dezvoltarea economiei este însoțită, evident, de creșterea cantității de informație generată de către procesul economic și a celei necesare pentru exercitarea conducerii lui. Ceea ce însă nu mai este la fel de evident, ci reprezintă o anumită subtilitate puțin cunoscută, este faptul că amplificarea fenomenelor informaționale este departe de a urma, în mod proporțional, procesul de creștere economică.

Trebuie luate distinct în considerare trei aspecte semnificative pentru problema în discuție.

Primul se referă la dinamica sistemului economic. Viteza creșterii, viteza înnoirilor, viteza transformărilor sunt în conexiune cu amplificări ale proceselor informaționale, amplificări care sunt în general proporțional cu aceste viteze.

---

<sup>83</sup> Față de termenul *reacție*, standardizat în tehnică, în lucrare se utilizează termenul *feed-back*, identic, uzual în economie.

Al doilea aspect este cel al creșterii cantitative, potențată de complexitate și de diversificarea calitativă: număr de produse, număr de instalații în funcțiune, număr de sortimente și tipodimensiuni distincte, număr de profiluri și direcții de activitate, număr de conexiuni funcționale interne și externe ș.a.m.d. Sub acest aspect, creșterea informațională urmează creșterea economică după legi combinatorii, adică, grosier vorbind, ordinul de mărime, numărul de cifre care caracterizează fluxurile informaționale crește proporțional cu numărul de componente ale economiei – se ajunge la cifre astronomice!

În fine, al treilea aspect vizează aspectul calitativ al dezvoltării, inclusiv gradul de optimizare și precizia de optimizare. Reducerea erorii de optimizare este condiționată de creșterea exponențială a fluxurilor informaționale de control și de comandă și a proceselor de prelucrare a informației, aferente optimizării.

Rezultanta celor arătate constă în creșterea cantității de informație pe care o generează și pe care o necesită economia pentru a fi condusă eficient, cu ordine de mărime mai rapid decât creșterea economică. Este o corelație necesară, o lege obiectivă (legea creșterii ordinului de mărime al informației economico-sociale).

#### *d. Acțiunea modelelor de conducere*

*Legea acțiunii selective a modelelor de conducere: Orice model utilizat pentru conducere tinde treptat să transforme realitatea după chipul și asemănarea sa: dacă în model au fost omise – sau neglijate, sau subdimensionate – anumite laturi ale realității, procesul de conducere tinde, treptat și spontan, să atrofieze în viața reală aceste laturi, hipertrofiind în schimb pe celelalte, incluse în model. Homeostaza procesului condus reflectă modelul de conducere.*

Aceasta se realizează în practică printr-un proces de optimizare spontană a alocării resurselor totale limitate, un proces de redistribuire de resurse, de la acțiunile, aspectele etc. care nu sunt impuse de modelul de conducere spre cele a căror realizare o impune modelul de conducere. Fenomenul este cu atât mai accentuat cu cât raportul dintre resursele necesare și cele disponibile este mai mare. (Prin resurse totale limitate se au în vedere toate categoriile de resurse care pot fi necesare – umane, materiale, financiare, de timp, mergând până la timpul personal, la disponibilitatea fizică și spirituală a personalului de conducere și de execuție, la capacitatea canalelor informaționale și decizionale ale nivelului microeconomic condus.)

La capătul oricărui canal informațional se creează un model al realității de la celălalt capăt al canalului. Într-o transmisie TV, prin cele două canale – de imagine și de sunet – se formează la recepție două modele ale aceleiași realități: imaginea și sunetul, care, chiar dacă sunt diferite și se completează reciproc, trebuie să fie în perfectă concordanță, utilitatea transmișiei fiind altminteri redusă sau chiar anulată. În mod similar, fiecare

dintre canalele informaționale, enumerate în subcapitolul b, redă la nivelul microeconomic câte un model specific, propriu, al sistemului de interese ale economiei naționale și acționează în consecință, ca model de conducere, asupra nivelului microeconomic. Toate modelele rezultate trebuie să fie în deplină concordanță între ele; în caz contrar, dacă diferite interese ale economiei naționale sunt reflectate cu ponderi diferite în diferitele modele, se nasc contradicții: un model poate acționa în sensul atrofierii unui aspect (interes al economiei naționale), pe care alt model îl reflectă corect sau tinde să-l hipertrofieze.

În fine, trebuie precizat, în conformitate cu adevăruri cunoscute din fundamentele ciberneticii, faptul că, *într-un sistem de comandă, dacă acțiunea este suficient de puternică (și oricât de puternică ar fi), precizia realizării obiectivelor este precizia de măsurare, precizia realizată prin feedback.* În acest sens, chiar dacă în interiorul unui canal se transmit informații de comandă cu o anumită structură completă, se materializează corect în procesul economic condus numai elementele măsurate, în funcție de modul și de precizia cu care sunt măsurate, structura realizată în practică putând fi, deci, diferită de cea urmărită prin procesul de conducere. Așadar, practic, un sistem de conducere realizează numai ceea ce măsoară.<sup>84\*</sup>

#### *e. Funcționalitatea nivelului microeconomic*

Interesele economiei naționale, enumerate în subcapitolul a, în proporții optimizate la nivelul macroeconomic, se transmit la nivelul microeconomic prin canalele enumerate în subcapitolul b. La acest nivel –

---

<sup>84\*</sup> „Să facem o experiență: Avem în mână un creion ascuțit. Facem un punct fin pe hârtie. Luăm mâna la o parte. Repetăm, încercând să revenim cu vârful creionului exact peste punctul de pe hârtie. Luăm mâna la o parte. *Închidem ochii.* Repetăm, încercând să revenim, cu ochii închiși, exact peste punctul de pe hârtie. Desigur, prima oară am pus creionul peste același punct. A doua oară, am nimerit descurajant de departe. Mâna a fost aceeași, în ambele cazuri. Precizia din prima etapă nu a fost, deci, precizia mâinii, ci a ochilor. Puteam să ținem creionul cu amândouă mâinile, puteam să-l ținem cu o macara de o sută de tone – rezultatul nu putea fi mai bun în etapa a doua. Morala: Oricât de puternică ar fi acțiunea conducerii, precizia atingerii obiectivelor este precizia cunoașterii realității, este precizia modelului și a datelor utilizate în procesul de conducere.” Text propriu publicat în: *Display informatic*, Laboratorul Județean de Informatică, Cluj, 1977, p. 163. Există și demonstrații matematice, în calculul operațional, în teoria funcțiilor de transfer.

„...Se subliniază precauția deosebită ce se impune în analiza consecințelor posibile ale oricărui neglijări sau simplificări în model, pentru evitarea apariției de disfuncționalități sau contradicții în procesul condus, prin atrofierea în realitate a aspectelor eliminate din model.” Extras din: *Informatica și exigențele conducerii* (în colaborare cu Sanda Felea). „Revista economică”, nr. 37 / 1978, p. 15.

(Aceste două lucrări poartă, în inventarul volumului de față, numerele de ordine 90 și 91, fiind menționate în finalul cuprinsului.)



de exemplu, al unei întreprinderi, se constituie un sistem de ecuații (și inecuații) care descrie:

- valorile prescrise și restricțiile impuse de economia națională;
- relațiile determinate de funcționalitatea tehnică, economică, socială, umană a procesului de producție respectiv.

După cum se știe, în funcție de numărul de ecuații și numărul de variabile, precum și de valorile coeficienților, orice sistem de ecuații poate fi:

- nedeterminat – numai atunci există grade de libertate pentru optimizarea deciziilor la nivelul microeconomic;
- determinat;
- incompatibil.

Este de observat că, în orice proces de optimizare, este valabilă următoarea teoremă: aplicarea unei restricții poate avea numai unul dintre următoarele două efecte: sau optimul rămâne neschimbat, sau optimul este inferior față de cazul absenței restricției. *Niciodată o restricție, aplicată la un sistem dat, nu îi ameliorează optimul.*<sup>85\*</sup>

#### *f. Necesitatea corelării capacității canalelor informaționale cu ordinul de mărime al informației economico-sociale*

În teoria informației se demonstrează că orice canal informațional are o capacitate dată; că nu pot exista metode pentru a transmite printr-un canal o cantitate de informație mai mare decât capacitatea lui. De asemenea, atât teoria informației, cât și teoria matematică a așteptării<sup>86\*</sup> au demonstrat, în modalități și pe căi diferite, că atunci când încărcarea crește, apropiindu-se de valoarea capacității, întârzierea transferului informației crește până la valori infinite.

Introducerea mijloacelor moderne de transmitere și a celor de prelucrare a informației cu ajutorul tehnicii de calcul sporește, desigur, în mod considerabil capacitatea unora dintre canalele informaționale în

---

<sup>85\*</sup> Dacă există un punct de optim, adică o valoare a variabilei independente pentru care variabila dependentă (de exemplu, eficiența, productivitatea etc.) prezintă un maxim (sau, după caz, dacă este vorba de consumuri, costuri, pierderi etc. – un minim), atunci, la aplicarea unei restricții la valoarea variabilei independente (nu mai mult decât ..., nu mai puțin decât...), sau restricția nu elimină valoarea optimă a variabilei independente și nu are efect asupra variabilei dependente, sau restricția elimină valoarea optimă a variabilei independente; și atunci valoarea variabilei dependente este mai defavorabilă decât în absența restricției. Pentru a exemplifica, dacă variabila dependentă este eficiența (profitabilitatea, în termenii de azi), iar variabila independentă este numărul de personal (dacă numărul de personal este prea mare, cresc cheltuielile salariale și conexe, dacă este prea mic, cresc pierderile cu timpii morți, cu avariile neremediate la timp, cu daunele pentru întârzieri de livrări etc.), atunci, impunerea unei restricții, sub forma unui indicator de plan pentru numărul de personal, sau este inutilă, sau reduce eficiența.

<sup>86\*</sup> Queuing Theory; teoria cozilor sau a șirurilor sau a firelor de așteptare; mai la răsărit i s-a zis teoria servirii în masă.

discuție. Nu trebuie însă omis faptul că, în stadiul tehnic actual, procesele economice obligă să se rezerve un rol inevitabil canalelor umane cel puțin în culegerea informației, în interpretarea rezultatelor, în adoptarea deciziilor și chiar într-o mare parte din operațiunile de transmisie; iar, într-un sistem serie, capacitatea este limitată de către canalul cu capacitatea cea mai mică.

În lumina acestor adevăruri, care poate fi interacțiunea sferelor informațională și economică?

Efectul dezvoltării economice asupra sferei informaționale constă, după cum s-a arătat, în amplificarea considerabilă a fluxurilor informaționale și a proceselor de prelucrare a informației, ceea ce conduce la o încărcare informațională până la limitele superioare, până la saturare, a canalelor de transmitere și prelucrare a informației din sistemul nostru economico-social, inclusiv a factorilor de decizie la toate nivelurile. Fenomenul este resimțit cu acuitate în practica activității curente din economie.

Dar dacă volumul informației crește cu ordine de mărime mai rapid decât creșterea economică, iar capacitatea canalelor informaționale crește, în medie, grosier, numai în același ritm cu creșterea economică, înseamnă că se poate ajunge la situația în care cantități de informație din ce în ce mai mari, depășind capacitatea canalelor, rămân netransmise sau / și neprelucreate. Totodată, și acea informație care se transmite și se prelucrează poate ajunge să sufere mari întârzieri.

Aceasta ar fi situația în cazul congruenței depline între canalele informaționale considerate. Dar vechiul mecanism economico-financiar, cu tot numărul excesiv de indicatori de plan (de fapt, și din cauza acestora), în combinație cu disfuncționalitățile introduse de canalul pârgھیilor economice în actuala lor formă, generează în mod spontan frecvente nerespectări ale intereselor economiei naționale. Practic, împotriva fiecăruia dintre interesele enumerate în subcapitolul a (cu excepția asigurării cantitative a volumului de produse) acționează la nivelul microeconomic interese economice locale cu efect poluant economic, rezultate din actualul mecanism economic. Acestea creează tendințe de deviere frecventă a întreprinderilor de la interesele economiei naționale. De aici rezultă necorelări, blocări, tendințe de disproporții etc.; prin aceasta, pentru corectare se suprasolicitează canalul ierarhic organizatoric – și așa supraîncărcat datorită acțiunii legii creșterii ordinului de mărime al informației economico-sociale. Astfel se ajunge la agravarea acutei crize de timp a cadrelor de conducere și de execuție din economie, la toate nivelurile, cadre al căror timp este consumat în proporții excesive pentru a corela, a corecta, a descurca, a dispeceriza – aceasta în condiții în care durata de rezolvare a problemelor crește, formându-se permanente cozi de probleme în așteptare, amânate, nerezolvate.

Fiecare informație semnificativă rămasă în afara capacității canalelor poate însă însemna o problemă, un aspect, o porțiune din economie rămasă în afara corelării cu interesele economiei naționale în ansamblu, deci, o pierdere potențială și practică față de ceea ce reprezintă avantajul economic principal și esențial al orânduirii socialiste, specificat la

începutul rândurilor de față. Poate însemna, de asemenea (în alternativă sau cumulat cu primul efect arătat), reducerea gradului de optimizare, înrăutățirea calității economice. Iar orice informație transmisă cu întârziere, orice decizie adoptată cu întârziere conduce la o întârziere în acțiune, deci la încetinirea ritmului de dezvoltare.

În consecință, informația vehiculată și prelucrată în economie fiind în orice caz cea obiectiv determinată de capacitatea (în sensul cantitativ, din teoria informației) canalelor de care economia dispune, inclusiv a celor decizionale, fie și în condițiile perfecționării, raționalizării, amplificării dotării tehnice și solicitării maxime posibile a acestora, efectul negativ al respectării obligatorii, obiective a corelației între creșterea economică și creșterea informațională poate consta în limitarea creșterii economice la nivelul determinat de capacitatea canalelor informaționale. Și aceasta, sub toate cele trei aspecte care determină amplificarea de informație: ritm de dezvoltare, complexitate-diversificare, optimizare. Detaliind puțin ultimul aspect, cel al optimizării, se poate arăta că limitarea informațională se manifestă nu numai prin înrăutățirea preciziei de optimizare, ci și prin realizarea acestei optimizări la un nivel mai redus de complexitate (legătură cu al doilea aspect amintit): în loc de optimizare prin prisma intereselor economiei naționale – optimizare limitată la criterii locale, consecință a ariei limitate de propagare curentă a informației, prin saturarea canalelor de comunicare a componentelor cu ansamblul.

Cele arătate până aici, cu toată alura lor abstractă și teoretică, reflectă fenomene din practica economică directă.

Acțiunea disfuncțională privitoare la ritmul de dezvoltare se exercită pe mai multe căi. Se pot aminti duratele foarte mari pe care le ocupă fazele de avizare și aprobare a investițiilor, în comparație cu cele de concepție propriu-zisă și de execuție. Tot durate foarte mari sunt necesare și pentru adoptarea deciziilor și obținerea aprobărilor referitoare la numeroase alte acțiuni, chiar și la nivelurile de bază, unde șefii de compartimente și de unități economice nu dispun de suficient timp pentru preocupările de fond și de perspectivă, pentru analizarea fenomenelor și pregătirea temeinică a deciziilor de importanță strategică, cheie a progresului eficient. Pentru produse curente la care în țări industriale avansate se asigură termene de livrare de câteva săptămâni sau luni, numeroase întreprinderi de la noi oferă în mod obișnuit termene de livrare de 5-10 ori mai îndelungate, deopotrivă cauze și efecte ale deficiențelor din sistemul de aprovizionare, al căror caracter cronic este evident legat și de volumul uriaș de informație necesar pentru corelarea centralizată în detaliu a tuturor cererilor cu toate capacitățile și cu toate planurile de producție.

În legătură cu diversificarea economiei, limitarea informațională acționează indirect. Alături de înrăutățirea unor indicatori economico-financiarți în cazul diversificării sortimentale, aceasta reclamă fluxuri informaționale și decizii suplimentare, în special în perioada de pregătire și asimilare, fie și numai pentru soluționarea problemelor neprevăzute care inevitabil apar pe parcurs, pentru stabilirea noilor relații de cooperare și

pentru reorganizarea internă a proceselor de producție. Este suficient ca una dintre aceste informații să nu-și găsească locul, ca unul dintre circuite să nu se închidă – de exemplu, ca unul dintre semifabricatele necesare să nu poată fi procurat, deși în principiu este un produs existent sau realizabil – pentru ca prototipul prezentat la expoziție să rămână, temporar sau definitiv, fără urmași.

Optimizarea economică, prin asigurarea unor soluții tehnice și economice de eficiență maximă, este de asemenea afectată, într-un mod vizibil. Optimizarea presupune informație exhaustivă asupra tuturor condițiilor și implicațiilor economice, până la nivelul economiei naționale; presupune decizie operativă, presupune acțiune operativă conform deciziei optime (fără a mai menționa complexitatea operațiunilor de prelucrare a informației necesitate de către metodele moderne de optimizare, precum și canalele necesare pentru propagarea și însușirea acestor metode moderne adecvat locului, nivelului și specificului problemei care stă în față). Nu este un secret pentru cei ce lucrează în economie cât de des sunt puși în situația de a adopta decizii în lipsa informației relevante cantitativ asupra unora dintre condiții sau implicații sau fără răgazul pentru a putea recurge la o optimizare adecvată condițiilor. Dar cea mai gravă este reducerea de distanță sistemică în informare, ale cărei consecințe au fost deja amintite.

#### *g. Consecințe pentru perfecționarea mecanismului economico-financiar*

Reluând considerarea sistemelor de ecuații ce caracterizează funcționarea întreprinderilor, conform celor arătate în subcapitolul e, trebuie observat că trecerea de la sisteme de ecuații incompatibile la sisteme nedeterminate constituie o condiție a utilizării operante a instrumentelor moderne de conducere a întreprinderilor (inclusiv a informaticii), o condiție a maximizării pe baze științifice a eficienței la nivelul microeconomic și, prin aceasta, a eficienței întregii activități economice naționale. Această trecere la sisteme de ecuații nedeterminate presupune, sub raport matematic, reducerea numărului de ecuații în raport cu numărul de variabile sau / și înlocuirea ecuațiilor de tip determinist cu ecuații de tip probabilist – statistic și de tip vag (fuzzy).

Reluând canalele enumerate în subcapitolul b, se observă că, dintre primele patru canale, numai canalul pârgurilor economice este în prezent adecvat satisfacerii acestor condiții. Între canalul planificării (de transmitere a informației la nivelul microeconomic) și instrumentele matematice probabilist-statistice și fuzzy nu există incompatibilitate principială sau practică, ci numai rutinieră.

Pentru corelarea capacității canalelor informaționale cu ordinul de mărime al informației economico-sociale, principial, există două direcții complementare de acțiune:

- degajarea canalelor informaționale prin reducerea radicală a fluxurilor informaționale necesare bunei funcționări a procesului economic;
- punerea deplină în operă a tipurilor de canale informaționale de mare capacitate.

O ipoteză de perfecționare în aceste sensuri poate fi formulată astfel: planificarea să se exercite asupra întreprinderilor în principal prin instrumentele economico-financiare aflate în mâna statului, identificând interesele întreprinderilor cu cele ale economiei naționale și făcând prin aceasta posibilă o largă autonomie tactică și operativă a întreprinderilor (sistemul plan prin pârgii).

Ideea de bază pentru realizarea unui astfel de mecanism este următoarea: beneficiile fiecărei unități economice să reflecte, în proporții științific fundamentate, măsura în care unitatea a satisfăcut fiecare dintre interesele generale ale economiei naționale, enumerate în subcapitolul a (criteriul satisfacerii sistemului de interese generale ale economiei naționale).

În acest scop, pentru fiecare dintre interesele generale ale economiei naționale, enumerate, trebuie să fie stabilite mijloace și căi de reglare a rentabilității întreprinderilor. Aceasta nu presupune încălcarea legii valorii, ci, dimpotrivă, respectarea consecventă a legii valorii, plata muncii sociale depuse de colectivul întreprinderii pentru satisfacerea necesităților economiei naționale (cu corecțiile de tip rentă pentru resursele limitate) <sup>87\*</sup>.

---

<sup>87\*</sup> O altă soluție completă nu există nici în cea mai pură economie de piață. Protejarea mediului, inclusiv a resurselor epuizabile, prevenirea efectelor catastrofelor naturale sau ale degradării treptate a mediului natural, protejarea stării generale de sănătate, educația, știința, unele componente ale infrastructurilor ș.a. nu se realizează prin simplă cerere și ofertă curente, prin concurență între agenții economici etc., dacă statul nu a intervenit prin pârgiiile sale – taxe de mediu, accize, ajutoare de stat, alocații bugetare, penalizări etc. De asemenea, rolul statului se exercită nu numai prin pârgii economice, ci și prin prerogativele și instrumentele sale punitiv-represive, atunci când au loc fapte, activități ce pun în pericol sau deteriorează stările pe care politica de stat a decis să le protejeze. Acestea se realizează, oricât de liberală și funcțională ar fi o economie de piață, prin încadrarea și reprimarea drept contravenții sau, după caz, infracțiuni, precum și interdicții temporare sau definitive de exercițiu economic sau / și profesional și obligarea la despăgubiri în cazul unor fapte ca: pericol sau daune provocate sănătății colectivităților sau chiar numai a indivizilor, inclusiv alimente sau medicamente neaprobate sau alterate sau nocive într-alt fel, crearea unei stări de pericol a sănătății sau a integrității – neluarea de măsuri de igienă și protecție obligatorii, inclusiv protecția muncii, deficiențe în construcții de natură să pericliteze viața sau sănătatea locatarilor permanenți sau ocazionali sau a trecătorilor, în caz de accidente spontane sau de cataclisme plauzibile, deficiențe periculoase sau agresive în construcția de echipamente, neluarea de măsuri de prevenire sau limitare a consecințelor altor catastrofe naturale, daune grave provocate mediului sau crearea unui pericol de astfel de daune, nerespectarea politicilor stabilite privind consumul de resurse naturale epuizabile, neinformarea sau informarea tendențioasă a consumatorilor, nerespectarea obligațiilor contractuale, practicile de monopol și abuzul de poziție dominantă pe piață, inclusiv asocierea în aceste scopuri. Alte categorii și obiective de exercitare a rolului represiv al statului, în legătură mai mult sau mai puțin directă cu economia, sunt reprimarea atentatelor la proprietate, a evaziunii fiscale, a muncii la negru, a contrabandei, corupției,

În orice caz, nu se presupune ca diferitele interese ale economiei naționale să fie urmărite la nivelul întreprinderilor prin indicatori de plan distincți.

Atribuțiile de conducere planificată a economiei naționale ar trebui să fie exercitate prin indicatori economici sintetici, precum și, în special, prin pârgھیile economice aflate în mâna statului, prin metode științifice de măsurare a fenomenelor economice și de acționare elastică operativă de către stat în sfera influențării economice a nivelului microeconomic. În acest sens, diferitele interese ale economiei naționale pot să afecteze beneficiile întreprinderilor, după specific, prin: prețuri, taxe și impozite, penalizări sau prime (colective), credite, vărsăminte la și de la buget, toate acestea – dimensionate științific și aplicate în funcție de rezultatele concrete, măsurate, ale eforturilor depuse pentru respectarea intereselor economiei naționale.

Se va rezolva, astfel, contradicția între creșterea ordinului de mărime al informației economico-sociale și capacitatea limitată a canalelor planificării-statisticii și ierarhic organizatoric, (1) prin punerea în operă a unui canal informațional diseminat de mare capacitate – al pârgھیilor economice controlate de stat; (2) prin scurtarea circuitelor informaționale (reglarea economică asigurându-se în principal prin circulație orizontală directă a informației, în locul căii ocolite, piramidale).

Aceasta va rezolva, de asemenea, problema planificării fuzzy<sup>88\*</sup> și a optimizării deciziilor la nivelul microeconomic, putându-se construi funcții-obiectiv care să ia locul actualilor indicatori detaliați cu rol de restricții.

---

traficului de influență, traficului de droguri, traficului de persoane, a atentatelor la bunele moravuri, a încălcărilor liniștii și ordinii publice, a nerespectării regimului de secret asupra informațiilor clasificate, de interes comercial sau de stat, a atentatelor la integritatea teritoriului, a atentatelor la suveranitatea națională; în fine (deși nu limitativ), protecție socială ce trebuie să acompanieze acțiunile de restructurare economică, după caz. Aspecte despre rolul statului, dar și despre exacerbarea birocratică a rolului statului pe parcursul anilor tranziției, despre necesitatea de a asigura libertatea de exercițiu, de decizie, a întreprinderilor în condițiile economiei de piață – v., între altele, în lucrările [2, 6, 7, 9, 12, 22, 23, 24, 29, 32, 37, 41, 42, 50, 60, 61, 81, 85]. Pe de altă parte, statul are rolul de a iniția și promova politici în domeniul economic – politici industriale [43, 44, 45], comerciale [47], agricole, monetare și altele. Desigur, aceste politici se exercită nu prin decizii și dispoziții administrative, ci tot prin instrumente economico-financiare – v., de exemplu, [29, 60], și, după caz, restrictiv-punitive.

Problema rolului statului în economia de piață este analizată, sub diferite aspecte, complementare între ele, și în memoriul [23], anexa 2 la memoriu. O amplă tratare a rolului statului în economie se găsește în discursul cu prilejul primirii de către Ion Iliescu a titlului de "Doctor Honoris Causa" al Școlii Naționale de Studii Politice și Administrative din București, 26 ianuarie 2004; este subliniat, între multe altele, și „rolul moderator al statului, care trebuie să corecteze eșecurile în plan social ale pieței și să limiteze consecințele polarizării și discrepanțelor sociale pe care le generează spontan economia de piață”. După cum se vede, citatul nu este de complezență. Problema este reluată, între altele, și în lucrarea [72].

<sup>88\*</sup> Pentru termenul fuzzy, a se vedea textul „Algoritmi cu scame” [18].

## 23. Un sistem economic și politic greșit proiectat. Memoriu adresat secretarului general al P.C.R. (1973)<sup>89\*</sup>

### Sinteză

Sunt de acord și sprijin întru totul atât obiectivele politicii partidului, cât și preocuparea sa din ultimii ani pentru înnoirea și perfecționarea de fond a întregii vieți politice, sociale și economice, orientarea spre calitate, eficiență și democrație în toate domeniile. Din păcate, însă, mecanismul nostru politic – social – economic generează spontan, în mod obiectiv, "zi de zi, ceas de ceas și în proporții de masă", încălcări și piedici esențiale în calea obiectivelor și eforturilor partidului. Câtă vreme se menține această stare de lucruri, majoritatea măsurilor de perfecționare care se iau rămân simple paliative, care practic lasă deschise, nerezolvate problemele vizate (și nu rareori provoacă noi și grave neajunsuri).

---

<sup>89\*</sup> Am întreprins acest demers deoarece era clar că, fără dezlegare de la „numărul 1”, nimeni nu va îndrăzni să ia în analiză constructivă problemele. Evident, probabilitatea ca destinatarul să înțeleagă și să accepte era foarte mică, dar mizam pe un șoc, precum și pe faptul că, în fond, era interesul lui ca lucrurile să meargă mai bine.

Am consultat confidențial un număr de specialiști cunoscuți ca fiind cu vederi largi, dintre care parte mai sunt acum (2004) în viață; în general, interlocutorii s-au eschivat să formuleze un punct de vedere ferm (era și greu; nu le-am lăsat materialul spre studiu, pentru a nu putea fi acuzat că difuzez materiale dușmănoase). Un personaj mai apropiat mi-a spus ferm că destinatarul este un autocrat încuiat care nu va înțelege și nu va accepta nimic. O doamnă din sfere înalte a căutat să mă convingă, cu argumente ocolite (de ce trebuie neapărat cu secretarul general, ce dacă are poza pe toți pereții), că nu are rost. Directorul meu general m-a asigurat de sprijin și solidaritate, dacă va fi nevoie; a făcut-o, după cum s-a văzut (v. nota 54); de altfel, am fost păstrat șef de laborator până în 1989, deși aveam un frate în străinătate și eram, oricum, periculos, prin materialele neortodoxe pe care le întocmeam. După repetate demersuri și insistențe la diferiți factori importanți din conducerea P.C.R. și din aparatul C.C. al P.C.R., un foarte binevoitor consilier apropiat al secretarului general (redactorul discursurilor și al comunicatelor oficiale), după ce mi-a suportat politicos nenumărate telefoane, pe parcursul a câteva luni, întâi mi-a sugerat niște completări, dar în final m-a chemat să iau înapoi lucrarea, să nu rămână acolo. A decedat în 2003, iar în anunțul mortuar publicat de către foști colaboratori și prieteni, aceștia spuneau că „a ajutat pe toți, **cât a putut**”: Constantin Mitea.

Câțiva ani mai târziu (1978), după depunerea unei noi versiuni a memoriului, am fost convocat la C.C. al P.C.R. împreună cu un adjunct al ministrului, tezele au fost declarate – verbal, dar în termeni foarte duri – inacceptabile, și am primit sfatul

Ne mândrim cu succese considerabile și de netăgăduit, dar le plătim inutil de scump; cu aceleași eforturi (umane și financiare) ar trebui să putem realiza cu mult mai mult și cu mult mai bine. Aceasta, deoarece uriașe posibilități ale orânduirii socialiste sunt (în toate țările socialiste) măcinate, deturnate, irosite din cauza unui mecanism politic și de stat greșit conceput, care involuntar frânează ceea ce prin politica noastră vrem să accelerăm, împiedică ceea ce vrem să promovăm, inhibă ceea ce vrem să stimulăm.

Se impune conceperea și punerea în aplicare a unui nou tip de societate socialistă în care calitatea, eficiența, democrația să stea la bază și să fie generate de la sine, intrinsec. Pentru a ajunge aci, este nevoie de un sistem de mutații profunde în ideologia și politica partidului, în structura și funcționarea puterii noastre politice și a orânduirii noastre de stat.

*Memoriu*

Tovarășe Secretar General,

Sunt întru totul de acord cu *obiectivele* politicii partidului, îmi exprim, de asemenea, deplina adevărată adeziune la acțiunea curajoasă desfășurată pe parcursul ultimilor ani pentru înnoirea și perfecționarea de fond a întregii vieți politice, sociale, economice...

Preocupat de găsirea căilor pentru ca împlinirea politicii promovate de către partid să fie mai deplină, profundă și rapidă, constatând caracterul sistematic, persistent al multora dintre dificultățile și neajunsurile noastre, m-am concentrat asupra unor fenomene de care cred că nu ținem suficient seama, fenomene care provin din erori inițiale și profunde ale modului în care a fost proiectată acum 40 – 50 de ani funcționarea rigidă, greoaie și mult prea puțin eficientă a sistemului politic și de stat al orânduirii socialiste (încă în vigoare în toate țările socialiste actuale, cu toate deosebirile existente).

Multe dintre gravele neajunsuri cronice pe care le combatem sunt în mod obiectiv și legitim generate de către aceste erori moștenite, care

---

(foarte categoric) să scriu cărți și articole, dacă doresc, dar să nu mai înaintezi memoriile la C.C. al P.C.R., pentru a preveni mari riscuri pentru mine, pentru institut și pentru minister.

Mai mult ca bravadă, în ajunul Congresului al XIV-lea (!), în 1989, am luat în analiză proiectul documentului cu partea economică, democratic publicat anticipat „pentru dezbateri publice”, și am făcut observații, pe puncte, la diferite cifre și aserțiuni fanteziste, privind resursele energetice, producția de oțel ș.a., la care, oricum, eram un specialist calificat să fiu ascultat: șeful Laboratorului de prognoză, informatică, conducere și economie energetică din Institutul Central de Cercetări Energetice. Rezoluția pusă de un secretar al C.C. a fost: să fiu chemat și „lămurit”. Documentul a apărut „aprobat” de congres, exact așa cum fusese proiectul, fără nici o corectură.

**Sistemul era inapt pentru ameliorare din interior** – adevăr verificat și pe baza acestei experiențe directe.



involuntar frânează ceea ce prin politica noastră vrem să accelerăm, împiedică ceea ce vrem să promovăm, inhibă ceea ce vrem să stimulăm, făcând ca uriașe posibilități ale orânduirii socialiste să fie măcinate, deturnate, irosite. Cred că aci trebuie căutate cauzele pentru care multe măsuri de lichidare a unor fenomene negative nu dau rezultate pe măsura eforturilor depuse de către întregul popor și partid, în frunte cu conducerea sa.

Această concluzie decurge din constatările redată în anexa 1.

Îmi exprim convingerea că erorile de concepție ale societății noastre nu sunt proprii esenței socialismului, ci au un caracter artificial, ele sunt, deci, remediabile, dar *numai* remedierea lor poate permite fructificarea deplină a marilor posibilități ale socialismului. Pentru aceasta, este nevoie ca efervescența de gânduri și acțiuni înnoitoare pe care au adus-o ultimii ani în viața partidului și țării noastre să se dezvolte până la proiectarea unui nou sistem social al socialismului, a unui nou tip de societate socialistă, identică cu cea actuală în conținut și obiective, dar mult diferită în ceea ce privește modul de funcționare.

Este vorba despre o societate în care locul, în prezent mult prea mare, al ineficientelor metode administrative de organizare și conducere prin obligare, persuasiune și interdicere să fie luat: în economie – de către metode economice, în politică – de către metodele unui cuprinzător democratism politic efectiv, în cultură – de către metode ale culturii ș.a.m.d. În acest fel, în locul rezultatelor adesea atât de divergente, cu toată rigiditatea organizării, vom face să converge spre îndeplinirea obiectivelor noastre multitudinea factorilor spontani.

Este vorba despre o societate care să fie capabilă să utilizeze din plin inteligența și inițiativa membrilor săi, mai mult decât disciplina lor, o societate de personalități, mai mult decât de executanți.

O societate în care la fiecare nivel să decidă o majoritate complet informată, edificată și convinsă și nu neapărat o unanimitate oficială, o societate în care democratismul să fie în măsură să garanteze progresul și eficiența întregii activități, constituind astfel trăsătura cea mai profundă, reprezentativă și reală a tuturor laturilor vieții politice și sociale.

O societate în care sursa principală a progresului și a eficienței să o constituie știința ca forță de producție, dintr-un adaos (în ansamblul său) de complezență, care consumă mai mult decât produce, știința să devină un factor motor de esență.

O societate a eficienței generale, în care poporul să simtă că nici un efort nu îi este irosit în zadar și totodată – fără contradicție față de scopurile majore ale societății în ansamblu – fiecare om al muncii să aibă asigurate în măsură sporită în *practica vieții de zi cu zi*, atât nivelul de trai cât și posibilitățile de dezvoltare și afirmare personală și respectul demnității și drepturilor cetățenești care decurg din înaltul titlu de membru al societății socialiste.

O societate în care să se aplice principiul: *de la fiecare după capacitate, fiecăruia după rezultatele muncii* (principiu care și astăzi ar

putea constitui un deziderat, dar este nerealizabil – ca și vechea formă, fiecăruia după muncă).

Pentru a se putea ajunge aci, este nevoie:

- de un ansamblu coerent de principii și soluții funcționale, care condiționează toate împreună viabilitatea sistemului preconizat;
- de precizarea și detalierea conținutului fiecăreia dintre soluții în parte.

Întrucât, în diferite etape de examinare a problemelor pe care le ridic în memoriul de față, a existat de fiecare dată o primă impresie de "probleme cunoscute", precizez că:

- Evident, nici o nouă concepție nu apare pe un loc gol. În ceea ce propun se conjugă:

- .....  
- Ideea de bază care rog să fie reținută și analizată constă însă nu în înșiruirea unei liste de probleme și propuneri diverse, ci în conexiunea și întrepătrunderea lor, în caracterul lor de *sistem indisolubil*, general pentru toate laturile și domeniile societății noastre. Este vorba atât despre un *sistem de cauze obiective* ale deficiențelor actuale, care se generează reciproc, se sprijină și se agravează reciproc, cât și despre *sistemul de soluții și măsuri*, care sunt ineficiente (sau chiar imposibil de adoptat) altfel decât toate împreună, în mod corelat, interconționat și simultan în toate domeniile.

(Rezultă, deci, că neajunsurile noastre cronice nu sunt neajunsuri ale domeniilor în care ele se manifestă și nici nu își pot găsi rezolvări separate în interiorul fiecăruia dintre domenii în parte, fiind necesară soluția globală preconizată.)

Astfel, un exemplu de soluție cunoscută, anterior eșuată, îl poate constitui dezvoltarea autonomiei unităților economice (care este un detaliu al problemei mai generale, de asemenea cunoscute, a unei societăți construite, în toate domeniile, dintr-un sistem de componente autonome autoreglate), în legătură cu care au existat încercări, mai limitate la noi și în U.R.S.S., mai ample și profunde în R.S.F.I. și R.P.U.

a. Aplicarea s-a făcut într-o formă care, după mine, nu putea conduce la reușită, din mai multe motive:

- deși a fost (corect) bazată pe stimularea rentabilității întreprinderilor, nu s-au luat însă concomitent măsurile principiale și practice obligatorii pentru ca rentabilitatea locală să reflecte întocmai interesele economiei naționale, ceea ce a adus prejudicii acestor interese și a obligat să se reintroducă restricții și constrângeri;

- s-a referit la aspecte secundare, puțin semnificative ale activității unităților, în timp ce tocmai în problemele majore, determinante pentru eficiența și dezvoltarea întreprinderilor, autonomia era practic inexistentă (sau, în alte țări, redusă);

- a apărut pe fondul acțiunii pârgurilor negative spontane, menționate în anexa 1, favorizându-le efectele dăunătoare.

b. Nu au fost simultan modificate și soluționate *în același sens și în mod corelat* toate celelalte aspecte care să facă posibilă și eficientă pentru societate autonomia unităților, cu privire atât la desfășurarea și dezvoltarea utilă a activității cât și la evitarea abuzurilor cu prilejul lărgirii autonomiei; modul de exercitare a puterii politice și de stat, concepția și metodele de promovare a politicii partidului; criteriile, principiile și metodele de organizare și de optimizare a activității; relația plan – piață – pârgheii; sistemul de formare a prețurilor; democratismul politic și social; structura partidului; criteriile și mecanismul de formare, selecție și promovare a cadrelor; sistemul de selecție și transmitere a informației în societate; sistemul științelor sociale, modul lor de dezvoltare și de acțiune; disproporțiile existente în nivelurile și ritmurile de dezvoltare internă; etc. (Modul în care fiecare dintre aceste aspecte a contribuit la efectele negative manifestate în acțiunile de lărgire a autonomiei unităților necesită explicații ample, pe care sunt gata să le prezint, dar nu își au locul în prezentul memoriu succint.)

.....

Unitățile din sistemul ierarhizat care constituie societatea și economia să dispună de o totală autonomie tactică și operativă și de o mare capacitate de autoreglare în direcția necesară pentru ansamblul societății și economiei. Asigurarea satisfacerii de către fiecare unitate a cerințelor concrete, de detaliu, ale societății și economiei naționale (inclusiv dezvoltarea planică, proporțională în ansamblu și în detalii) să se efectueze nu printr-un enorm și greoi mecanism de sarcini centralizate defalcate în amănunt, ci la nivel strategic, cu ajutorul pârgheii și stimulentei, colective și individuale, aflate în mâna statului (Aici și în continuare – detalieri în anexa 2).

În toate domeniile – politic, economic, științific, ideologic – să se creeze condiții pentru optimizarea activității și pentru dezvoltarea creativității, nu prin actuala disecare rigidă în domenii, activități, secțiuni etc. izolate și închistate, ci prin favorizarea joncțiunilor, prin promovarea abordării și soluționării complexe a problemelor, a formării complexe a cadrelor; a utilizării complexe a resurselor nu numai la nivelul bogățiilor naturale, ci și la fiecare nivel, în fiecare unitate și activitate.

La toate nivelurile, în toate domeniile – de la economie la cultură – și sub toate formele, să se urmărească nu detaliile acțiunilor întreprinse, ci *rezultatele*, și anume, rezultatele *medii*, pe ansamblu în spațiu și în timp, *calitative, de perspectivă*.

Să se creeze condiții pentru ca democratismul să asigure nu numai dreptul de exprimare asupra problemelor supuse consultării, ci și dreptul de inițiativă în punerea și dezbaterile publice a oricăror probleme de interes larg; să se creeze posibilități și canale pentru circulația nefiltrată (separat de cea filtrată) și nedeformată a informației în societate; pentru sesizarea și promovarea informației de excepție.

Să se inverseze relația actuală dintre știință și activitatea operativă (în toate domeniile, de la tehnică la politică), în sensul că inițiativa deschiderii de noi direcții, elaborarea și optimizarea soluțiilor majore trebuie să constituie în principal sarcini ale științei și să fie fundamentate științific, cu metodele științei, în conformitate cu rolul științei de forță de producție (rol exercitat astăzi cu totul izolat, sporadic, nesatisfăcător).

În dimensionarea și planificarea obiectivelor strategice ale dezvoltării, să se acorde prioritate ritmului de creștere a *eficienței* economice.

.....

Păstrându-se principiul unității *de acțiune* a partidului, să se promoveze diversitatea *de opinii* politice și ideologice, curente culturale etc. – condiție a stimulării criticii și creativității (și, deci, a progresului). Aceasta să meargă până la dreptul și posibilitățile practice de a prezenta și susține, la toate nivelurile, variante de proiecte de hotărâri, moțiuni etc. ...

Orice drept de decizie sau de influențare a unei decizii, în orice problemă, să se pună în strictă legătură cu responsabilitatea și cointeresarea în rezultatele de fond și de perspectivă ale deciziei respective.

.....

În întreaga activitate politică, de propagandă, presă etc., să se urmărească nu inocularea perseverență a unor directive și orientări de campanie, ci dezvoltarea discernământului politic al membrilor societății; să se asigure modernizarea metodelor de prezentare și susținere a politicii partidului, în conformitate cu legitățile obiective ale psihologiei umane, în prezent grav ignorate.

Asigurarea menținerii vigoriei, purității, dinamismului, eficienței și realismului partidului, ca forță conducătoare, atât prin dezvoltarea largă a democratismului social spontan, cât și prin crearea unei (sau unor) forțe obștești sau de stat colective, eligibile, total independente, inviolabile și neinfluențabile, garante ale legalității. Este un paradox, poate, dar unicitatea și măreția puterii partidului îi subminează, după cum arată istoria, puterea.

.....

25 iunie 1973. Prezentul memoriu constituie o variantă refăcută și dezvoltată a memoriului din 1 iunie 1973, care era o variantă refăcută și dezvoltată a memoriului înaintat la 28 iunie 1972, în completarea cererii de audiență din 13 decembrie 1971 și a memoriului din 10 ianuarie 1972.

#### *Anexa 1 la Memoriu. Constatarea caracterului sistematic al unor deficiențe actuale*

Numeroase eforturi depuse și măsuri luate nu dau rezultatele așteptate, astfel încât, deși în momentul adoptării măsurilor sperăm cu toții că problemele se rezolvă, după câțiva ani iese la iveală în mod sistematic

că au avut loc doar unele ameliorări, dar problemele au ramas practic deschise; că aceleași deficiențe mocnesc sau răbufnesc din nou, cel mult sub alte forme sau pe alte căi. Este suficient să se amintească astfel de probleme cunoscute, ca eficiența economică a producției, eficiența investițiilor, formarea și promovarea cadrelor, eficiența cercetării științifice, calitatea produselor, a construcțiilor sau serviciilor, aprovizionarea tehnico-materială, prețurile, eficiența activității ideologice, antrenarea maselor la conducere, abuzurile în dauna avutului obștesc și cele în dauna intereselor oamenilor muncii, refuzurile de înapoiere în patrie și multe altele.

Nu rareori măsuri de remediere a unor fenomene negative generează efecte negative de altă natură. De exemplu, stimularea rapidității de realizare a investițiilor prin închiderea finanțării la termenul planificat determină procurarea tuturor utilajelor în termen, deși, într-o serie de ramuri, intrarea lor în exploatare curentă se produce treptat. Efecte negative: se imobilizează fonduri, se cumpără unele utilaje neadecvate, caracteristicile necesare rezultând în detaliu după punerea în funcțiune a altor utilaje, se pierd garanții ale furnizorilor externi, se favorizează degradări și descompletări etc. Rigoarea reglementărilor referitoare la valorificarea cercetărilor a orientat (atât pe cercetători cât și pe beneficiarii lor) spre teme "sigure" și căi bătute, dăunând rolului cercetării de a genera soluții noi. Numeroase măsuri de combatere a abuzurilor au lovit și în cointeresarea materială. Lichidarea cumulului a tăiat o legătură utilă între învățământ și cercetare – producție, fără a pune atunci în loc altceva. Introducerea consultării colectivelor asupra candidaților la funcții de conducere (deși practic neaplicată) a generat un val de lipsă de exigență față de subalterni. Ș.a.m.d.

Se știe că foarte multe directive și indicații se aplică în mod formal, birocratic, adesea – deformat sau exagerat, pierzând din vedere tocmai scopul urmărit, în stil de campanie etc.

Nici o acțiune sau idee radical înnoitoare nu poate găsi aplicare până nu se ajunge la conducerea superioară, iar la conducerea superioară este aproape imposibil de ajuns. Câte idei și inițiative valoroase pierde societatea noastră în acest fel?

Obținem rezultate de importanță istorică în dezvoltarea și progresul economiei și societății, dar aceste rezultate se obțin cu o prea mare risipă de energie, cu enorme eforturi irosite inutil; altfel spus, pentru eforturile considerabile depuse de către întregul partid și popor, în frunte cu conducerea sa – mai solicitată, poate, decât oricare alți oameni ai muncii – merităm progrese mult mai rapide și mult mai mari.

Deși proprietatea socialistă asupra mijloacelor de producție oferă posibilități de dezvoltare radical superioare față de cele din capitalism, trebuie să constatăm că toate țările socialiste, mari și mici, cu toate repetatele și variatele căutări, încercări, reforme ș.a.m.d., progresează parcă împiedicat. Într-adevăr, ritmurile de dezvoltare cantitativă sunt înalte (deși, totuși, cam în aceeași plajă de valori cu cele ale unora dintre țările capitaliste), dar ceea ce este extrem de grav este faptul că întâietatea

dezvoltării calitative – atât ca progres tehnic cât și – mai ales – ca eficiență – nu este încă într-un mod clar de partea socialismului. Mai mult, capitalismul se dovedește mai fertil decât noi, cei înarmați cu ideologia cea mai înaintată, până și pe frontul concepțiilor și teoriilor științifice înnoitoare și stimulative ale progresului: de la cibernetică la știința conducerii, de la prognoză la econometrie, de la teoria sistemelor la cercetarea operațională – toate acestea și atâtea altele le-am importat de la capitalism și le aplicăm în practică cu succese foarte limitate. În schimb, capitalismul, care a importat de la socialism ideea de planificare a economiei, o realizează cu rezultate mult mai bune decât a prezis ideologia noastră acum 15-20 de ani. De ce?

Gândind cu răspundere la destinele socialismului, nu avem dreptul să închidem ochii nici asupra faptului că, în timp ce în capitalism crizele ciclice au scăzut esențial în profunzime și regularitate în ultimul sfert de veac, la noi, în U.R.S.S. și în alte țări socialiste se produc fenomene ciclice de instabilitate, cu perioade de 5 – 10 și uneori numai 2-3 ani, ca de exemplu: dezvoltarea autonomiei unităților economice și reducerea gradului de detaliere a planificării centralizate, urmate din nou de accentuarea rigidității planificării; încercări de creștere a rolului pârgurilor valorice, urmate însă apoi de măsuri de îngrijire a sferei și profunzimii acțiunii lor, de transformare a lor în simple anexe ale unor măsuri administrative; umflarea aparatului birocratic, înmulțirea prin diviziune a organelor centrale, unităților economice, compartimentelor, în alternanță cu campanii opuse de reduceri, comprimări și comasări; crearea, restructurarea, reprofilarea și desființarea frecventă a diferitor organisme și organe ale puterii de stat; exagerări unilaterale ale criteriului profesional în dauna celui politic în problemele de cadre, alternând cu exagerări unilaterale inverse; apelarea masivă la serviciile științei și ale oamenilor de știință și trecerea lor apoi, cu dezamăgire, într-o rezervă în fapt formală, nefolosită ș.a.m.d.

Dezvoltarea economiei noastre este planică și proporțională, dar nici din acest punct de vedere nu putem fi cu totul mulțumiți, câtă vreme (de asemenea la noi și în multe alte țări socialiste, probabil în toate) mereu trebuie să luăm act de rămânerea gravă în urmă, ca nivel și ca ritm, a câte unei sfere, ramuri, subramuri, activități etc., urmată de luarea de măsuri forțate de redresare și recuperare.

Examinarea amănunțită a *cauzelor* fenomenelor negative care au caracter permanent, cronic în societatea noastră conduce la concluzia că ele își au rădăcina în contradicții profunde între mecanismul politic - social - economic (în vigoare, cu diferite variante, în toate țările socialiste) și baza orânduirii noastre – proprietatea socialistă asupra mijloacelor de producție. Trebuie subliniat că este vorba nu numai și nu atât despre contradicțiile "de creștere", contradicțiile interne inevitabile ale perioadei de dezvoltare economico-socială în care ne găsim, contradicțiile față de rămășițele trecutului sau față de lumea capitalistă, despre care s-a vorbit și s-a scris mult în ultimul timp (ele există, dar ele singure nu pot avea asemenea consecințe grele). Trebuie, cred, să ne gândim și să ne ocupăm în primul

rând de contradicțiile interne generate de către erorile de concepție ale orânduirii noastre politice și de stat, erori prin care se încalcă grav un întreg șir de legi sociale obiective și, prin aceasta, se frânează dezvoltarea generală a socialismului, i se limitează marile lui posibilități principiale; totodată, o serie de alte fenomene negative cu caracter sistematic și de masă rezultă obiectiv din disproporții existente în societate și în economie (iar, după un sfert de secol – la noi – este greu să acuzăm numai trecutul pentru toate disproporțiile).

Deficiențele mecanismului politic – social – economic, în particular ale sistemului de reglementări, contradicțiile și disproporțiile pe care le generează, încălcările unor legi obiective fac ca în societate și în economie să acționeze puternice "pârghii", pe cât de spontane, ascunse și involuntare, pe atât de virulente și dăunătoare (recent numite de către un cunoscut specialist din domeniul economiei, în revista "Era socialistă", "anti-pârghii").

Suntem în situația paradoxală în care atât activitatea politico-educativă a partidului cât și măsurile sale legislative și organizatorice au de luptat contra unor forțe „generate spontan, zi de zi, ceas de ceas și în proporții de masă” de către neajunsurile propriei noastre puteri politice. Câteva exemple, cunoscute de altfel: neglijarea și chiar încălcarea conștiință, deliberată, generală și sistematică a sarcinilor de calitate și de progres tehnic (nu rareori – și de cooperare) sub acțiunea primordială a sarcinilor de dezvoltare cantitativă, de rentabilitate ș.a.; proliferarea neritmicității sub acțiunea termenelor de plan anuale, trimestriale, lunare, decadale; amplificarea birocratismului, a acoperirii cu hârtii, pentru că acestea constituie principalele instrumente de apărare individuală valabile la anchete financiare, judiciare și de altă natură; răspândirea și persistența unor venituri ilicite sub acțiunea fie a lipsei altei forme de cointeresare materială în calitatea servirii cetățenilor și a lipsei de eficiență a altor căi de combatere a încălcării drepturilor și intereselor cetățenilor într-o serie de activități economice și de stat, fie a disproporțiilor din economie (cererea depășește cu mult oferta) ș.a.m.d.

Iar oamenii muncii, inclusiv cadrele de conducere, se află între ciocan și nicovală, între acțiunea pârghiilor negative spontane, care presează puternic asupra lor, și directivele politice, etice și legislative, care le cer să acționeze cu totul altfel. Cel mai grav este atunci când lumea se învață să facă după pârghii și să spună după directive.

Este o explicație posibilă și plauzibilă (și care trebuie, cred, atent examinată) a eșecurilor sistematice ale măsurilor luate, a virulenței deficiențelor, a fenomenelor de instabilitate, a insuficienței fructificării a posibilităților de progres calitativ în socialism și a altor fenomene. Nu este însă vorba despre o simplă presupunere sau deducție abstractă, ci despre *rezultatul de ansamblu al unei multitudini, de constatări concrete și analize de amănunt* asupra factorilor care provoacă sau favorizează obiectiv fiecare dintre neajunsurile existente în parte.

.....

*Legile sociale – statistice, sistemul de conducere – determinist*

Materialismul dialectic și istoric demonstrează că *legile sociale obiective sunt, în orice orânduire, legi statistice, dar întregul sistem de organizare și conducere a societății socialiste este determinist, mecanicist.* Sufocarea informațională în noiune de amănunte a tuturor nivelurilor de execuție, coordonare și conducere, de jos și până sus, birocratismul, inoperativitatea paralizantă constituie nu cauze, ci efecte ale concepției greșite conform căreia, o dată cu trecerea mijloacelor de producție în proprietatea întregului popor, rolul întâmplării, al specificului și al neprevăzutului în societate (rol care se reduce, într-adevăr) ar dispărea cu totul sau s-ar reduce la proporții neesențiale, secundare.

Nu este vorba despre ceva conjunctural, despre o dotare tehnică momentan insuficientă, pentru că nici la nivelul de dotare cu calculatoare electronice și cu mijloace automate de culegere și transmitere a informației din anul 2000 nu va fi nici posibil, dar nici *eficient* (chiar dacă ar fi posibil) ca tot ceea ce este important să fie stabilit, prevăzut și cunoscut în amănunt în mod centralizat.

Cu cât un proces este mai mare (conține mai multe elemente), mai complex (cu mai multe legături și dependențe funcționale interne și externe), mai mobil, mai diversificat, cu cât se pune mai acut problema optimizării lui, cu atât cantitatea de informație pe care o generează și pe care o necesită pentru a fi condus eficient crește, dar această creștere nu se produce direct proporțional cu dezvoltarea procesului, ci de *zeci, sute și mii de ori mai rapid*.<sup>90\*</sup> Este o corelație necesară, o lege obiectivă. De aceea, în măsura în care mecanismul de organizare și conducere își asumă sarcina să recepționeze, să prelucreze și să genereze toată enorma informație de care ar avea nevoie o societate și o economie dinamică în plină revoluție științifico-tehnică și în măsura în care mecanismul de organizare și conducere este cantitativ incapabil să facă față sarcinii asumate, în aceeași măsură el *limitează* obiectiv dezvoltarea și gradul de optimizare.

*Problema nu se rezolvă prin ameliorări organizatorice sau tehnice ale situației actuale, ci necesită soluții calitativ noi, care să evite principal limitarea menționată:*

- Fiecare componentă a societății și a economiei trebuie să fie pusă în situația ca *de la sine*, în virtutea legităților, pârghiilor, stimulentei etc., să tindă să sporească continuu, atât imediat cât și în perspectivă, eficiența propriei activități și măsura în care satisface necesitățile societății în ansamblu.

---

<sup>90\*</sup> Inevitabil, sunt aici unele repetări de enunțuri față de studiul [22], precum și față de alte lucrări, din Partea I.



- Conducerea centralizată și planificarea economiei naționale și a dezvoltării sociale trebuie să se exercite în principal prin latura strategică (obiective, ansamblu, perspectivă) și să se realizeze (inclusiv proporțiile și corelațiile obiectiv necesare în economie) în mod statistic, prin pârghii și stimulente, și nu prin actualul sistem de defalcări rigide.

- Pe această bază, societatea și economia trebuie să constea dintr-un sistem încheșat de componente dispunând de o *practic totală autonomie funcțională tactică și operativă*, referitoare atât la activitatea lor internă, cât și la relațiile de orice natură cu celelalte componente; sistem de organisme viabile, dispunând de un echilibru propriu, intern, care se identifică pe deplin cu echilibrul sistemului în ansamblu.

În modul preconizat, la toate nivelurile din societate și economie, pe verticală ar circula, de regulă, în ambele sensuri, informații sintetice, reflectând modul, cantitatea și calitatea încadrării fiecărui eșalon în cerințele și necesitățile eșalonului imediat superior. Informațiile concrete, de detaliu, ar circula pe orizontală, direct între unitățile și eșaloanele interesate. (Desigur, și pe verticală pot circula informații concrete, dar numai cu caracter de exemplificare, sau în cazuri excepționale sau de importanță deosebită; și pe orizontală pot circula informații sintetice, corespunzătoare necesităților de cooperare.)

Pentru a întări cele de mai sus, trebuie subliniat că problema nu se pune în modul arătat numai în societate, deși știm că aceasta reprezintă sistemele cu cel mai înalt grad de complexitate, „forma superioară de mișcare a materiei”. Evoluția mișcării biologice, chiar și funcționarea sistemelor tehnice complexe din ultimele zeci de ani (deși acestea sunt, aparent, prin definiție deterministe, mecaniciste) sunt caracterizate de către aceleași *legități generale ale materiei organizate*: comportament cu profunde trăsături statistice; funcționare optimală prin compunere din subsisteme autonome autoreglate; minimizarea schimburilor de informație între subsistemele autonome. Nu există motive pentru care societatea socialistă să încalce aceste legități, fără a-și dăuna.

Urmează o succintă exemplificare a unora dintre direcțiile de soluționare necesare în domeniul economiei – problema se pune, evident, în toate sferele activității sociale.

Conducerea economiei trebuie să se bazeze pe legi economice și să se efectueze cu metode economice. Aceasta înseamnă că de la dilema plan sau pârghii, de la "concesia" plan și pârghii, trebuie trecut la principiul plan *prin* pârghii. (Desigur, am în vedere pârghii introduse conștient, deliberat, cu acțiune pozitivă, nu pârghiile spontane dăunătoare amintite în anexa A, făcând însă observația că trecerea de la acțiunea pozitivă la cea negativă a unei pârghii, sau invers, depinde uneori nu de pârghia însăși, ci de alți factori. De exemplu, rentabilitatea generează consecințe negative dacă sistemul de prețuri și sistemul de planificare a beneficiului sunt eronate și exercită o acțiune pozitivă dacă sistemele menționate reflectă corect realitatea aportului adus pentru satisfacerea nevoilor economiei naționale. După cum se știe, acțiunea negativă actuală se manifestă, între

alte, prin favorizarea produselor, serviciilor etc. la care s-a obținut o rentabilitate nejustificat de mare, în dauna celor la care rentabilitatea este mai mică, chiar dacă acestea din urmă sunt la fel de necesare sau mai necesare pentru economia națională.)

Pentru a conduce economia cu metode economice, orice efort care răspunde unei necesități trebuie plătit, fiind marfă (generând valoare și valoare de întrebuințare). Cu cât mai fin și mai operativ vor reflecta prețurile și tarifele cantitatea și calitatea muncii vii și materializate, directe și indirecte, cu atât mai mare va fi concordanța între acțiunea spontană a pârghiilor valorice și interesele economiei naționale și cu atât mai mare va fi posibilitatea ca statul să-și exercite rolul de proprietar unic și planificator central prin intermediul pârghiilor valorice.

(Sunt peste 35 de ani de când ideologia socialistă a acceptat și pentru mijloacele de producție existența mărfii în socialism; sunt peste 20 de ani de când a admis acțiunea legii valorii, dar până astăzi nu recunoaște deschis acțiunea în socialism a cererii și a ofertei, componentă indisolubilă a legii valorii – deși se manifestă și în prezent la noi în multiple moduri; numai că, ignorându-le, de regulă dăunează, când ar putea să folosească. Deci:)

Prețurile să fie stabilite în echilibru și în înțelegere între producător și utilizator (putând varia și de la o livrare la alta, dacă diferă condițiile), eventual împreună cu un organ independent, reprezentant al economiei naționale. Subliniez că ne trebuie nu un nou ansamblu de prețuri, ci un nou mecanism de stabilire și adaptare continuă spontană a prețurilor la realitatea economică a producției și a utilizării. (Argumentele conform cărora avem nevoie de prețuri stabile pentru planificare sunt inconsistente: 1. prețuri fixe pentru valori și condiții variabile sunt prețuri false și planificarea bazată pe ele este, deci, falsă; 2. o planificare strategică nu este deranjată de fluctuații de detaliu.) Prețurile vor fi astfel substanțial și operativ variabile, în funcție de calitatea realizată, stimulând-o, de termene de realizare / livrare. Reflectând recuperarea eforturilor de asimilare a produselor, creșterea productivității pe parcursul fabricației și în special uzura morală, prețurile medii pentru produse vechi fabricate trebuie să scadă sistematic. ....

Interesele complexe, indirecte, de perspectivă ale societății și ale economiei naționale urmează să fie exprimate cantitativ, calculabil, având în socialism toate atributele de marfă, similar cu orice alt mijloc de producție și afectând, deci, direct prețurile și rentabilitatea întreprinderilor. Aceasta este, cred, *ideea-cheie* a lichidării contradicțiilor *plan – piață – pârgii* și a transformării lor într-un *sistem unitar, concordant*; soluția principală nouă pentru lichidarea contradicțiilor dintre sfera microeconomică și cea macroeconomică și, deci, noua soluție a vechii probleme a autonomiei întreprinderilor. Pentru a ajunge aci sunt necesare atât metode de determinare cantitativă a intereselor economiei naționale, cât și date concrete, analize și rezultate asupra situațiilor reale. Pentru a evita transformarea în speculații rupte de realitate este nevoie de chei de control:

prin însumare, pe ansamblul economiei trebuie să se regăsească mărimi cu sens economic clar. De asemenea, este necesară o confruntare permanentă cu realitatea, în ansamblu și în detalii, însoțită de introducerea operativă, permanentă a corecțiilor și adaptărilor rezultate.

Pe această bază, filiera ierarhică a sistemului economic ar fi caracterizată prin schimburi financiare bilaterale. Satisfacerea sau nesatisfacerea anumitor interese ale economiei naționale s-ar răsfrânge, pozitiv sau negativ, asupra componentelor sale prin împărțirea, în anumite proporții, atât a beneficiilor cât și a daunelor.

Conducerea verigilor economiei urmează să se efectueze prin reglare adaptivă; urmărirea continuă a situației, a conjuncturii, a prețurilor etc. și acționarea operativă de către stat prin pârghii, credite, impozite, subvenții, prelevări, comenzi, intermediari, stocuri, adaptări de cote, proporții etc. atunci când se constată sau chiar numai când se conturează tendințe de abatere de la interesele economiei naționale, de la obiectivele planificate. *Orice* prelevare sau beneficiu, la orice nivel, trebuie însă să corespundă unui conținut valoric riguros (ceea ce nu se întâmplă în prezent cu planificarea după termen a beneficiilor, cu cotele de amortizare și cu alte prelevări – sursă de fenomene inflaționiste).

Condiție a optimizării interne a eficienței, întreaga activitate a fiecărei componente a economiei naționale trebuie să fie bazată pe existența unui singur fond financiar; repartizarea lui pentru diferitele activități și plăți trebuie să fie de competența exclusivă a unității respective. Pentru activități care depășesc temporar posibilitățile (de exemplu, investiții) – credite cu dobânzi stimulative (care corespund în fond actualelor cote de amortizare – în interiorul termenului de amortizare însă – și taxelor asupra fondurilor fixe). Fondul financiar unic să fie continuu în timp, fluctuând în funcție de activitatea prestată, independent de calendar.

Să nu existe, din exteriorul fiecărei unități, plan axat pe calendar, ci numai contracte eşalonate ca termene în funcție de necesități, inclusiv contracte cu economia națională; contractele să alimenteze fondul unității la satisfacerea furniturilor în condițiile clauzelor.

Întregul sistem de cointeresare materială să decurgă din excedentul (beneficiul) realizat în cadrul fondului, cu o pondere cu atât mai ridicată în totalul venitului, cu cât responsabilitatea personală este mai mare, profund diferențiat în funcție de aportul personal la realizarea beneficiului. De aci să rezulte o cointeresare intrinsecă, individuală și colectivă, în realizarea unei eficiente maxime la nivelul economiei naționale și o mobilitate stimulativă, în limite largi, a veniturilor personale.

Comerțul exterior (monopol de stat în continuare) să fie și el liber în detaliu, fiind reglat numai în ansamblu, la proporțiile impuse de necesitățile economiei naționale, prin bariera vamală, prin cote de conversie, prin beneficii și penalizări (importul liber în detaliu, în aceste condițiuni, va constitui nu numai o supapă de siguranță în probleme operative de aprovizionare tehnico-materială, dar în special va obliga pe producătorii

interni ia competitivitate și pe piața internă – nivel tehnic, calitate, termene și prețuri).

.....  
*Sunt măsurate numai rezultatele cantitative, superficiale și imediate; suferă rezultatele calitative, de profunzime și de perspectivă*

Întregul nostru mecanism politic, social și economic este axat pe stabilirea, impulsivitatea și urmărirea realizării de rezultate concrete, palpabile, reale, măsurabile. Dorim cu toții rezultate concrete, palpabile, reale, măsurabile.

Din păcate, însă, între diferitele obiective pe care ni le propunem există mari diferențe în ceea ce privește *posibilitățile practice* actuale de a le urmări, controla, măsura. Iar o legitate de bază a ciberneticii constă în faptul că precizia cu care reglăm un proces depinde de precizia cu care îl măsurăm, oricât de puternică ar fi acțiunea pe care o exercităm asupra lui. Deci, orice fel de reglementări, directive, orientări și indicații își ating scopul (respectiv își ating *corect* scopul) în măsura și numai în măsura în care știm cum să verificăm în practică atingerea scopului urmărit.

Se petrece, însă, în societatea noastră, la scară generală, următorul fenomen: unele dintre obiectivele noastre pot fi ușor și precis măsurate, iar altele, nu. În același timp, realizarea oricăror obiective necesită eforturi și mijloace. Și atunci, în mod spontan, la scară generală, în masă și în mod sistematic, eforturile și mijloacele sunt deturnate de la obiectivele greu măsurabile spre cele ușor măsurabile; obiectivele ușor măsurabile se realizează în detrimentul celor pe care nu știm (sau nu ne preocupăm suficient să știm) cum să le măsurăm sau cel puțin să le urmărim. Pe această cale, realizarea obiectivelor mai greu măsurabile rămâne perpetuu la stadiul de deziderat, oricât de intense ar fi acțiunile, organizatorice și politice, pe care le întreprindem pentru a le realiza.

În toate domeniile – de la învățământ la producție, de la știință la cultură, de la economie la selecția cadrelor – controlăm cu precădere faptul că acționăm (ceea ce este constatabil și măsurabil), și suferă rezultatele acțiunii (mai greu și mai târziu constatabile și măsurabile); măsurăm cantitatea, și suferă calitatea; măsurăm calitatea aparentă, de azi, și suferă rezultatele de durată (cum sunt, de exemplu, siguranța în funcționare și durabilitatea produselor și a construcțiilor, creativitatea absolvenților învățământului ș.a.); controlăm în formă, și suferă fondul; judecăm aparențele, și suntem înșelați la ceea ce este în spatele lor; măsurăm efectele locale și suferă efectele care se exercită asupra intereselor economiei naționale sau cele care afectează interesele oamenilor muncii; controlăm strict și apreciem, pozitiv sau negativ, consecințele imediate, și suferă consecințele de perspectivă; contabilizăm la ultimul ban efectele directe, și pierdem averi la efectele indirecte (adesea, efectele indirecte – sau cel puțin suma lor – se repercutează asupra intereselor societății și economiei în măsură mult mai mare decât efectele directe).

Politica generală a partidului îmbină în mod judicios și clarvăzător cantitatea și calitatea, interesele imediate și cele de perspectivă, pe cele locale și cele generale ș.a.m.d. Echilibrul este însă menținut numai la nivelul conducerii superioare. La toate nivelurile inferioare și de execuție, în mod progresiv până la cele de bază, ajung preponderent sarcini și în special se controlează îndeplinirea de sarcini concrete, detaliate, defalcate, fragmentate, iar rezultatele în baza cărora este apreciată activitatea colectivelor și a cadrelor și totodată rezultatele după care se judecă eficiența și justetea măsurilor luate și a hotărârilor adoptate sunt rezultatele directe, concrete, imediate, constatabile și măsurabile. Întregul nostru mecanism de planificare, raportare și control este astfel conceput (cu toate eforturile care au început recent să fie întreprinse pentru a asigura orientarea controlului spre fenomene de profunzime). Aci este izvorul multora dintre "anti-pârghiile" care dăunează intereselor mai greu măsurabile: calității, perspectivei, intereselor generale etc., care generează formalismul și birocratismul; care fac ca, în multe privințe și în multe domenii, rezultatul general al muncii noastre să nu fie mai mare decât suma miilor de realizări mici care se obțin (cum ar trebui să fie conform dialecticii), ci mult mai mic.

Așadar, pârghiile negative spontane sunt obiectiv generate din conjugarea, pe de o parte, a legității cibernetice referitoare la dependența preciziei de reglare față de precizia de măsurare, și numai față de aceasta, dacă acțiunea este puternică, iar pe de altă parte, a principiului general în cercetarea operațională, al redistribuirii resurselor (materiale și umane) pentru asigurarea optimizării – optimizarea făcându-se spontan, pentru asigurarea îndeplinirii sarcinilor măsurabile.

Tot aici este și sursa ineficienței cronice a științei noastre, a piedicilor sistematice și în masă care stau în fața efectuării și a valorificării cercetărilor științifice și a invențiilor românești, deoarece știința are menirea de a contribui tocmai la acele obiective și rezultate care sunt mai greu și mai târziu măsurabile, oricât ar fi ele de importante. Pentru a îndeplini acțiuni imediate, trasate și urmărite în amănunt, pas cu pas, nu este nevoie de știință, nu este timp pentru a aștepta rezultatele științei, există mult risc ca știința să încurce (rezultând că este mai eficient să se urmeze altă cale decât cea pe care o impun sarcinile curente) – evident, se renunță la știință, chiar se evită amestecul științei. Totodată, a sprijini o cercetare, chiar și numai a o valorifica – este o muncă investită pentru mâine, dar ruptă de la gura sarcinilor de azi și pentru azi; este o activitate care necesită pe parcurs acțiuni neprevăzute, neplanificate din timp și care nu pot fi deci asigurate în condițiile în care totul este planificat în amănunt; este un risc de insucces neplanificabil și neadmis. Problema eficienței științei nu are, deci, soluții organizatorice, administrative, financiare în interiorul științei, în interiorul beneficiarilor științei sau în interiorul relațiilor dintre cele două părți. Ea va dispărea ca problemă atunci și numai atunci când beneficiarii științei la toate nivelurile își vor ști munca măsurată după acele rezultate care nu pot fi obținute fără știință.

Toată problema ridicată în prezentul punct 2 este în strânsă legătură și cu cea de la pct. 1 – caracterul statistic al sistemului social – pentru că statistică înseamnă medie, rezultat sintetic, de ansamblu, nu luarea în considerare a fiecărui detaliu, caz, pas, aspect în parte, a fiecărei componente și a fiecărei acțiuni din cadrul activității depuse (și cât ne și costă să planificăm, să defalcăm și să controlăm pentru fiecare unitate, separat fiecare sarcină, fiecare fond, fiecare stoc, fiecare indicator!).

Nu trebuie uitată greva "de zel" de anul trecut a personalului transporturilor aeriene din R.F.G. și câteva alte greve similare din alte țări și alte ramuri. Activitatea a fost paralizată *numai* prin aplicarea riguroasă a tuturor regulamentelor de serviciu în vigoare. Este ceea ce facem noi prin planificarea și reglementarea cât mai amănunțită a fiecărui detaliu al activității pe care trebuie fiecare să o depună. Care alergător de cursă lungă ar putea să câștige o cursă dacă cineva i-ar impune dinainte și din birou poziția, mărimea și viteza fiecărei mișcări a fiecărui picior și a fiecărei mâini ?

Se impune și aci o explicație științifică în lumina și cu ajutorul principiilor teoriei sistemelor și ale cercetării operaționale. Parametrii de funcționare care asigură performanța (eficiența) optimă a fiecărui subsistem (de exemplu, întreprindere) depind de influențele, cu un anumit caracter statistic, ale celorlalte subsisteme care alcătuiesc sistemul (societatea, economia națională), precum și ale factorilor exteriori. Orice limitare a posibilităților de variație a unui parametru (limitare care în cercetarea operațională poartă denumirea de „constrângere”; fiecare dintre indicatorii de plan reprezintă constrângeri, dacă există un criteriu de optimizare, de exemplu, eficiența), orice constrângere necesită găsirea unui nou regim optim de funcționare, în care performanța globală este sau *egală, sau mai mică* decât cea de dinaintea aplicării constrângerii, dar *niciodată mai mare decât în absența constrângerii*. Reglementând și impunând din exterior o multitudine de parametri, defalcări, modalități de acțiune etc. și concentrându-ne asupra controlului îndeplinirii lor *în orice caz reducem eficiența, în nici un caz nu o mărim*. (Este, evident, vorba despre eficiența optimă asigurată atunci când criteriul local de optimizare reflectă corect interesele societății în ansamblu, ceea ce se poate realiza cu ajutorul sistemului de măsuri preconizate.)

Cu conținut specific și în modalități specifice, problema se pune similar în toate domeniile activității sociale – în politică, ideologie, cultură, învățământ etc., ca și în economie. Cadrele, colectivele, unitățile trebuie puse în situația de a ști că răspund în fața partidului și a poporului și sunt răsplătite NUMAI pentru *rezultatele* activității lor, nu și pentru amănunțele și modalitățile activității înseși (desigur, în limitele cinstei și eticii); pentru ansamblul rezultatelor, și nu pentru fiecare rezultat în parte (dreptul la risc – condiție a inovării); în mod echilibrat pentru rezultatele de astăzi și pentru rezultatele pe care le va aduce mâine activitatea depusă astăzi.

Consider, deci, că *va trebui să ne învățăm să cunoaștem, să exprimăm cantitativ, să măsurăm, să analizăm în fond toate felurile de*

rezultate pe care le urmărim și le dorim, ceea ce este foarte greu. Tocmai pentru că este foarte greu se recurge mereu la înlocuirea măsurării unor rezultate efective, de fond, prin verificarea de rezultate imediate și, în special, urmărirea "acțiunilor" întreprinse (ca instrument de directivă, de control și de stimulare); dar aceasta ne conduce la starea deficitară în care ne găsim acum. Progresul societății noastre este deci condiționat de soluționarea problemei puse.

Urmează o întrebare foarte grea: *până* când vom fi în stare să măsurăm ceea ce astăzi nu știm să măsurăm, nu este totuși mai bine, în lipsă, să măsurăm *măcar* ceea ce știm cum, ceea ce putem, chiar dacă este vorba despre acțiuni, formă, cantitate, imediat etc.? Ar trebui, în principiu, răspuns: nu, pentru că dăunăm intereselor majore, prin intermediul mecanismului de deturnare descris mai înainte. Fără îndoială, în practică va fi necesară o gradație, o trecere treptată, care necesită o studiere atentă și precaută, trecere strâns corelată cu tot restul de direcții de modificare a activității. Combaterea exagerărilor actuale poate fi însă abordată, cred, imediat.

Pentru a exemplifica un mecanism de control al unor aspecte deficitare astăzi, considerăm problema calității. Va fi util să existe un sistem de control al calității produselor și serviciilor, de garanții, reclamații etc., independent de producător, reprezentant al societății; dar, spre deosebire de situația de față, el să fie orientat în principal nu atât spre recepția calitativă (unde scapă viciile ascunse, siguranța, durabilitatea, chiar anumite aspecte de utilitate și eficiență tehnică), ci spre controlul statistic al calității *la beneficiari*, în exploatare. În funcție de constatări – sensibile beneficii suplimentare sau penalizări colective (afectând fondul unității implicate), la un nivel la care să determine întregul colectiv respectiv să vegheze la calitatea fiecărui exemplar produs, organizându-se intern în mod corespunzător (inclusiv cu control propriu intern). Beneficiile suplimentare și penalizările să reprezinte schimburi financiare într-o anumită proporție cu bugetul (reflectând avantajele sau daunele aduse economiei naționale, ținând seama de caracterul statistic, deci incomplet, dar reprezentativ, al controlului) și, în rest – direct cu unitățile sau persoanele beneficiare, la un nivel la care acestora să le convină să cointereneze pe furnizor în creșterea calității și să nu le convină să mușamalizeze defectele de calitate (care le-au cauzat lor cheltuieli suplimentare). Este de observat că socialismul creează pentru o astfel de soluție condiții principial noi, inexistente în altă orânduire.

Consider că este necesar un program prioritar de cercetare științifică privitor la criteriile și metodele de măsurare, de determinare cantitativă a efectelor economice, sociale și umane indirecte, calitative, de perspectivă în toate domeniile (există deja preocupări și cercetări, cu sfere mai limitate, în cadrul unor colective de cercetare sociologică și economică).

Totodată, în aceeași ordine de idei, cred că avem nevoie de o mai bună stabilitate și continuitate a structurilor organizatorice, de stabilitatea –

în final – a cadrelor de conducere, deoarece unul dintre principalele efecte negative nedorite ale reorganizărilor și ale fluctuației cadrelor de conducere îl constituie diluarea preocupării și responsabilității pentru rezultatele de perspectivă ale activității, pentru progresele de profunzime (adesea, chiar pierderea acestora).

*Mecanismul instituit pentru apărarea intereselor socialismului servește la apărarea deficiențelor, a rutinei și conservatismului. Democratismul trebuie considerat nu ca o concesie, ci ca o necesitate vitală*

Indisolubil legată și întrepătrunsă cu cele două probleme anterioare este problema democrației. Cunosco și sunt de acord cu inițiativele curajoase luate în ultimii ani în această direcție. Din păcate, în contextul deficiențelor semnalate, aplicarea în practică a rămas preponderent formală, după cum am mai afirmat, iar uneori a generat și anumite fenomene negative. Problema fiind deosebit de complexă, evidențiez în continuare numai unele dintre laturile ei.

Cel mai grav este că s-a putut ajunge în prea multe cazuri, aproape în masă, la situații în care *mecanismul instituit pentru apărarea intereselor socialismului servește la apărarea deficiențelor, a rutinei și conservatismului*. În numele și cu armele socialismului sunt adesea apărate atât deficiențele obiectiv generate de către ceea ce este necorespunzător și remedial în funcționarea societății noastre, cât și deficiențele subiectiv generate prin abuzuri sau din incapacitatea unor cadre. În numele intereselor generale și cu mijloacele puterii noastre se barează calea noului, a inițiativelor – fie că este vorba de invenții în tehnică sau de idei utile în domeniul social, politic, ideologic.

Aici trebuie subliniat că stimularea și valorificarea inițiativei creatoare sunt de o eficiență minoră dacă aceasta se rezumă, ca în prezent, la *modalitățile* de îndeplinire a sarcinilor trasate, de rezolvare sau de detaliere a problemelor deja puse. Marea eficiență a creativității la nivelul unei societăți (și adevăratul conținut al noțiunii de "inițiativă") corespunde ideilor calitativ noi, dreptului neîngrădit și posibilității practice de a ridica probleme noi, de a propune concepții noi, de a deschide orientări noi, de a pune la îndoială și a răsturna lucruri pe care obișnuința le-a consacrat drept evidente și normale. Promotorii noului ar trebui să se găsească, într-o societate înnoitoare cum este cea socialistă, nu în postura de petiționari hărțuiți și sistematic amânați sau respinși, ci în cea de "marfă de preț", căutată, solicitată, încurajată, sprijinită, fertilizată, încărcată, folosită din plin, chiar exploatăată – în folosul societății. Cât de departe suntem noi astăzi de o asemenea stare a lucrurilor!

Problema este strâns legată de cele de la pct. 1 și 2, pentru că nu numai că suferă drepturile morale și materiale ale autorilor noului, care nu își pot realiza ideile și nu își pot manifesta personalitatea – aspect al democratismului – dar societatea noastră, atât de interesată în nou prin esența sa, îl respinge în practică la fiecare pas concret și se privează de



aportul lui în tehnică, în economie, în politică, în ideologie, adesea și în cultură, sub acțiunea organizării mecaniciste, a neadmiterii riscului, a directivării și controlării pe amănunte, după cum am arătat în legătură cu situația științei. Totodată, este de subliniat că democratismul, în sensul lui politic uzual, condiționează indisolubil promovarea în practică a noului în toate domeniile activității noastre. *NU EXISTĂ posibilități de a promova noul (de regulă, în masă, și nu ca excepție fericită) decât într-un climat în care se poate gândi și susține deschis orișice de către orișicine.* Consider că astăzi, după un sfert de veac de la cucerirea puterii și desființarea claselor exploatare (cu tot ceea ce este favorabil și nefavorabil în domeniul internațional), putem să ne permitem să punem într-un mod nou problema apărării politicii și ideologiei partidului și a cuceririlor socialismului, și anume, într-un mod care să nu distrugă, odată cu dușmanul de clasă, și noul spontan din societate.

Mecanismul instituit pentru promovarea și propagarea politicii partidului, pe linie de partid și de stat, are de asemenea multiple efecte contrare scopului pentru care este creat:

- Prezentarea tuturor directivelor și indicațiilor ca absolute, unice, perfecte și imuabile inhibă – sau interzice – spiritul critic și creativitatea.

- Directivarea excesiv centralizată și amănunțită a activității educă și formează cadrele în spiritul lipsei de inițiativă, al lipsei de preocupare și de răspundere pentru eficiența reală a activității depuse. Mai mult, ea paralizează inițiativa și printr-o acută criză de timp – cadrele nu au timp să facă ceea ce își propun și își planifică personal; de regulă, nu au timp nici cel puțin să gândească profund la ansamblul și perspectiva activității încredințate, fiind permanent tracasate cu îndeplinirea multiplelor sarcini de amănunt trasate.

- Cu totul insuficienta informare a maselor asupra fondului fenomenelor și problemelor, asupra dificultăților (înainte ca măsurile de lichidare a lor să devină sarcini!), insucceselor, variantelor posibile, evenimentelor, punctelor de vedere contradictorii interne și externe etc., reduce discernământul politic al membrilor societății, îi lipsește de informația necesară adoptării competente și în cunoștință de cauză a deciziilor (acolo unde le revin decizii), a convingerilor; din nou, spiritul lor critic și creativitatea au de suferit (pentru a nu mai vorbi despre dezorientarea politică în fața faptelor, opiniilor și argumentelor cu care vin în contact în cadrul acțiunilor de schimburi internaționale promovate de către țara noastră).

Nici un părinte care vrea să crească copii viguroși și capabili nu-i cocoloșește și nu-i ferește de greutate. Nici socialismul nu trebuie să cocoloșească gândirea politică a poporului; temerile că oamenii nu ar înțelege, că ar fi demobilizați etc. nu sunt, cred, decât dogme rămase de la cei care nu aveau încredere în popor.

- Tendința, justificată, de a asigura aplicarea în practică a tuturor hotărârilor și directivelor a generat de mult, printr-un mecanism social și psihologic destul de complicat și subtil, un grav dezechilibru în sistemul

informațional politic și social. Într-adevăr, în timp ce informația circulă în societate de sus în jos cu o viteză foarte mare, este net favorizată tendința ca numai informația care se transmite de jos în sus și confirmă executarea directivelor, să fie aprobată să circule la fel de rapid, fiind de prea multe ori chiar amplificată față de realitate. Dimpotrivă, informația despre eventuale neaplicări, dificultăți, condiții de aplicare neprevăzute, consecințe negative, erori, obiecții etc. este mult încetinită, atenuată, adesea chiar oprită pentru mult timp.

Dar în *orice* sistem de conducere sau reglare, din tehnică, organisme vii, societate, dacă există "reacție pozitivă" (amplificarea aprobării) sau dacă "reacția negativă" (reducerea acțiunii pe măsura obținerii rezultatului dorit sau sesizarea abaterii de la rezultatul dorit) este mai lentă decât acțiunea însăși, *în mod obiectiv, necesar și inevitabil, se generează instabilități, oscilații, suprareglări dăunătoare* (respectiv exagerări și campanii) ș.a.

La acest fenomen contribuie și faptul că neaplicările sau obiecțiile la sarcini trasate sunt în mod sistematic considerate ca acte de indisciplină sau dovezi de incapacitate a cadrelor (deși ele se pot împărți în două: în cele care au într-adevăr aceste cauze, dar și în cele care servesc intereselor de partid și de stat, în cazul în care aplicarea ar avea consecințe negative). Evident, proliferază aplicarea formală, indiferent de daunele aduse.

După cum se știe, starea de lucruri arătată lipsește organele de conducere la fiecare nivel (inclusiv conducerea superioară) de informații dintre cele mai prețioase și necesare; favorizează generarea și persistența unor erori; reduce eficiența măsurilor luate (care ar putea fi corectate sau completate operativ în baza criticilor și observațiilor formulate, în baza constatării obiective a dificultăților întâmpinate pe parcursul aplicării).

Cunosc un șir de variate măsuri luate în ultimul timp pentru remedierea acestei stări de lucruri. Dar numai un larg democratism, înțeles nu numai ca drept de a răspunde când cineva (sau întregul popor) este întrebat sau consultat, ci și, în principal, ca drept și posibilitate de *inițiativă* în dezbateră și criticarea oricărei situații, în orice problemă – numai așa ceva poate aduce o remediere radicală. (Desigur, cunoscând experiența R.S.C.S. din 1968, lucrurile trebuie și aici promovate prudent și treptat, pentru a servi efectiv cauzei socialismului.)

Consider că trebuie făcut astfel încât la toate nivelurile de partid și de stat să se înțeleagă profund faptul că *democratismul nu este o concesie, ci o necesitate vitală*, pentru progresul socialismului, că, după cum arată experiența, "canalizarea" democratismului, delimitarea unor zone admise de exercitare și îngrădirea sau anularea lui în alte zone nu apără socialismul, ci îl subminează.

Pentru a sublinia gravitatea acestei afirmații și faptul că ea nu constituie simpla repetare a unor lozinci cunoscute, ci exprimarea necesității ca problema democratismului politic, social și economic să fie soluționată la un cu totul alt nivel, radical mai înalt și mai complex decât tot

ceea ce s-a făcut deja în ultimii ani la noi (și, deci, cu atât mai înalt față de tot ceea ce există în majoritatea celorlalte țări socialiste, dacă nu în totalitatea lor), trebuie arătat cel puțin că:

- nu există altă cale de a preveni definitiv fenomenele repetate de degenerare a puterii politice a partidelor noastre, fenomene care au umbrit și îndurerat sistematic, în toate țările, istoria socialismului, prin încălcările grave, cunoscute, ale principiilor sale, cu tot devotamentul și buna credință personală a conducătorilor partidelor comuniste aflate la putere; fără un larg democratism, astfel de fenomene de degenerare, sângeroase sau nu, continuă și vor continua să se producă legic, obiectiv, inevitabil, oricât de mare ar fi dorința și voința popoarelor, a partidelor și a conducătorilor lor de a le evita, de a nu le admite, iar istoria va continua, tardiv, să le condamne;

- nu există altă cale pentru a asigura progresul calitativ continuu al socialismului, înnoirea lui operativă pe măsura necesităților și a posibilităților; pentru a remedia în fașă orice fenomene negative cu caracter de generalitate;

- nu există altă cale pentru a pune complet și eficient în valoare pentru progresul socialismului nu numai brațele oamenilor muncii, ci și mințile lor;

- nu există altă cale pentru a stăvili proliferarea abuzurilor mărunte în dauna oamenilor muncii, pentru a asigura pretutindeni respectarea intereselor și a demnității lor și pentru a transpune în practică poziția lor de stăpâni ai societății;

- nu există altă cale pentru a face ca măsurile vitale și stringente necesare de mărire a mobilității, operativității și eficienței mecanismului social-economic (prin dezvoltarea autonomiei și inițiativei componentelor societății socialiste) să servească *numai* intereselor socialismului, fără să genereze prea mulți profitori și mici exploataatori.

\*

Noi căi de dezvoltare a democratismului cer – și acest lucru se poate, cred, imediat – să se clarifice politic public diferența și relația dintre disciplina de acțiune și libertatea de opinie, dintre ceea ce aduce prejudicii orânduirii socialiste și critica liberă și publică a neajunsurilor și contradicțiilor obiective și subiective din socialism; să se enunțe și să se asigure mijloace pentru inițiativa de dezbatere a problemelor noi, nepuse oficial până la data respectivă.

Organizațiile politice, obștești, profesionale, presa să devină în măsură esențială sporită locuri de dezbatere liberă a problemelor de fond inițiate de către oamenii muncii, de stimulare, sesizare, selecție nedeformată și transmitere liberă a ideilor, inițiativelor, criticilor ș.a. Să se asigure stimularea, în întreaga activitate politico-ideologică și profesională, a diversității de opinii, forme și mijloace care concură la realizarea obiectivelor generale ale partidului: stimularea creativității spontane în toate domeniile,

inclusiv în cel politico-ideologic; orientarea întregului mecanism informațional spre sesizarea și analiza informației de excepție.

Să fie înființate organe de sondaje de opinie statistic concludente, în condiții propice neinfluențării, apreciate numai după adevăr, profunzime, operativitate (la dispoziția conducerii superioare; pe bază contractuală – la dispoziție, în condiții ce urmează a fi stabilite, pentru necesități ale unor unități productive, de învățământ, creație etc.).

Consider că trebuie imperios să se renunțe la caracterul de campanie al dezbaterii problemelor în presă (care restrânge sistematic posibilitățile de exprimare și de analizare a problemelor), asigurându-se reflectarea curentă a diversității de probleme și preocupări ale societății, partidului, oamenilor muncii; fără prestabilirea unor proporții și limite rigide, ci în funcție de problemele pe care le ridică viața, oamenii muncii.

Să asigurăm permanent o informare largă, deschisă, schimburi de opinii asupra realizărilor științifice, tehnice, asupra fenomenelor economice (avem cronică publică de film și de literatură în nenumărate ziare, reviste și cenecluri, dar nu avem, de exemplu, nicăieri și în nici un fel, cronică publică, *dezbateri* publică de fond pentru creația tehnică. Economisții nici nu au o organizație profesională proprie, iar organizația inginerilor și tehnicienilor este, prin chiar structura și poziția sa, inexistentă din punctul de vedere arătat, spre deosebire de organizațiile similare din alte țări industriale).

Să existe un mecanism de control statistic al calității informației (ca și la calitatea produselor), cu consecințe importante, pozitive și negative, astfel încât să existe interesul ca informația să fie de calitate.

Să se recurgă în măsură substanțială la căi neformale, nefiltrate, de informare a conducerii, la contacte directe în condiții în care să poată fi obținute informații și gânduri neinfluențate (actuala situație este departe de a satisface astfel de cerințe).

De altfel, chiar în problema care formează obiectul prezentului memoriu, sunt necesare acțiuni largi de dezbateri și de colectare a unor puncte de vedere, idei și opinii cât mai diverse atât asupra deficiențelor actuale și asupra cauzelor lor cât și asupra căilor de soluționare întrevăzute, pentru verificarea, completarea, orientarea și corectarea fondului de idei actual.

### *Distorsiuni privind rolul partidului în economie și societate*

.....

... Prin rolul pe care îl au în promovarea cadrelor, organele de partid devin solidare cu acestea, și la bine, dar, din păcate, și la rău. Sunt și în presa noastră destule cazuri de proastă conducere sau chiar abuzuri, desfășurate mult timp sub acoperirea și apărarea de către organele locale

și chiar teritoriale de partid, laolaltă cu forurile ierarhice superioare, a celor vinovați, împotriva repetatelor sesizări ale oamenilor muncii.

...Puterea organelor locale în probleme de cadre nu a fost folosită întotdeauna numai pentru scopuri de interes general. În ultimii 17 ani de când lucrez în unități al căror secretar nu este activist salariat, din cei 10 secretari de partid pe care i-am avut în 3 unități diferite, 4 erau șefi când au fost aleși, dar toți ceilalți 6 au fost promovați ca șefi în timp ce ocupau funcția de secretari (din care 3 – la numai câteva săptămâni sau luni după ce au fost aleși). Nu este, desigur, decât un exemplu izolat, care sper că nu este tipic, dar este exemplul pe care îl cunosc eu și regret că el umbrește munca modestă, devotată și eficientă a atâtor adevărate cadre de partid.

.....

Promovarea cadrelor pe linie profesională, la orice nivel, să se efectueze exclusiv după criteriul calităților politice și profesionale personale, independent de condiția expresă a calității de membru de partid (singura soluție radicală pentru stăvilirea afluzului de elemente carieriste).

.....

Pentru nivelurile de bază – conturarea rolului conducător al partidului ca rol de inițiativă, dezbateri și adoptare *colectivă* de orientări strategice și tactice asupra activității politice, sociale, economice, umane, asupra atmosferei de colectiv și relațiilor umane, inclusiv pe baza studiilor și a schimburilor de opinii asupra fenomenelor, a constatării deficiențelor și a căilor de eliminare a lor, a sesizării și constatării abuzurilor etc.

Deciziile în orice problemă să revină în răspundere exclusivă organelor și cadrelor de conducere pe linie profesională, autonome, dar responsabile și interesate în perfecționarea activității conduse; nu este deci nevoie să li se impună decizii concrete, ci este suficient să li se recomande orientări. Subliniind ca adoptarea orientărilor să fie *colectivă*, am în vedere adunarea generală a organizației de bază sau colective de analiză (comisii) desemnate de către aceasta, în aceeași idee a evitării oricărei poluări a muncii de partid cu aspecte de promovare a unor interese personale sau influențe subiective.

Așadar, organizația de bază a partidului să devină forul democratic al acelei părți a întregului colectiv al unității, care se preocupă în mod deosebit de bunul ei mers în ansamblu, sub toate aspectele și în contextul întregii societăți, care antrenează în orientarea activității o gândire *colectivă* mai largă și mai diversă, poziții și informații mai diverse decât organele de conducere; constituie, totodată, pe plan local, tribuna cea mai autorizată și cea mai competentă în valorificarea inițiativelor, propunerilor și criticilor oamenilor muncii și își aduce pe această cale o contribuție căiăuzitoare la perfecționarea continuă a muncii colectivului.

.....

Menționez că au fost punctate numai unele dintre aspectele și soluțiile legate de 4 dintre cele 12 laturi diferite ale problemei, subliniind încă o dată că aplicarea lor este indisolubil legată de toate celelalte aspecte, laturi, domenii.

Într-o anumită etapă, va fi utilă constituirea unui colectiv de cercetare științifică cu caracter interdisciplinar – sociologi, economiști, politologi, ingineri, matematicieni, psihologi ș.a. – care să elaboreze cât mai complet variante ale soluției complexe a mecanismului politic – social – economic preconizat, mergând până la modele matematice de simulare și "experimentarea" lor pe calculatoare (capacitatea calculatoarelor existente în țară nu va fi suficientă), în vederea constatării unor eventuale deficiențe și a corectării lor înainte de a se trece la experimentări reale.

## **24. Modul de generare a unor disfuncții ale sistemului de planificare centralizată existent; propuneri de soluții pentru perfecționarea planificării în economie (1981)**

(Material înaintat neoficial, prin conducerea revistei „Era socialistă”, aprilie 1981; nu se cunosc consecințe.)

### *Obiective urmărite*

- accentuarea factorilor intensivi și calitativi ai dezvoltării – creșterea mai rapidă a eficienței economice, a productivității muncii sociale, a calității produselor și serviciilor, a ritmului progresului tehnic și al promovării în practică a rezultatelor științei, a gradului de utilizare rațională și valorificare a resurselor;
- creșterea contribuției spontane a întreprinderilor la satisfacerea intereselor generale ale economiei naționale, prin creșterea concordanței de interese între întreprinderi și economia națională, precum și între furnizori și beneficiari;
- dezvoltarea democrației economice, vitalizarea în conținut a autogestunii și autoconducerii, a inițiativei oamenilor muncii;
- creșterea fiabilității îndeplinirii planurilor;
- reducerea efortului administrativ și de conducere, simplificarea birocrăției, diminuarea stresului în munca de conducere;
- creșterea calității și eficienței conducerii strategice, tactice și operative.

Aplicarea în practică a acestor propuneri este de natură să contribuie la soluționarea problemei fundamentale a îmbinării autonomiei economice a întreprinderilor, a autoconducerii acestora, cu exercitarea eficientă de către stat a rolului său de planificator al economiei naționale, cu satisfacerea cât mai deplină, de către fiecare întreprindere, a intereselor generale ale economiei și societății.

Este de așteptat că aplicarea la nivelul microeconomic a acestor propuneri necesită o prealabilă redimensionare a indicatorilor macroeconomici ai dezvoltării, cu caracter de consolidare a acestora, creându-se totodată premise pentru o intensificare viitoare a dezvoltării, la un nivel superior de eficiență.

**Observație:** există anumite întrepătrunderi între diferitele propuneri, care se condiționează și se completează reciproc.

### *Propuneri*

P1. Elaborarea unei metodologii (generale, precum și a unor metodologii specifice pe ramuri și domenii) pentru explicitarea și cuantificarea

efectelor și eforturilor indirecte (ce apar la alte unități decât cea în cauză), propagate, întârziate și integrate în timp (de exemplu, efectele economice ale calității și ale progresului tehnic), probabilistice (de exemplu, legate de prevenirea și remedierea de accidente sau avarii), sistemice (de exemplu, optimizarea pe economie a gradului de valorificare a materiilor prime și energiei), diseminate, secundare (care se manifestă sub altă formă sau în alt domeniu decât cel urmărit), tranzitorii (care se produc cu prilejul schimbărilor), calitative, sociale, ecologice ș.a.

Includerea calculelor privind aceste categorii de efecte și eforturi în practica decizională de fundamentare și optimizare a planurilor, a soluțiilor tehnice ș.a., în analiza economică a activității întreprinderilor, precum și în toate componentele mecanismului economico-financiar.

*Motivare.* Principalele efecte ale calității și ale progresului tehnic sunt din categoriile specificate. Limitarea mecanismului economico-financiar numai la efectele locale, imediate, cantitative, certe și contabilizabile este disfuncțională, deoarece foarte adesea efectele imediate sunt antagoniste cu cele întârziate și integrate în timp (de exemplu, în condițiile unor soluții tehnice date, economisirea directă a materialelor energointensive utilizate la izolarea termică a clădirilor și a instalațiilor industriale conduce la consumuri suplimentare de energie în timp, în cursul exploatarei clădirilor și instalațiilor; economisirea imediată de muncă și resurse materiale adesea provoacă reducerea durabilității și a siguranței în funcționare, conduce la umflarea consumurilor ulterioare de muncă și resurse materiale pentru reparații, înlocuiri, pe lângă daunele provocate de defecțiuni, avarii, întreruperi). În mod similar, efectele locale sunt antagoniste cu cele diseminate ș.a.m.d. Toate acestea influențează puternic interesul întreprinderilor față de calitate și progres tehnic. Pot rezulta: economisire sau risipă la utilizatori, prin consumuri mici sau mari datorită calității; orientarea eforturilor științifice și organizatorice, precum și a resurselor financiare, spre acțiuni cu consecințe majore sau minore asupra dezvoltării economico-sociale; evitarea sau proliferarea unor pierderi prin interacțiuni disfuncționale între întreprinderi, favorizând sau dăunând astfel progresului economico-social.

P2. Cuantificarea și reflectarea directă, în rezultatele financiare ale întreprinderilor și în constituirea îndeplinirii principalilor indicatori de plan (producție fizică, producție netă etc.), a gradului în care realizările asigură satisfacerea intereselor *calitative* ale economiei și societății, în primul rând: calitatea produselor și a serviciilor, constatată în condiții de durată, la beneficiari (siguranța în funcționare pe care o realizează, durabilitatea, valorificarea complexă a materiilor prime și energiei; economia de muncă, de resurse materiale, financiare și de energie la beneficiari (utilizatori), inclusiv la beneficiarii beneficiarilor etc.; protejarea mediului natural; condițiile de muncă și de trai; cercetările și alte acțiuni în vederea pregătirii unor înnoiri ale produselor, tehnologiilor etc. în perspectivă; factorul timp (rapiditatea livrărilor, a satisfacerii comenzilor beneficiarilor).



Prin specificul parametrilor urmăriți, cuantificarea poate fi realizată cu metode de tipul controlului statistic, realizat de organe reprezentante ale economiei naționale — de tipul Inspectoratului General de Stat pentru Controlul Calității, sau similare. Acțiunea financiară asupra întreprinderilor poate fi realizată atât prin pârgii aplicate asupra rezultatelor financiare de ansamblu ale întreprinderii, cât și prin influențe asupra prețului fiecărui produs. În acest sens, este necesar ca, în stabilirea prețului pe fiecare tip de produs sau prestație, să se includă nu o cotă fixă de beneficiu, medie pe ramură, ci o cotă individualizată, variabilă în mod sensibil în funcție de importanța pentru economia națională, calitate, nivelul tehnic, uzura morală, economisirea de muncă și de alte resurse la utilizatori, rapiditatea de livrare etc., precum și în funcție de raportarea consumurilor individuale la consumurile sociale (mondiale) pentru realizarea aceluiași produs la aceeași calitate.

*Motivare.* Obiectivele menționate nu sunt în prezent reflectate în rezultatele economico-financiare ale întreprinderilor, sau sunt neglijabil reflectate, sau adesea sunt reflectate chiar disfuncțional, cu semn inversat față de cel corect (la încălcarea acestor interese calitative ale economiei naționale rezultatele economico-financiare sunt adesea mai bune). Nu întâmplător sunt tocmai obiectivele față de care se produc cele mai frecvente abateri ale activității întreprinderilor în raport cu interesele economiei și societății.

P3. Studiarea și explicitarea tuturor corelațiilor interne de importanță majoră ce asigură funcționalitatea tehnică, economică, socială și ecologică a întreprinderilor și proceselor din cadrul acestora. Asigurarea, prin metodologia de planificare, ca ansamblul indicatorilor de plan lansați la nivelul întreprinderilor, împreună cu normativele, să formeze un sistem. De exemplu, să se verifice dacă personalul și fondurile planificate asigură volumul normat de lucrări de efectuat, inclusiv pentru revizii și reparații, dacă indicatorii de productivitate a muncii și cei de încărcare a capacităților de producție asigură calitatea produselor sau a serviciilor sau dacă sunt compatibili cu experimentarea în producție a tehnologiilor noi planificate ș.a.m.d.

*Motivare.* Actuala metodologie de planificare, prin care indicatorii stabiliți în baza unor obiective și corelații macroeconomice se defalcă pe filiere relativ distincte — producție, progres tehnic, finanțe, productivitatea muncii etc. — până la nivelul întreprinderilor, nu garantează respectarea funcționalității acestora, conducând în practică la frecvente încălcări ale corelațiilor interne ale nivelului microeconomic, corelații care nici nu sunt studiate, explicitate, cuantificate. Se generează astfel disfuncționalități, se periclitează îndeplinirea planurilor, ceea ce dăunează considerabil calității și progresului tehnic; totodată, se provoacă un mare efort organizatoric și de conducere.

P4. Cercetarea și cuantificarea influențelor reciproce contradictorii, nelineare, cu puncte de optim intermediare, de proporționalitate inversă etc., existente între diferiți indicatori sau între variațiile acestora. Exemple:

ia creșterea gradului de utilizare a capacităților de producție peste o anumită valoare optimă, indicatorii calitativi economici (eficiență, rentabilitate, productivitatea muncii etc.) se înrăutățesc, deoarece se nasc mai mulți timpi morți, crește probabilitatea de avarii și aria lor de propagare, devine necesară efectuarea unor reparații și a altor intervenții neplanificate imediate și în condiții improvizate – deci mai scumpe ș.a.m.d.

Creșterea productivității muncii și scăderea consumurilor specifice sunt în contradicție, în mod special – pe măsura apropierii de limitele tehnice respective. De asemenea, productivitatea locală a muncii este în opoziție notorie cu calitatea (și, prin intermediul acesteia, cu productivitatea muncii sociale și cu alți indicatori de eficiență la utilizatori), trebuind să rezulte un optim la nivelul economiei naționale.

De aceea, se impune să se asigure, prin metodologia de planificare, ca ansamblul indicatorilor de plan să formeze un ansamblu nu numai compatibil, ci și optim, apt să maximizeze o funcție-obiectiv caracterizând sintetic aportul întreprinderii la satisfacerea intereselor generale ale economiei naționale,

*Motivare.* Extremizarea simultană a tuturor indicatorilor – maximizarea tuturor indicatorilor ce caracterizează ieșiri (rezultate) și minimizarea tuturor indicatorilor ce caracterizează intrări (consumuri) – provoacă pierderi de productivitate, de resurse materiale și financiare etc., prin perturbări reciproce între indicatori, prin risipă de resurse pentru atingerea unor obiective costisitoare, neoptimizate sau / și prin compromisuri pe seama calității scăzute, generatoare de multiple daune în ansamblul economiei naționale.

Totodată, așezarea optimă a ansamblului valorilor de parametri tehnico-economici dă conținut și scop principiilor autogestunii și autoconducerii, inițiativelor locale de creștere a eficienței.

P5. Introducerea în practica planificării a metodei ca rezervele de plan, prevăzute de Legea dezvoltării economico-sociale planificate, să fie constituite la toate nivelurile, până la întreprinderi inclusiv, asigurând astfel condiții pentru influențele și dificultățile neprevăzute ce apar cu prilejul asimilărilor de produse și tehnologii noi, asigurând fiabilitatea planurilor, localizarea perturbațiilor etc. Aceluiași scop este necesar să-i fie consacrată *optimizarea* tuturor categoriilor de stocuri la nivelul întreprinderilor.

*Motivare.* Dacă rezervele de plan și stocurile prea mari imobilizează resurse, diminuează potențialul productiv etc., rezervele de plan și stocurile prea mici scad productivitatea muncii, deoarece orice defecțiune sau întrerupere se propagă în procesul tehnologic și economic mai repede și pe o arie mai largă, paralizează activitatea mai multor muncitori, necesită eforturi și cheltuieli suplimentare pentru restabilirea situației normale, introduce prelucrări suplimentare și remedieri, obligă la lansări repetate pentru completări; totodată, crește efectul perturbărilor în lanț și al daunelor în economia națională. În același timp, rezervele de plan și stocurile constituie condiții esențiale pentru realizarea și aplicarea în practică a cercetărilor științifice și pentru introducerea progresului tehnic, date fiind elementele de neprevăzut pe care acestea le implică.

P6. Asigurarea continuității și reportabilității multianuale a indicatorilor de plan, a realizărilor de indicatori de plan, a tuturor fondurilor financiare etc., precum și – conform unor vechi propuneri – a continuității planificării (plan alunecător).

*Motivare.* Principalele efecte economice ale calității și progresului tehnic fiind întârziate și integrate în timp, la nivel multianual, actualele ghilotine – lunare, trimestriale și, ca limită maximă, anuale – abat atenția de la tot ceea ce reprezintă perfecționare de perspectivă; în același timp, provoacă neritmicitatea lunară, trimestrială și anuală, generatoare de pierderi, utilizări neraționale ale forței de muncă, ale capacităților și fondurilor, deteriorări de calitate etc.

De asemenea, sincronizarea teoretică anuală a lansării tuturor secțiunilor de plan, deși anumite secțiuni ar necesita perioade pregătitoare diferite, generează goluri și dificultăți cronice la fiecare început de an și în special incertitudine privind realizarea acțiunilor de progres tehnic – acțiunile cu ciclul tehnologic cel mai îndelungat, dar care în mod sistematic se definitivează ultimele.

P7. Stabilirea rapidității (operativității) de satisfacere a comenzilor ca un factor important în funcția-obiectiv de optimizare a dimensionării planurilor întreprinderilor, în prețurile de livrare ale produselor, în optimizarea stocurilor etc.

*Motivare.* În țările industrializate avansate, pentru produsele curente comenzile se satisfac de regulă fie imediat (din stoc), fie în termene ce variază între 2 săptămâni și 6 luni (cu excepția utilajelor mari, unicate, speciale, de mare complexitate și cu excepția unor produse de vârf din domeniul deficitare). La noi, unde întreprinderile trebuie să prezinte planul de aprovizionare în trimestrul I pentru întreg anul următor, termenul este deci oficial de 9-21 luni – dar adesea, datorită umplerii capacităților, răspunsul la comandă este că livrarea va fi peste încă 1-2 ani. Ceea ce rezultă nu este numai o frânare a ritmului de creștere economică, a progresului tehnic (cercetarea și experimentarea necesitând livrări operative de produse a căror precizare a apărut pe parcurs), ci și pierderi de resurse materiale și financiare, scăderi ale productivității muncii, imobilizări, degradări și descompletări (în special ale utilajelor de import, care sosesc primele!) etc. De asemenea, până la livrare se schimbă condiții, parametri tehnici, se modifică sau se refac proiecte, uneori se ajunge la renunțări și înlocuiri – deci, tot consumuri suplimentare de muncă socială și alte resurse.

P8. Generalizarea, în practica decizională și de planificare, a analizelor de fundamentare a eficienței economice a obiectivelor (scopurilor) preconizate, a măsurilor și a indicatorilor de plan, în sensul: a) calculului efectelor economice *totale, nete* la nivelul economiei naționale, scontate a se obține, b) maximizării efectelor economice totale, nete la nivelul economiei naționale, ce se pot obține cu resursele disponibile – financiare, materiale și de personal.

*Motivare.* Stabilirea de obiective, măsuri și indicatori ținând seama în primul rând de efectele economice directe, brute, nu apără economia

naționala de acțiuni în care costurile de realizare sau alte eforturi indirecte sunt mai mari decât efectele brute obținute. De asemenea, în limitele personalului, fondurilor financiare și resurselor materiale planificate, se poate obține un spor de eficiență la nivelul economiei naționale și se pot evita anumite pierderi, prin selectarea obiectivelor și a măsurilor și prin dimensionarea indicatorilor după criteriul maximizării efectelor economice totale, nete, la nivelul economiei naționale.

## *Partea a III-a*

### **Opțiuni și politici ale tranziției**

- ▶ **Climatul politic**
- ▶ **Reforma economică**

*Dinspre o concepere piramidală a societății și a economiei către una orizontală, în care partenerii sunt liberi, au putere și interes să trateze și să hotărască ceea ce îi privește, în limitele legii.*

Din „După teatru”, 1990, [27]



## ► Climatul politic

### 25. Cuvinte și atitudini „dum-dum” (ianuarie 1990)

Titlul publicat: *Nu gloaște din cuvinte, ci idei și fapte pentru reconstrucție!*. *Adevărul*, 30.01.1990

Scriu sâmbătă, 27 ianuarie 1990 seara, grăbit să închei aceste gânduri astăzi. Nu vreau să fiu sub influența a ceea ce se va spune și se va întâmpla mâine, duminică, la mitingurile anunțate<sup>91\*</sup>, a ceea ce va umple paginile ziarelor despre aceste mitinguri de luni încolo.

Iertați-mă, stimați cititori, stimați redactori de talent ai presei libere; iertați-mă, unii dintre colegii și prietenii mei pe care vă frământă atât de mult valorile politice ale ultimelor zile; iertați-mă, venerați oameni de cultură care polemizați cu trecutul în paginile ziarelor și ale voluminoaselor reviste; iertați-mă cu toții. Dar, în sufletul meu sunt mai îngrijorat decât dumneavoastră toți, luați la un loc.

Încep prin a declara că înțeleg, consider firească și sunt părtaș la enorma ură populară și exprimare a urii pe care și-au atras-o partidele comuniste, pe care istoria nu le-a cunoscut altfel decât sub forma terorii inumane și antiomane, a genocidului, a obscurantismului și a falsului dus la extrem, a fățărniciei și a sfidării insolente, a degenerării și a in justiției sociale, a ineficienței economice absurde, a catastrofelor ecologice.

Trebuie să respectăm, să fie satisfăcută foamea pentru democrație, dorința de garanții pentru democrație. Să nu existe siluire, să nu existe pumn în gură, explicit sau voalat. Nici de sus în jos, nici de jos în sus, nici pe orizontală. Este o coardă sensibilă a unui popor oprimat și înjosit timp de cinci dictaturi, care au urmat unor etape de democrație care l-au menținut mereu actual pe Caragiale (chiar dacă unii preferă acum să le idolatrizeze). Suntem hipersensibili la orice nuanță de fals, de dezinformare, de neininformare, de formalism, de neconsultare, de ocolire a problemelor, de mașinație de culise – din partea oricui. Cu atât mai mult – de aroganță, de intimidare, de smulgere a unui accept forțat. Este un teren pe care trebuie pășit ca printre bibelouri de porțelan fin, unde orice eroare, orice neglijență este penalizată grav și, poate, ireversibil. Suntem destul de conștienți de acest lucru? Cu toții?

Doar unii sunt conștienți. Chiar prea conștienți, chiar dacă – unilateral. Se fac procese de intenții și apoi se judecă victima după intențiile

---

<sup>91\*</sup> Pentru duminică 28 ianuarie 1990, atât Frontul Salvării Naționale, cât și adversarii constituirii acestuia în partid politic convocaseră mari mitinguri, pentru impunerea prin forță a propriei politici; mitingurile erau convocate în locuri apropiate, fiind iminentă o ciocnire, cu probabile violențe.

imaginate de acuzator. Este, după părerea mea, cazul problemei participării la alegeri a Frontului Salvării Naționale, problemă pe care Consiliul Frontului cred că nu a pregătit-o cum trebuie și a lansat-o, cred, cu o oarecare ușurință, și în fond, și ca procedură, dar în vederea căreia unele partide politice au pregătit subtil și minuțios terenul pentru câștig de capital politic la momentul oportun, moment care era de așteptat că va veni.

Și asistăm la schisma declanșată și auzim gloanțele de cuvinte și atitudini dum-dum pe care și le aruncă susținătorii și adversarii participării Frontului Salvării Naționale la alegeri (să nu se amăgească nimeni cu iluzia că tabăra adversă ar constitui o minoritate neglijabilă sau gata să capituleze). Dar, gândesc că pericolul pentru pierderea libertăților vine nu din sfera politicului propriu-zis, spre care sunt focalizate acum toate privirile și toate săgețile. Să fim realiști. Nimeni nu mai poate să instituie o dictatură azi și cel puțin în următorul deceniu, într-o societate cu alegeri libere, într-o societate în care se poate spune și scrie orice, într-o societate deschisă, plasată într-o Europă democratică, în era comunicațiilor globale și a garanțiilor juridice.

Un mare pericol vine din sfera economicului. Pentru că adâncirea haosului economic față de ceea ce am moștenit de la dictatură, pe lângă gravitatea în sine, nu poate decât să împingă până la paroxism și tensiunile sociale, politice, naționale – toate câte pot fi.

Am sistat exportul de produse alimentare și vrem să importăm alimente. Vrem să nu mai exportăm produse energointensive. Vrem să nu ne mai distrugem pădurile. Oricum, trebuie să importăm foarte multă energie. Trebuie să importăm medicamente, tehnologii și utilaje avansate, licențe, materiale speciale. Dar ce și cât suntem în stare să exportăm nealimentar și neenergointensiv, competitiv tehnic și avantajos economic, în lumea concurențială de azi, pentru a avea cu ce dolari să cumpărăm? Și ajungem la faptul că **salvarea noastră economică (și socială, și politică) atârnă și de sfera tehnicii și a calității**. Pe care toată lumea pare să o fi uitat. Iar scadența este acum, în 1990; poate, cu îngăduință și cu credite, în 1991-1992. Pentru că acum am dezechilibrat balanța comercială externă nemaieportând produse alimentare; acum, pentru a da energie populației, limităm producțiile ramurilor energointensive; acum, în loc să dăm îngrășăminte la export, le vom da agriculturii noastre. Ce punem în loc? Rafturile magazinelor alimentare sunt din nou aproape goale. Ce va face poporul dacă nu se vor umple repede și stabil? Și încotro ne împing toți cei care ne țin în vârtelnița nesfârșitelor dezbateri, discuții, controverse, mitinguri, revendicări, frământări, deziluzii reale sau imaginare? În loc să lucrăm, repede și bine, acum, fără amânare! Dați cu pietre în mine, dar de revendicări mai tot avem vreme, numai de nelucrat sau de lucrat prost – nu! Nu ne dăm seama unde ne duce semănatul de derută, descurajare, panică politică?

Climatul de muncă, organizare și încredere în viitor este necesar poporului nostru ca aerul de respirat.

N. B. Am scris în numele meu personal, fără pretenția de a reprezenta vreun grup social anume.



## 26. Ce preocupă pe intelectuali (1990)

Azi, 9.05.1990

Valorificarea largă a competenței și a inițiativei intelectualilor. Să nu se mai simtă propunători de ale căror idei și păreri nu este nevoie, propunători ale căror idei și păreri deranjează, ci specialiști la care se apelează, care sunt necesari, fără de care nu se poate.

Demnitatea socială a intelectualului, ca parte integrantă a demnității omului în România și a României în Europa și în lume.

Condiții pentru o contribuție activă, dinamică, elevată, utilă, pragmatică, eficiență a intelectualității la dezvoltarea personalității umane, la creșterea calității vieții, la normalizarea vieții sociale, la redresarea economică și tehnologică, la o cultură liberă elevată, la asanarea și revigorarea naturii și la o politică ecologică înțeleaptă.

O democrație efectivă și reală în viața politică, în știință, în cultură, în economie, în administrația de stat.

Etică profesională.

Calitate și profesionalitate. Creativitate și eliberarea de dogme. Responsabilitate în influențarea opiniei publice.

Relații firești între știință, cultură, practica socială. Contacte și cooperări reale între cercetare, învățământ, proiectare, producție; contacte și cooperări interdisciplinare, interprofesionale și interramuri. Unitate între intelectualii din sferele științei, culturii și artei, întreprinderilor și instituțiilor, puterilor de stat, liberilor profesioniști; dialog între lumea managerilor și a executanților, între nivelurile macro și micro. Unitate și echilibru între intelectualii de profil tehnico-economic, tehnico-științific, umanist, cultural-artistic.

Punți și înțelegere reciprocă între intelectualitate, muncitorime, țărănime. Între generațiile de intelectuali aparținând diferitelor naționalități și culturi naționale din România. Între intelectualii având diferite convingeri și afinități politice. Punți și contacte între intelectualitatea română și cea europeană și mondială.

Informare largă, adevăr, condiții pentru documentare.

Modernizarea muncii intelectuale (prin informatizare).

Reciclarea în masă, recalificarea, adaptarea la noile condiții ale democrației, inițiativei, libertății, economiei de piață. În care să existe încredere, care să fie reală.

## 27. După teatru (1990)

Titlul publicat: *După teatrul din fața Teatrului*<sup>92\*</sup>. Azi, 15.5.1990

.....

Fie-ne cele întâmplăte, pentru lunile și anii ce vor urma, concluzie că opinia publică este doritoare de informare, că problemele și nemulțumirile trebuie să fie sesizate și dezamorsate cât mai devreme, prin satisfacere, dacă este cazul, dacă nu – prin explicații deschise și clare. Pentru factorii din aparatul de stat, fie ei vechi sau noi, actuali sau viitori – concluzie că poporul are sete încă nestinsă de democrație și că instaurarea unei democrații efective, inclusiv în sfera economiei, a științei, a culturii, în relațiile dintre aparatul de stat și întreprinderi, instituții etc. și în interiorul acestora va constitui, probabil, unul dintre punctele cele mai sensibile ale vieții noastre politice din perioada care ne stă în față. La toate nivelurile, să reușim să trecem din spatele ușilor închise către dezbateri largă și reală, către conducere participativă, către promovarea și respectarea competențelor și a inițiativelor (ori de unde ar veni ele, dacă pot fi utile); către consultarea prealabilă, de fond, a părților interesate, implicate, afectate, către echilibru și cooperare între conducător și colectivitatea respectivă; dinspre dispoziție către convenire, dinspre impunere către cointerесare. Dinspre o concepere piramidală a societății și a economiei către una orizontală, în care partenerii sunt liberi, au putere și interes să trateze și să hotărască ceea ce îi privește, în limitele legii. Către limitarea severă a zelului organelor centrale de a dirija și controla în continuare fiecare pas și fiecare resursă de la nivelul microeconomic. Către promovarea celor capabili și eficienți (în special a tinerilor) și sacrificarea impozitorilor, a rutinaților, a oamenilor soluțiilor formale (de orice vârstă).

.....

---

<sup>92\*</sup> Știu că mulți intelectuali de bună credință și de înaltă competență profesională au participat cu entuziasm la acțiunea "Piața Universității" și păstrează o amintire plină de căldură sufletească pentru atmosfera care a domnit acolo – cel puțin în prima perioadă. Respectându-le sentimentele, am rămas cu convingerea că democrația nu se impune prin brutalitatea privării altora de dreptul de a circula liber prin centrul capitalei lor și cu părerea că la procentele incredibile realizate la votul din 20 mai 1990 a contribuit, contrar intențiilor organizatorilor, și reacția multora față de acea acțiune.

## 28. Responsabilitatea socială a opțiunilor (1990)

Azi, 05.07.1990

.....

Nu se mai pune problema dacă vom trece de la economia planificată centralizat la economia de piață, pentru că această trecere nu este nici vreo concesie făcută cuiva, nu este nici vreun capriciu al modei, ci este mersul normal al istoriei, este calea necesară, obligatorie pentru a ieși din închistarea economică în care ne-a blocat centralismul birocratic...

Nu se mai pune problema când vom trece la economia de piață, pentru că este concludentă experiența haosului la care au condus târăgănările și jumătățile sau sferturile de măsuri de la unii dintre vecini, iar programul guvernamental, agreat de toate forțele politice ale țării, a exprimat fermitatea cu care se intenționează să se acționeze, imediat și fără echivoc, în direcția descentralizării, a democrației economice, a economiei de piață.

Marea problemă care urmează este: cum va fi realizată trecerea la economia de piață; acel *cum* la care trebuie să dea răspuns programul operațional de acțiune, anunțat spre a fi întocmit în decurs de o lună. Pentru că, în cadrul jaloanelor stabilite, în limitele plajei de soluții cunoscute de specialiști și, de altfel, ajunse în sfera de informare a opiniei publice, pe lângă o serie de detalii economice, juridice, procedurale, organizatorice, care își așteaptă clarificarea (și care pot conduce la reușită sau la eșec, dar nu despre aceasta este vorba acum), mai există marea și fundamentală problemă a implicațiilor sociale ale procesului de tranziție la economia de piață (a costurilor sociale, cum li se spune cu un termen pe care nu îl agreez, pentru că îmi pare că reduce la un parametru pur tehnic ceva ce poate afecta profund, sub diferite aspecte, nu numai mii și milioane de ființe umane, ci și, posibil, întreaga evoluție politică a acestei țări).

Problema este cunoscută și preocupă guvernul, factorii responsabili de resort, specialiștii. Umbre de îngrijorare trec și asupra cercurilor largi ale populației. Este vorba despre perspectiva inflației și a șomajului.

Scopul rândurilor de față nu este de a face o analiză a acestor două fenomene în sine, sau de a da garanții că ele sunt evitabile și nici că sunt, dimpotrivă, inevitabile.

În orice caz, cred, cu prea mare seninătate se vorbește despre indexare (creșterea salariilor și a pensiilor în ritm – index – cu creșterea prețurilor), ca și cum, cu indexare, nu ne mai doare inflația. Cu cât indexarea este mai fidelă, cu atât anihilează efectul de autoreglare economică a inflației, și, deci, cu atât se intensifică inflația însăși.

Cred, cu prea puțină îngrijorare se vorbește despre ajutorul de șomaj: s-ar presupune că, dacă se plătește ajutor de șomaj, șomajul este

ca și cum n-ar fi. Ajutorul de șomaj, dacă este substanțial, este un fel de a ne fura căciula – sunt plătiți tot atâția, dar produc mai puțini; dacă nu este substanțial, afectează nivelul de trai.

Inflația și șomajul sunt mecanisme firești de autoreglare a unei economii bolnave, așa cum febra și transpirația ajută unui organism să lupte cu boala. Inflația echilibrează cererea cu oferta prin reducerea puterii de cumpărare; până la inflație și la indexare, orice alte căi de a crește oferta de mărfuri sau de a absorbi într-altfel masa bănească excedentară sunt binevenite. Cu toate eforturile depuse în ultimele luni, să admitem că mai sunt încă de explorat și alte posibilități. La rândul său, șomajul autoreglează piața muncii, eliminând forța de muncă excedentară față de condițiile de eficiență și – legat de inflație – limitând puterea de cumpărare a unei părți a populației. Deci, orice pas în direcția creșterii eficienței muncii constituie o prevenire sau o atenuare a șomajului.

De altfel, fiecare salariat care mai lasă să treacă o zi fără să fi realizat ceva util pe măsura salariului pe care îl primește afectează câte puțin întreaga economie și, de fapt, se înscrie singur cât mai în fruntea listei viitorilor șomeri care vor fi rejecți de colegi în momentul în care mecanismele de piață vor obliga întreprinderea să-și pună în balanță forța de muncă de care dispune cu rezultatele productive obținute. Fiecare salariat și fiecare sindicat care revendică spor de salarii fără acoperire în spor de producție vandabilă, realizată în mod eficient, ne împinge pe toți în inflație; la fel – fiecare întrerupere a producției, generatoare de costuri suplimentare, oricât de importante ar fi motivele care au condus la întreruperea producției.<sup>93\*</sup>

Atât inflația, cât și șomajul, fiind boli de sistem, izvorâte din dezechilibre de ansamblu ale economiei, nu pot fi prevenite, atenuate, limitate, decât prin efortul întregii economii și societăți și prin acțiuni rigurose coordonate la nivelul de ansamblu al economiei și societății. În particular aceasta înseamnă că nu fiecare minister sau departament sau altă instituție în parte poate rezolva separat problemele, dar, totodată, că nu fiecare poate adopta măsuri separate (nu-i nimic – va fi indexare; nu-i nimic – va fi ajutor de șomaj) fără o cooperare și corelare interdepartamentală care să asigure mizarea influențelor defavorabile, generatoare de inflație și șomaj.

Așadar, ... în fața României stă întrebarea: cu ce sacrificii sociale se va realiza trecerea la economia de piață? cât de abili și de înțelepți ne vom dovedi?

P.S. Aceste rânduri erau scrise când am aflat că, la Congresul Confederației Naționale a Sindicatelor Libere, s-a discutat un protest contra moratorului față de revendicări salariale. Moratoriul, care ar fi trebuit de mult să fie inițiat de către sindicatele însele, constituie o condiție la limită în pragul prăpastiei inflației, către care șirul de greve din ultimele luni ne-a împins cu tenacitate (desigur, mai sunt și alți factori de influență, dar și acesta este unul important).

Oare sindicatele noastre sunt libere de răspundere față de poporul român?<sup>93\*</sup>

---

<sup>93\*</sup> Problema este reluată, în fond, în articolele privind legislația muncii [49] și, mai ales, [50].

## ► Reforma economică

### **29. Imperativul conceperii noilor instrumente economice (februarie 1990)**

*Tribuna economică, 16.2.1990*

Descentralizarea conducerii economiei, creșterea radicală a competențelor și a autonomiei unităților economice și punerea eficienței economice în poziția de criteriu principal al activității desfășurate constituie principii vital necesare pentru redreșarea economiei. De altfel, trebuie luat act de faptul că, în condițiile exploziei de democrație din țara noastră, ale instaurării unor conduceri de unități alese de către colectivele respective, primatul, în plan decizional, al poziției și al intereselor locale ale întreprinderilor ca entități economice și ale colectivităților lor ca entități sociale, a devenit o stare de fapt împlinit, la care întregul mecanism economic și financiar trebuie să se adapteze cu o extraordinară promptitudine.

Într-adevăr, este necesar să tragem rapid toate concluziile din experiența țărilor în care s-a trecut de la o economie planificată centralizat la autonomia întreprinderilor, la criteriul eficienței și la mecanisme de piață. Care au fost consecințele până acum ale unor astfel de treceri? Disproporții și grave dereglări în economie, inflație, șomaj și, pe această bază, acutizarea unor tensiuni sociale, inclusiv naționale. Destabilizarea cronică a economiei este principala caracterizare ce poate fi făcută privind experiențele din Iugoslavia din anii '50 și până în prezent, U.R.S.S. și Polonia din ultimii 2-3 ani, chiar și Ungaria, unde recent au răbufnit consecințele mascate a peste două decenii de aparentă prosperitate economică. De altfel, și la noi, după cum se știe, în 1967 au fost proclamate principii și măsuri de largire a atribuțiilor întreprinderilor; tendințele incipiente de destabilizare constatate imediat au fost parate prin reintroducerea de restricții tot mai numeroase și rigide, prin accentuarea la extrem, la absurd, a centralismului în conducerea economică. Nu astfel de remedii ne trebuie acum.

Cum se naște această destabilizare economică? Prin ce fenomene actualul mecanism economic învechit se dovedește disfuncțional în condițiile autonomiei întreprinderilor?

În primul rând, întreprinderile se concentrează asupra producției produselor cu rentabilitate mai mare și le evită – sau le întârzie – pe cele cu rentabilitate mică, indiferent de importanța acestora pentru economia națională, ceea ce subminează relațiile de cooperare interuzinală. În aceeași direcție acționează și exacerbarea preocupării pentru comasarea

loturilor de fabricație. În al doilea rând, în condiții de monopol al producătorului, acesta stabilește prețuri de vânzare exagerate. În al treilea rând, veniturile salariaților cresc necontrolat, necorelat cu fondul de marfă disponibil pe piață, ceea ce dezechilibrează piața bunurilor de consum, stimulând cererea dincolo de posibilitățile de ofertă. Diferite categorii de lucrători, inclusiv din cadrul conducerilor, din sfere ale serviciilor ș.a. își sporesc necontrolat propriile venituri, disproporțional față de aportul lor social util. În al patrulea rând, întreprinderile tind să realizeze venituri valutare prin export direct propriu, chiar dacă prin aceasta dăunează unor necesități economice și sociale stringente ale altor întreprinderi și chiar dacă livrarea la intern a produselor respective ar permite obținerea la nivelul economiei naționale a unor venituri valutare superioare, prin exportul unor produse mai complexe, cu grad superior de prelucrare, sau alte avantaje economice și sociale importante. În al cincilea rând, se obțin economii momentane nejustificate prin abateri de la calitatea produselor, de la protejarea mediului înconjurător, de la realizarea lucrărilor periodice de întreținere și reparații; prin atrofierea și sacrificarea preocupării pentru progres tehnic, pentru cercetare, pentru înnoirea producției (care necesită în perioada curentă eforturi umane și cheltuieli suplimentare, alte sacrificii de la realizările imediate, cu recuperare nesigură și în perioade ulterioare). În fine, aparent paradoxal, se încurajează unele fenomene de risipă de resurse materiale, combustibili, energie, apă (a căror economisire și recuperare necesită uneori eforturi și cheltuieli mai mari decât economia realizată la nivelul întreprinderii).

Dar nu numai atât. Mecanismul economic existent opune rezistență la înfăptuirea restructurării economice, cel puțin pe două căi. În condițiile excedentului de capacități mari consumatoare de resurse materiale și energetice, limitarea încărcării acestor capacități se reflectă negativ în rentabilitatea întreprinderilor respective, inclusiv în veniturile oamenilor muncii. Aceasta face să existe o puternică presiune socială pentru încărcarea capacităților, fiind astfel stimulate consumul excesiv de resurse materiale și energetice și menținerea structurii energointensive a economiei. Pe de altă parte, dat fiind că cea mai flagrantă disfuncționalitate a mecanismului economic se manifestă prin neglijarea relațiilor de cooperare interuzinală, sunt stimulate autarhia, integrarea excesivă a fabricației, insuficiența specializării și cooperării interne și, indirect, a celei internaționale.

De aceea, se impun conceperea și introducerea urgentă în practica economică a unui ansamblu de instrumente economice, de perfecționări ale mecanismului economico-financiar, astfel încât, în noile condiții de acțiune autonomă a întreprinderilor, să se asigure, prin factori de piață, prin interese, prin beneficii, prin cointeresarea întreprinderilor și a lucrătorilor (și nu prin restricții, prin dispoziții administrative, prin repartiții sau indicatori impuși în mod birocratic, ca până acum), dezvoltarea echilibrată și conformă cu cerințele sociale și ecologice, progres economic sub toate aspectele, progres tehnic și calitativ; să fie stimulată economic restructurarea economiei.

Aici se impune o paranteză, față de afirmațiile ce se vehiculează privind rolul de panaceu al privatizării întreprinderilor. Întâi, că nici cei mai totali adepți ai privatizării nu își imaginează acest lucru ca ceva rapid, imediat, ci ca pe un proces treptat, de durată. În al doilea rând, chiar partide politice în programele cărora privatizarea ocupă un loc important precizează că o serie de subramuri ale industriei grele, subramuri de importanță strategică, sistemul electroenergetic național, transporturile ș.a.<sup>94\*</sup> vor rămâne proprietate de stat, eventual sub forma unor regii autonome <sup>95</sup> \*. Deci, problema mecanismului economic prin care întreprinderi proprietate de stat (sau cooperatistă) să fie interesate să funcționeze într-un mod eficient, calitativ și armonios în economia României nu are alternativă și nici căi de ocol. Mai mult decât atât, problemele analizate în aceste rânduri nu numai că nu se rezolvă altfel prin privatizare, dar sunt actuale și necesare inclusiv în cazul privatizării. Cu aceasta, se poate închide paranteza.

Rândurile de față își propun să constituie o punere de probleme, o sensibilizare a atenției specialiștilor spre o direcție în sine cunoscută, dar care se dorește să fie abordată și soluționată: 1) sistemic, în ansamblu; 2) foarte rapid, orice amânare putând avea consecințe economice grave. Nu trebuie să se trăiască cu iluzia că viața economică mai poate continua, măcar până la alegeri, cu instrumentele și metodele vechi, numai ușor șlefuite pe la colțuri. Desigur, nu se pune problema unei abandonări pripite a instrumentelor existente, pentru a nu se ajunge la un vid de coordonare economică; ideal ar fi să existe răgazul de timp pentru ca noile instrumente să acționeze complementar cu cele vechi, până la un rodaj eficient.

Se impune o succintă exemplificare a modului în care se întrevede funcționalitatea viitoare a sistemului de instrumente economice, cuprinzând

---

<sup>94\*</sup> De menționat, printre sau pe lângă acestea, anumite servicii de utilitate publică, inclusiv amenajări funciare, irigații etc.

<sup>95\*</sup> Anii '70-'80 ai secolului XX, în țări puternic industrializate, au adus tendința spre privatizare și în aceste domenii. Sub presiune internațională, tendința s-a propagat și în procesul de tranziție din România (și din alte țări aderente la integrarea europeană). Lucrul este justificat prin pierderile, prin ineficiența multor întreprinderi din domeniile enumerate (deși au existat și există și exemple contrare). Nu deținem elemente nici pentru a agreea, nici pentru a contesta această preocupare spre privatizarea domeniilor „grele” și de utilitate publică sau pentru a-i prognoza, pe termen lung, eșecul sau un eventual caracter oscilant, ciclic (privatizări – deprivatizări; în țări avansate se cunosc și astfel de exemple; de exemplu, în industria carboniferă britanică – desigur, într-un context cu multe aspecte specifice, pe care nu ne propunem să le analizăm aici). Se pot menționa și ramuri / activități în care proprietatea de stat și cea privată coexistă „à la longue”; de exemplu, învățământul și sănătatea, cu instituții de stat sau aflate în subordinea și proprietatea organismelor teritoriale – pentru prestarea gratuită sau cu prețuri modice a unor servicii de bază către cei cu venituri modeste și a celor aflați în dificultate, și cu instituții private, ce oferă servicii mai sofisticate și de nivel calitativ superior, scumpe.

salariile, prețurile și tarifele (stabilite de stat numai pentru mărfurile de masă; altminteri – stabilite prin contractele dintre furnizor și beneficiar), taxele (inclusiv taxele vamale) și impozitele, penalizările și bonificațiile, creditele (condițiile de acordare a acestora și dobânzile diferențiate), subvențiile (dotațiile) de la buget și vărsămintele către buget, cursurile valutare, asigurările și altele asemănătoare.

Veniturile salariaților și, în anumite cazuri, mai pronunțat ale cadrelor de conducere, să fie sensibil influențate de beneficiile realizate la nivelul unității economice. Aceste beneficii să fie la rândul lor influențate de măsura în care unitatea economică satisface obiectivele dezvoltării economice, sociale, tehnico-științifice și ecologice, interesele generale ale economiei și societății, în toată complexitatea lor.

Trebuie pornit de la premisa că satisfacerea oricărui interes general, național, sau al unor beneficiari concreți, presupunând eforturi și consum de resurse din partea unității, trebuie să-i fie plătit, direct sau indirect, conform valorii și utilității, conform raportului între cererea socială și ofertă. Astfel, beneficiile obținute trebuie să reflecte și să favorizeze:

- asigurarea produselor și serviciilor necesare (cantitativ, calitativ, ca diversitate sortimentală, ca operativitate în timp);

- asigurarea unor condiții de muncă adecvate, contribuția la creșterea calității vieții;

- utilizarea superioară și economisirea resurselor naturale epuizabile, ale celor materiale și energetice – la scara economiei naționale; restrângerea la niveluri optime a producției ramurilor și unităților mari consumatoare de resurse materiale și energetice;

- economisirea resurselor umane la scara economiei naționale, creșterea productivității muncii sociale;

- protejarea mediului înconjurător;

- maximizarea aportului valutar (a soldului export-import) – la scara economiei naționale;

- pregătirea perspectivei, investirea pentru modernizarea viitoare a capacităților de producție și pentru realizarea viitoare de produse și servicii competitive, de tehnicitate, calitate și eficiență superioare celor actuale, pentru substituirea resurselor epuizabile consumate în prezent, pentru crearea de noi valori de întrebuințare.

Prin economisirea tuturor tipurilor de resurse la scara economiei naționale trebuie avută în vedere economisirea lor atât la producător, cât și la utilizator, ca urmare a caracteristicilor tehnice de utilizare realizate, precum și ca urmare a unor influențe indirecte în alte sfere. Prin calitate se are în vedere calitatea constantă în procesul real de utilizare, la beneficiar, pe parcursul duratei de viață a produselor, capacităților de producție etc.

Cu titlu de exemplu se poate arăta că, prin comerț exterior liber în detaliu, dar reglat în ansamblu de către stat prin cursul valutar și taxe vamale, întreprinderile de stat românești pot fi puse în condiții rezonabile și treptate de competitivitate cu piața internațională, plafonându-se prețurile abuzive, limitându-se duratele de livrare nejustificat de mari și stimulându-



se rapid un proces de specializare și cooperare internă și internațională. Întreprinderile ce livrează la export ar trebui să plătească în valută (la niveluri stabilite prin acord mutual, prin contracte) materiile prime sau materiale și energia pe care furnizorii lor interni nu le-au exportat pe cont propriu sau pentru care aceștia au fost nevoiți să importe pe cont propriu resurse primare sau alte materiale. Pentru deficiențe de calitate constante la beneficiar, după livrare, nu numai garanții, ci și acoperire de daune. Pentru finanțarea de activități de cercetare, pentru înnoiri ale producției, statul ar urma să acorde credite pe termen lung, reduceri sau scutiri de impozite; pentru produse învechite – impozite progresive. Riscul tehnic, comercial sau financiar la înnoirea producției ar putea fi acoperit prin asigurări. Întreprinderile cu procese energointensive ar trebui să plătească energia electrică și gazele naturale cu tarife în tranșe substanțial progresive, statul acordând totodată scutiri de amortismente în cazul încadrării în limite de producție scăzute, precum și facilități financiare pentru plasarea și trecerea lucrătorilor excedentari în ramuri cu deficit de forță de muncă ș.a.m.d. Adică, pentru tot ceea ce înainte se realiza prin restricții, indicatori, dispoziții, indicații, acum să acționeze interese economice, în condiții de piață, sub influența pârghiilor economice, a instrumentelor financiare puse în acțiune și reglate de către stat.<sup>96\*</sup>

Este un câmp larg deschis ideilor, inițiativei specialiștilor din întreaga economie națională, finisării, corelării și optimizării de către cercetarea științifică de specialitate, într-un efort sistemic, multidisciplinar.

---

<sup>96\*</sup> O astfel de orientare rapidă spre instrumente economice, în fapt – provizorii, vizând numai obiectivul unei activități economice normale a unor unități încă proprietate de stat în perioada de tranziție spre o economie de piață reală, bazată pe proprietatea treptat preponderent privată, a fost percepută, din păcate, la nivelul factorilor care concepeau, în 1990, strategia tranziției, ca o orientare spre o reformă super-șoc și, deci, inacceptabilă – în mod justificat, dacă ar fi fost așa.

### **30. Tranziția spre economia de piață: opțiuni tactice și metodologice (1990)**

*Tribuna economică, nr. 26, 1990*

O dată cu constituirea noului guvern, legitimat de alegeri, problema tranziției spre economia de piață va căpăta un nou impuls de actualitate. Trecerea la acțiune practică, amplă și concretă, reclamă răspunsuri la o serie de probleme, aflate încă în stadiul de probleme deschise, pe care le considerăm a fi de importanță principială și de al căror mod de soluționare depinde reușita sau eșecul procesului de tranziție însuși.

a. Dezbaterile care au avut loc și lucrările care au fost întocmite până în prezent au absolutizat alternativa "șoc" / "gradual". "Șocul" are ca exemplu modelul polonez 1989, cu liberalizarea bruscă a tuturor prețurilor (ceea ce, în condiții de penurie, prin influența raportului cerere / ofertă, a condus cu necesitate la o inflație puternică, cel puțin pentru o anumită perioadă, care încă nu s-a încheiat). "Gradualul" are ca exemplu modelul sovietic al ultimilor ani, caracterizat, după cum admit acum chiar și protagoniștii respectivi, prin măsuri parțiale, timide, incomplete și succesive pentru diferite componente ale mecanismului economic, generând astfel evidente disfuncționalități, ca rezultat al necorelării unor componente noi cu cele rămase încă nemodificate, paralizând eficiența instrumentelor noi introduse și conducând la o stare generală de dezordine, de dezorganizare în economie.

Contrar lozincilor doctrinare despre "caracterul planic, proporțional" al dezvoltării economiei socialiste, din cauza caracterului în realitate dictatorial, incompetent, birocratic și rigid, care a fost intrinsec vechii orânduirii, am moștenit și pornim de la o economie cu grave dezechilibre și distorsiuni, interne și în raport cu exteriorul, cantitative și calitative. Remedierea lor implică inevitabil timp, de la timpul necesar unor acumulări de mărfuri și de resurse financiare la cel pentru progresul tehnic, de la cel necesar restructurării economiei la cel cerut de schimbarea mentalităților, de deprinderea abilităților managementului în condițiile unei economii funcționale în locul celei birocratice ș.a.m.d. Deci – și acest lucru nu constituie o noutate – tranziția spre economia de piață se va desfășura practic simultan și conjugat cu un proces relativ îndelungat de redresare, normalizare, restructurare și dezvoltare economică.

Cele două direcții de evoluție nu vor fi pur și simplu paralele, coexistente, ci vor interacționa profund, servindu-și reciproc drept suport. În principal, pentru resurrecție economică este nevoie de cointeresarea, stimulentele, mobilitatea și libertatea de acțiune descentralizată pe care le

presupune economia de piață; pe de altă parte, ținând seama de obiectivele politicii sociale, ale creșterii nivelului de trai al populației, mecanismele economiei de piață vor fi, în mod necesar, tot mai evoluat, în funcție de nivelul de dezvoltare economică, de acumulările de resurse, de gradul de competitivitate atins. Este o problemă similară cu cea care s-a pus și se pune cu acuitate în fața multor țări europene cu prilejul constituirii Uniunii Economice Europene, programate pentru anul 1992, și, în orice caz, a necesitat ani de pregătire și de eforturi economice premergătoare aderării la Piața Comună a țărilor europene cu niveluri de dezvoltare mai scăzute.

Așadar, alternativa "șoc" / "gradual" este o falsă problemă, cu caracter mai mult scolastic. Sunt stringent necesare măsuri și instrumente imediate, care să permită și să stimuleze relansarea economică, să creeze neîntârziat premisele și fundamentele economiei de piață; dar, pe parcursul realizării de acumulări și progrese, mecanismele economiei de piață se vor perfecționa și dezvolta în câteva (2-3) etape.

b. Ca atare, se impune să operăm cu conceptul de tranziție etapizată, în pași, secvențială. De ce "în pași" și nu "gradual"? Cu atât mai mult cu cât acumulările, progresele vor avea caracter de continuitate.

Întâi, pentru că toată tranziția se efectuează într-un cadru juridic, de legalitate, iar legile se elaborează, se dezbat, se adoptă, după care rămân valabile, în mod stabil, până la amendarea sau înlocuirea lor, pentru aceleași domenii, cu alte legi mai evoluat (desigur, vor putea exista și legi cu caracter de permanență, de exemplu Codul Comercial).

În al doilea rând, conceptul de tranziție graduală a fost compromis prin confundare cu succesivitatea adoptării unor reglementări diferite – azi despre întreprindere, mâine despre proprietate sau salarii, poimâine despre prețuri, altă dată despre impozite și, fiecare – o dată pentru totdeauna. Cu profund regret trebuie constatat că aceasta este soluția stabilită și pentru România: anumite legi în 1990, altele în 1991, altele în 1992, dintre cele amânate fiind legi vitale pentru orice embrion de economie de piață, cum sunt cele privind prețurile și tarifele, impozitele și taxele, tariful vamal, regimul valutar.

De altfel, în numele gradualității a fost promovată în alte țări și a fost preconizată și la noi abordarea departamentală, cu pregătirea și transmiterea succesivă spre aprobare a unor documente normative independente, pe funcțiunile existente, fără a asigura corelările necesare între ele.

Prin tranziția în pași se are în vedere promovarea unor *pachete de acte normative, pe ansamblul funcțiunilor și instrumentelor economice implicate, sincronizate și corelate sistemic*, pașii referindu-se la etape ale procesului de tranziție și ale îmbunătățirii situației economice, și nu la etape de abordări departamentale sau funcționale. Iar prima etapă se impune cu stringență a fi imediată, simultană cu – sau imediat după – constituirea noului guvern, oferind un cadru complet de funcționare a economiei în noi condiții, substanțial ameliorate; pe măsura creării de condiții vor urma alte etape, alți pași (desigur, fără a exclude unele precizări sau corective de detaliu pe parcurs, dacă acestea vor apărea ca necesare).

Trebuie repetat și accentuat că, în cadrul tranziției în pași, este esențial caracterul de corelare sistemică a reglementărilor și instrumentelor aferente diferitelor componente ale economiei (și aflate în responsabilitatea diferitelor ministere și departamente), pentru că economia este unitară și nimic nu va fi mai grav și disfuncțional decât reglementări necorelate între ele, pe diferitele linii. De exemplu, care va fi regimul salarizării liberalizate în întreprinderi, dacă nu va fi corelat cu cel al organizării, cu cel al prețurilor interne și al celor de import / export din care se constituie atât veniturile, cât și cheltuielile întreprinderilor, și cu cel al impozitelor ș.a.m.d.?

c. Economia de piață este o economie orizontală, descentralizată, esența ei constituind-o nodurile și arcele grafului economiei: întreprinderile (agenții economici) și, respectiv, relațiile (comerciale) între acestea, precum și în profil teritorial, localitățile, județele și relațiile între acestea.

De aceea, conceperea legislației economice de piață trebuie să pornească de la – și să asigure – funcționalitatea nivelului microeconomic, sub toate aspectele. În funcție de aceasta trebuie elaborate toate reglementările legislative, în ansamblul lor. Este o schimbare de 180° față de practica moștenită de la regimul dictatorial birocratic, când fiecare minister era stat în stat, impunându-și reglementările proprii și când întreprinderile trebuiau să facă față, pe diferite linii, la reglementările ce le veneau din zeci de locuri, fiecare interesându-se numai de "defalcarea" și "agregarea" a ceea ce "îl privea".

Aceasta înseamnă, totodată, că în procesul democratic de concepere a noului cadru juridic este esențială consultarea cu prioritate a specialiștilor și conducătorilor de întreprinderi, luarea în considerare atât a funcționalității necesare, cât și a întregii diversități de situații posibile într-o economie, ca urmare a particularităților obiective existente, dar și a celor subiective, rezultate din spiritul de inițiativă pe care dorim să-l stimulăm. Există democrație și democrație. Se poate ca zece "consfătuiri largi" cu reprezentanții aparatului ministerelor să nu dea cât o singură consfătuire cu reprezentanții întreprinderilor.<sup>97\*</sup> Desigur, sunt necesare și unele, dar și celelalte. Consultarea, antrenarea și informarea largă a opiniei publice sunt de natură să aducă tranziției spre economia de piață suportul practic, împreună cu cel moral, participativ, motivațional.

---

<sup>97\*</sup> Practica ulterioară a mai relevat și dihotomia: „consfătuiri largi” pentru instruirea reprezentanților întreprinderilor cu noile reglementări stabilite, considerate perfecte și imuabile, în alternativă sau în completare cu consfătuiri în care reprezentanții întreprinderilor ridică problemele cu care se confruntă, critică eventualele disfuncționalități, lacune, neclarități din reglementările existente, respectiv, după caz, din noile reglementări. De asemenea, consfătuirile nu ajută tranziția dacă nu sunt urmate de deciziile ce rezultă ca necesare, în mod corelat și integrat pentru întregul sistem, dacă sferile respective rămân un inventar amorf de probleme și informații disperate, doar luate la cunoștință, și nu sunt integrate structural în soluțiile adoptate.

d. În cadrul tranziției spre economia de piață, problemele economice și cele tehnologice se cer a fi tratate nu în mod izolat, ca vase necomunicante între ele, ci într-o strânsă conexiune și corelare sistemică. Asemenea aspecte, ca tranziția spre calitate normală și competitivitate în diferitele sfere, trecerea treptată de la autarhie la specializare și cooperare în condiții de descentralizare, economisirea de resurse, restructurarea economiei și altele sunt în același timp economice și tehnologice, trebuind să fie stimulate prin instrumente adecvate ale economiei de piață și constituind condiții și restricții esențiale pentru convertibilitate, comerțul exterior, politica socială etc., dar reprezentând totodată comanda socială strategică pentru efortul tehnologic și realizându-se în fapt prin acesta.

e. Este de menționat că, după decenii de autarhie absurdă, se manifestă un anumit suprareglaj, făcându-și loc starea de spirit conform căreia orice problemă tehnică se va realiza acum prin sprijin economic extern. Vor fi suficiente resursele noastre valutare? Este înțeleaptă și eficientă o economie dependentă exclusiv, pentru orice, de tehnologia străină? Specializare și cooperare înseamnă, mai ales pentru o țară de dimensiunile noastre, selectarea unor direcții de specializare, de aprofundare, de avantaj comparativ maxim, în schimbul cărora să obținem din străinătate restul bunurilor și al tehnologiilor necesare economiei și societății.

Deci, se impun criteriile pentru o politică optimizată privind corelarea, coordonarea apelării la străinătate, cu mobilizarea forțelor și resurselor proprii, naționale, astfel încât, pe un orizont de timp scurt și mediu, să se asigure ponderi rezonabile și crescătoare ale beneficiilor ce revin României.

f. Orice program, orice tranziție, orice transpunere costă și produce, solicită și degajă resurse. O serie de acțiuni de întreprins necesită cheltuieli și vor produce rezultate; de regulă, va trebui să investim acum pentru a obține avantaje mai târziu (evit intenționat diada cost-beneficiu, pentru a nu limita lucrurile la o concepție și o metodologie anume).

De altfel, m-am întrebat și declar că încă nu am găsit răspuns satisfăcător la întrebările: *dacă, de ce și prin ce* ar fi obligatoriu ca de la economia planificată centralizat la cea de piață să se treacă printr-o scădere a nivelului de trai al populației, în raport cu stadiul preexistent. Sunt generații care au trăit sub demagogia "generației de sacrificiu", a strânsului curelei de azi pentru viitorul de aur. Tranziția spre economia de piață trebuie neapărat să se înscrie pe aceeași traiectorie?

În cadrul comisiei care a elaborat schița de tranziție a fost enunțat conceptul, pe care îl consider valoros și îl susțin, al acoperirii costurilor sociale ale tranziției din rezultatele obținute. Dar, pentru a operaționaliza acest concept, toate componentele respective se cer a fi cuantificate. Tranziția are nevoie de un deviz desfășurat, de un buget, de un plan de venituri și cheltuieli, eșalonate în timp, astfel încât afirmația privind acoperirea costurilor sociale ale tranziției să fie credibilă; astfel încât dintre

diferite variante de strategii, de program, de etapizare, de modalități de soluționare a multiplelor probleme în parte și de corelare a lor în ansamblu să se aleagă în mod fundamentat cea optimă și sub aspectul impactului social (poate, aspect esențial, vital).

Într-adevăr, sub acest aspect, se disting (în limitele unei tranziții rapide, eliminând orice ipoteză de tergiversare a tranziției), trei variante:

- tranziție cu orice risc, urmând să se ia măsurile sociale reparatorii ce vor rezulta (indexare, ajutor de șomaj etc.);

- tranziție cu "costuri sociale minime" (concept utilizat, dar care se cere a fi explicitat);

- tranziție la limita admisă de evitare a unor afectări sensibile, fie și temporare, ale nivelului de trai al păturilor largi ale populației; nivelul de trai să crească treptat, fie și lent, fie și cu momente staționare, dar fără șocuri negative (se cere a fi găsite căile, metodele și, în funcție de calcule cantitative concrete, urmează să se afirme că varianta poate exista sau nu).

De altfel, cred că efectuarea de calcule economice (și, în particular, financiare) detaliate constituie un imperativ pentru oricare dintre aceste variante și în general pentru orice variantă, atât sub aspectul relației economic-social cât și sub aspectul echilibrului economic însuși.

**În concluzie**, iminența abordării frontale a tranziției spre economia de piață impune proiectarea acesteia ca o tranziție în pași, în cadrul fiecărui pas fiind elaborat și aplicat un pachet de noi reglementări, corelate sistemic între ele, vizând ansamblul aspectelor de funcționalitate a economiei în stadiul dat, punând la bază funcționarea orizontală, descentralizată, a nivelului microeconomic. Obiectivul de urgență al primului pas îl constituie crearea stimulentei și a condițiilor pentru relansarea rapidă a activității economice, în condiții de descentralizare.

Este necesară corelarea strategică a evoluției economiei cu cea a tehnologiei, ca și a recurgerii la ajutoarele din străinătate cu mobilizarea forțelor proprii. Analiza eforturilor și a efectelor, etapizate în timp, ale diferitelor măsuri și acțiuni, este de natură să fundamenteze atât optimizarea economică a programului de tranziție însuși cât și să evalueze un răspuns la întrebarea privind costurile sociale ale tranziției, cu obiectivul ca nivelul de trai al populației să cunoască o creștere continuă.

### **31. Strategia dezvoltării economice a României. Probleme și opțiuni (1995)**

*Tribuna economică*, 30.3.1995

a. Strategia dezvoltării economice a României nu poate fi una pur economică. Cel puțin trei componente majore trebuie să fie în mod organic avute în vedere, date fiind implicațiile posibile majore, chiar determinante asupra economiei, interacțiunile cu sfera economiei. Acestea sunt:

- *Sfera socială*. Ea se referă, cu prioritate, la: nivelul de trai, ocupare (limitarea șomajului), sănătate, educație. Nu poate exista dezvoltare economică durabilă și controlabilă în condiții de convulsii sociale – pentru a nu spune că un nivel de trai decent a constituit, pentru poporul român, un scop major al schimbărilor din 1989. Nivelul de trai constituie o primă condiție de reconstituire întâi a pieței interne, înainte de a ne propune cuceriri sau recuceriri de piețe externe. Șomajul constituie, de asemenea, o mare irosire de substanță economică a națiunii; la fel – starea nesatisfăcătoare a sănătății. Investiția în educație este o necesitate a oricăror obiective economice de scurtă și lungă perspectivă. Perpetuarea unor diferențe substanțiale de nivel de trai între România și alte țări europene va constitui un factor de pierdere de substanță intelectuală (și nu numai intelectuală); prin aceasta – de adâncire a barierelor în integrarea europeană și, în general, de distorsionare a proceselor economice; deci – încă un factor imperativ de trecere a problemei nivelului de trai pe un grad superior de prioritate. Rezultă obiectivul strategic al apropierii puterii de cumpărare a populației față de cel al țărilor cu care urmărim integrarea, ceea ce, printre altele (dar printre primele), presupune obiectivul apropierii nivelului productivității muncii.

- *Sfera tehnologică*. Neglijarea acesteia este grevată de consecințe directe importante pentru țară, cel puțin la nivelul integrării comerciale internaționale (dar, evident, și sub alte aspecte); calitatea începe cu competitivitatea tehnologică. Strategia tehnologică ar trebui să cuprindă nivelurile tehnice către care se va tinde – structurat și diferențiat pe subramuri și domenii; modul lor de agregare, strategia atingerii acestor niveluri – prin transfer de tehnologie, prin concepție și realizări proprii (complementar, combinat, nu ca alternative reciproc exclusive), asigurarea infrastructurilor specifice aferente și în special integrarea tehnologicului în economic, abandonând tradiția dezvoltărilor sectoriale inerțiale, preponderent cantitative, autocentrate narcisist și autarhice.

- *Sfera ecologică*. Pe primul plan este influența asupra sănătății proprii populației, dar, sub aspect economic, nesatisfacerea de către mărfurile românești a exigențelor ecologice internaționale va genera, treptat, pentru exporturile românești precum și pentru turism, bariere cu consecințe din ce în ce mai grave.

b. Strategia dezvoltării economice a României este indisolubil legată de anumite componente ale strategiei politice, sub cel puțin două aspecte:

- Din nou – aspectul social, în sensul raportului între cheltuielile publice și cele individuale pentru necesități sociale și individuale, gradul de diferențiere a veniturilor, importanța asigurărilor sociale, responsabilitățile asumate de către buget în domeniul social etc. (în mare și simplificat – ponderea între social-democrația extremă și liberalismul extrem). Diferite țări urmează modele diferite în această privință, cu consecințe diferite – și contradictorii – asupra dezvoltării economice înseși, pe termen scurt și pe termen lung.

- Dependența / independența națională. Integrarea europeană, atragerea de investitori străini ș.a. se pot face (și diferite țări o fac, cu metode mai mult sau mai puțin ortodoxe), chiar în condițiile acordurilor și reglementărilor actuale internaționale, cu grade diferite de observare a unor interese naționale, imediate și de perspectivă. Opțiunile de tipul protecționism / integrism, favorizare a investițiilor de capital străin / a capitalului autohton sunt opțiuni politice naționale, supuse unor presiuni internaționale – tot politice (chiar dacă, aparent, pur economice). Se știe că protecționismul aduce folease industriei naționale pe termen scurt și daune pe termen lung (prin relaxarea competitivității); gradul de prioritate a intereselor pe termen scurt este o problemă de politică națională – ca start spre perspectivele viitoare, dar și în conexiune cu situația socială. Se știe, de asemenea, că investirea de capital străin constituie o condiție a relansării cât mai rapide a economiei, dar repatrierea, apoi, a profiturilor va conduce, pe termen mai lung, în mod corespunzător, la pierderea de venit național, astfel încât și aceasta este o opțiune de strategie politică.

c. Probabil că una dintre cele mai importante opțiuni strategice privind economia României este relația autarhie / specializare / integrare<sup>98\*</sup>; profunzimea restructurării, văzută ca raport între abandonarea și valorificarea capacităților existente; valorificarea capacităților existente – ca atare sau ca suport pentru versiuni modernizate ale acestora. Din nou –

---

<sup>98\*</sup> În anii de început ai tranziției s-a vorbit mult despre diferite modele: japonez, suedez și altele, privite mai mult sub aspectele socio-economice. Fără a cădea în această capcană, cred, totuși, că pe lângă experiența japoneză și a „tigrilor” asiatici, mai este de studiat experiența (mai apropiată în timp și spațiu) scandinavo-finlandeză în domeniul industriei telefoniei mobile, cu care țările respective au acaparat procente impunătoare în piața mondială a domeniului, pornind de la tradiții industriale ale unor mari și vechi întreprinderi clasice (de exemplu, Ericsson). România trebuie să-și găsească (sau să-și inventeze) o „telefonie mobilă” (sau câteva) – evident, nu telefonია mobilă, unde trenul este, probabil, pierdut iremediabil – dar alte domenii noi sau încă destul de neocupate, în care să se lanseze, **împreună** cu cercetarea și cu industria (sau / și cu agricultura, sau / și cu medicina, sau / și cu altceva, pe segmente). Și fără a face tapaj și a ține discursuri, până nu realizează o „debarcare” onorabilă și sigură, un cap de pod promițător. Și, de ce să nu învățăm și din experiența elvețiană, țară care fabrică și livrează motoare navale, fără a avea ieșire la mare?



problemă de strategie economică, dar în strânsă conexiune cu aspectele social, tehnologic, ecologic.

d. În seria problemelor strategice ale economiei României nu poate fi omisă problema privatizării și a rolului statului în economie, relația centralism / inițiativă. Dintre numeroasele laturi ale acestei probleme, se pot menționa:

- Necesitatea unei privatizări urgente și masive, decurgând cel puțin din situația absurdă actuală, în care poate fi cu atât mai ușor (mai ieftin) preluată în proprietate o întreprindere, cu cât a fost mai dezorganizată și dezeficientizată, ceea ce constituie un factor paralizant economic pe toată durata procesului de privatizare.

- Statul s-a dovedit dintotdeauna un prost gospodar, iar modelele occidentale, prezentate la noi ca exemple de referință pentru ponderea importantă a statului în economie (Italia, Franța) se dovedesc acum a fi măcinate de corupție, ceea ce nu întâmplător coincide cu experiența României din ultimii 5 ani.

- Răspunsuri eficiente la problema, menționată anterior, a relației între valorificarea capacităților existente și restructurare pot fi date numai pe bază de inițiativă locală și interes local. Într-un caz contrar, în care un F.P.S. central alocă unora și nu altora, pe bază de decizii centraliste (oricât de "fundamentate"), fonduri pentru re tehnologizare<sup>99\*</sup>, se riscă aceleași racile ale ineficienței economiei planificate centralizat, constatate și până în 1989.

- Modul, metodele, modelele prin care se exercită rolul statului în economie s-au dovedit a fi deosebit de importante și cu impact strategic determinant. Între insuficiența (sau lipsa de coerență) unei strategii economice a statului, ca o variantă, și dirijismul centralist, realizat prin instrumente și decizii administrativ – birocratice, de tipul milioanele de aprobări individuale, punctiforme, pentru fiecare agent economic și pentru fiecare tranzacție, ca o altă variantă (pe care s-a mers cu predilecție în ultimul timp), sau un amestec mai mult sau mai puțin confuz între acestea, ar putea exista<sup>100\*</sup> strategia reglării economice de către stat prin instrumente financiare (fiscale, vamale etc.) simple, clare, declarate, coerente, optimizate și consecvente.<sup>101\*</sup>

e. Strategia dezvoltării României nu poate include o singură variantă, de maximă probabilitate sau de maximă dezirabilitate, sau variante diferite doar cantitativ între ele. Este necesar să fie pregătite și analizate scenarii diferite – atât cantitativ, cât și structural și funcțional.

---

<sup>99\*</sup> Într-o perioadă, în anii scrierii acestui material și cei premergători, Fondul Proprietății de Stat și-a asumat, în mod aberant și abuziv, asemenea atribuții de tip C.S.P., mobilizând și redistribuind nerambursabil considerabile resurse financiare.

<sup>100\*</sup> Ar fi putut exista – v. studiul [29].

<sup>101\*</sup> Problema rolului diversificat al statului în economia de piață – v. nota 87.

Într-adevăr, în evoluțiile viitoare ale României trebuie luate în considerare cel puțin câteva categorii de factori exogeni și chiar endogeni – dar independenți de oricare proiectanți ai strategiei.

Exemple de factori exogeni pot fi cei decurgând din evoluția pe termen lung – și chiar mediu – a situației economice și politice mondiale, cum au fost declanșarea crizei energiei din 1973, revoluția islamică din Iran, cu ceea ce au însemnat direct pentru România la momentele respective, dar și cu tot cortegiul ofensivei fundamentalismului islamic, ale cărui ultime consecințe încă nu sunt cunoscute; alte exemple: prăbușirea sistemului sovietic; proliferarea focarelor necontrolabile gen Afganistan sau Somalia, dintre care unele ne afectează direct și profund (Iugoslavia), nu numai prin relațiile bilaterale, ci și, de exemplu, prin paralizarea sistemului Dunării; noi aranjamente între mari puteri sau modificări de politici ale unor / unei mari puteri cu impact asupra României sau vizând direct România (și nu neapărat mari puteri – a se vedea reorientările petrecute în Republica Moldova <sup>102\*</sup>); mutații imprevizibile în știință și în tehnologia mondială; noi clase de restricții ecologice, rezultate din noi descoperiri științifice etc. Trebuie avut în vedere faptul că și în prezent, pe plan internațional, are loc o recesiune, cu mari probleme de excedent de ofertă (cu competiție acută pentru piețe), probleme de șomaj etc. România nu poate fi o insulă care să facă abstracție de aceste fenomene înconjurătoare, ci trebuie să-și propună o strategie realistă, care să țină seama de ele.

Ca exemple de factori endogeni necontrolabili, ce trebuie avuți în vedere în proiectarea strategiei dezvoltării României, se pot arăta, nelimitativ: opțiunile electoratului, care, la un moment crucial, pot determina, fie și prin fracțiuni de procent ale rezultatului unui scrutin, mersul pe o altă ramificație în răscrucea de drumuri ale dezvoltării decât au avut în vedere proiectanții strategiei; concepții noi ale forțelor politice conducătoare (aflate la guvernare); reușite sau insuccese ale unor afaceri sau ale unor realizări științifice / tehnologice românești de pondere națională; catastrofe naturale locale cu mari consecințe.

De aceea, strategia dezvoltării economice a României trebuie să fie proiectată pentru condiții de risc, cum sunt condițiile enumerate, iar factorii de risc respectivi trebuie să fie ținuți sub observație, sub control; asupra fiecăruia dintre acești factori trebuie să se acționeze cu previziune și perseverență, în concordanță cu interesele strategice ale României, sau, cel puțin, să se exercite influență, sau / și să se ia din timp și cu continuitate măsurile preventive posibile, la nivelul propriu al României.

---

<sup>102\*</sup> Într-un context de la care nu au rămas urme scrise, am afirmat că, dacă România va întârzia redresarea și relansarea economică, va pierde, pentru a câta oară, Basarabia, prin orientarea ei spontană spre vecinul mai puternic economic; ceea ce, din păcate, avea să se întâmple.

## 32. Despre strategii, în economie (2004)

Ziua economică, 10.02.2004

Printre specialiștii domeniului circulă o butadă – care, de altfel, este numai în parte butadă, iar în parte poate fi adevăr – conform căreia este mai ușor să spui ce se va întâmpla, în economie, peste o jumătate de veac, decât să spui ce se va întâmpla peste 5 ani. Partea de butadă pare evidentă, cu atât mai mult cu cât gândul duce și la responsabilitate și la posibilitatea de verificare: peste 5 ani, s-ar putea să ne mai întâlnim, dar peste o jumătate de veac, cine mă va mai întreba ce am spus și de ce am spus ceea ce am spus?

Dar ce poate fi adevăr, în această butadă?

Partea de adevăr constă în faptul că există anumite tendințe generale ale economiei mondiale, suișuri și coborâșuri cu durată mare, de ordinul zecilor de ani – după unele teorii li se spune „cicluri Kondratiev”, studiate ca având o periodicitate de 50-60 ani la nivelul prețurilor, dobânzilor și altor indicatori financiari. Față de cicluri de asemenea amploare, abaterile cu caracter local sau temporal au numai caracterul de zgomot suprapus peste o melodie puternică, de perturbații întâmplătoare, așa cum ar arăta niște curbe cu fluctuații aparent haotice, dar care se înscriu, în ansamblul lor și pe termen lung, într-o înfășurătoare clară. Dar, chiar dacă nu mergem până la teoriile ciclurilor Kondratiev sau la altele, și despre România putem spune, acum, că peste 10-15 ani vom avea, cel mai probabil, economie de piață funcțională și un nivel de trai în curs de apropiere de cel mediu european (și, cu bunăvoință, se pot face ipoteze și calcule, obținând chiar o plajă de variante probabile pentru cifre care să caracterizeze cât de apropiat va fi nivelul de trai al românilor de cel mediu european). Dar dacă demarajul ferm al unei creșteri economice organice și profitabile (și nu oarecum artificiale și costisitoare, ca cea de acum, după cum afirmă unii analiști) va fi în 2005, în 2007 sau în 2010 și, în funcție de aceasta, care va fi nivelul de trai în 2008 – este mai greu de spus.

Considerentele de tipul stabilității și caracterului imuabil al ciclurilor pe termen lung prezintă o lacună: sunt preponderent extrapolative, adică fac calcule pentru viitor bazându-se exclusiv pe observarea și extrapolarea trecutului, prelungirea trecutului în viitor. Or, se omite impactul unor mutații, unor catastrofe, unor evenimente cu consecințe profunde (multe – negative, dar există și mutații cu consecințe pozitive), apte să schimbe traiectoriile care ar putea fi trasate în absența lor. Nici definițiile termenilor utilizați nu mai sunt integral valabile; de exemplu, catastrofă nu mai trebuie considerat numai *un eveniment* cu consecințe dezastruoase (evenimentul fiind ceva instantaneu: o întâmplare, un fapt, spune „Dicționarul explicativ al limbii

române”), ci și un proces lent, de exemplu – creșterea temperaturii medii generale ca urmare a efectului de seră provocat de acumularea de bioxid de carbon; iar subțierea stratului de ozon la poli încă nu știm ce va însemna. Știm ce a însemnat pentru economia mondială declanșarea crizei petrolului în 1973. Știm ce a însemnat, pentru marile rafinării și conducte de țiței, construite în România în premisa unui țiței din belșug și ieftin, presupus a fi obținabil în baza marii prietenii dintre doi dictatori, răsturnarea șahișahului. Încă nu știm bine ce înseamnă, pe termen lung, pentru transporturile aviatice – și nu numai pentru acestea – 11 septembrie 2001. SIDA, boala vacii nebune și altele similare – lucruri necunoscute și neimaginabile nu cu mult timp în urmă, cu profunde consecințe economice, fără să mai menționăm pe cele socio-umane. Dar cine a prevăzut prăbușirea, din 1989, a socialismului european ca putere politică și răsturnările survenite, pe cale de consecință, în piață, în structurile statale ș.a.m.d.? Explozia calculatoarelor zise personale, a INTERNET-ului și a telefoniei mobile (deocamdată; mai pot urma și alte explozii, similare) nu sunt catastrofe, ci, dimpotrivă, dar ce mutații profunde au adus deja și vor mai aduce în profitabilitate, ritmuri de dezvoltare mondiale, zonale, locale, în piețe! Globalizarea – altă mutație-proces (adică nu eveniment instantaneu), dar cu consecințe contradictorii, pentru diferite state, regiuni, ramuri, pături sociale, activități.

De ce această introducere, să-i zicem, catastrofică? Pentru oxigen scepticilor care ironizează eforturile de a se construi strategii și, în general, viziuni pe termen lung?

Dimpotrivă. Pentru a sublinia cât de dificil este să fie proiectat un viitor și cu câtă precauție și responsabilitate trebuie lucrat.

Asistăm, din 1990 încoace, la o inflație de strategii, pe diferite niveluri, de la ansamblul dezvoltării României la diferite abordări sectoriale, pe activități, procese, ramuri, uneori – pe întreprinderi sau entități teritoriale. Lucrurile ar fi utile, dacă analizele și documentațiile ce se întocmesc purtând titlul de „strategii” ar îndeplini condițiile metodologice, profesionale, care să le confere viabilitatea necesară. Dar, poate, totuși, mai bine abordări parțiale decât nimic? Unde scrie că dreptul de folosire a termenului de „strategie” este rezervat numai unui anumit conținut metodologic? După cum se știe, strategiile conțin (trebuie să conțină): a) stabilirea de obiective, b) pe ansamblul sferei considerate, c) pe termen lung, d) căile principale de acțiune pentru atingerea obiectivelor, e) resursele necesare, f) modul de asigurare a resurselor (sursele resurselor, dacă acest termen este admisibil), g) modul de alocare a resurselor (pe căile de acțiune specificate). Iar lucrările de strategie realizate în acești ani parcurg primii pași menționați (eventual – am întâlnit și „strategii pe termen scurt”, ca exemplu de aberații, dar nu de ele ne vom ocupa). Lucrările se opresc în fața ultimilor pași: modul de asigurare și de alocare a resurselor – ca să nu spunem că, uneori, uită să menționeze, măcar, resursele necesare. De asemenea, obiectivele sunt specificate, de regulă, pur voluntarist, din tavan – fie scuzată exprimarea, fără fundamentări, fără analize de fezabilitate (și

chiar de oportunitate, de corectitudine a alegerii). De asemenea, strategiile pe care le-am analizat sunt, în mod unilateral, fie tehnologice, fie economice, fie ecologice, conexiunile dintre aceste domenii fiind la nivelul de improvizații.

De unde se știe că trebuie neapărat așa, că fără analiza resurselor și fără fundamentarea obiectivelor lucrările nu au nici o valoare și nici o utilitate? Din literatura de specialitate mondială (desigur, cu anumite nuanțe de la autor la autor), reflectând concluziile experiențelor făcute. Dar, mai ales, din logica lucrurilor, așa cum vom încerca să convingem – desigur, pe scurt și numai în linii mari – în continuare.

Este evident că România are rămăneri în urmă sau chiar distorsiuni pe multiple planuri, la rândul lor – întrepătrunse: tehnologic (know-how, dotări tehnologice, structuri tehnologice și economice, cercetare-dezvoltare), infrastructuri, sistem bancar (să zicem, pentru simetrie: infrastructura financiar-bancară), sănătate – inclusiv dotarea aferentă și condițiile sociale de alimentație, de habitat, de igienă, determinante pentru starea generală de sănătate; dotarea învățământului, protejarea mediului, funcționalitatea economiei, justiției, administrației și multe altele.

Aceste rămăneri în urmă, pe atâtea planuri, afectează nu numai competitivitatea la zi, în condițiile integrării europene, când impactul lipsei de competitivitate se va exercita direct asupra întreprinderilor românești, care riscă să fie eliminate nu numai de pe piața europeană, dar chiar și de pe cea românească. Dar rămânerea în urmă este de natură să împiedice însuși procesul de recuperare a acestei rămăneri în urmă, de exemplu, prin insuficienta atractivitate și atragere de capital, prin fuga creierelor, prin fragilitatea și debilitatea cercetării-dezvoltării – care ar fi trebuit să fie un factor de pondere în asigurarea competitivității, prin insuficienta capacitate de mobilizare de resurse, în primul rând – financiare (dar nu numai). Așadar, rămânerea în urmă amenință să se amplifice, în loc să se atenuze, iar volumul de resurse necesare, deficitul de resurse total necesare, constituie o problemă critică, limitativă, esențială, determinantă.

De aceea, a omite, în lucrările de strategie, problema resurselor necesare și a resurselor obținabile, ca și a avansa obiective a căror corelare cu resursele nu este analizată, nu reduce valoarea lucrărilor elaborate, ci o anulează. Mai mult, credem, asemenea lucrări sunt dăunătoare, deoarece induc în eroare, orientează spre activități aventuriste, sunt susceptibile de a deschide calea spre investirea irositoare a unor resurse în direcții fără perspectivă, în care investiția se transformă în pierdere netă. Ele periclitează viitorul, care ar putea beneficia, în absența unor astfel de „strategii”, măcar de bunul simț, de intuiția experților și al decidenților.

Așadar, este organic necesar ca strategiile să constituie veritabile proiecte, cu un fel de balanțe ale resurselor – ale celor necesare și ale căilor de asigurare a lor; balanțe per total și în sistem *cash-flow*, defalcat pe ani (sau, cel puțin, pe subperioade). Iar balanța de resurse trebuie să închidă bucla, să confirme obiectivele prestabilite, să confirme că obiectivele sunt realizabile, să le valideze, din punctul de vedere al resurselor care pot fi mobilizate conform strategiei.

Cât privește introducerea „catastrofică” la aceste rânduri, din considerentele arătate rezultă imperativul ca „devizul general” al strategiei să fie făcut cu prudență, cu anumite rezerve, pentru cazul apariției unor evenimente sau fenomene neprevăzute, care să absoarbă o parte din resursele mobilizabile, reducând disponibilitățile sau / și mărinnd consumurile (cu atât mai mult cu cât experiența marilor proiecte pe plan mondial este că toate devizele au fost depășite). De asemenea, este oportun un efort de imaginație, pentru construirea unor scenarii posibile, privind variante ale viitorului (atât endogene, privind dezvoltarea sistemului la care se referă strategia, cât și exogene, referitoare la sistemul înconjurător), cu examinarea implicațiilor și menținerea, în strategie, numai a acelor scenarii în care apariția unor evenimente imaginabile nu provoacă situații dezavantajoase grave. Și nu obligatoriu o strategie trebuie să se limiteze la o singură variantă sau la clasicele variante optimistă și pesimistă. Scenariile imaginabile (și deciziile imaginabile privind investițiile și alte căi de acțiune) pot fi proiectate, analizate și apoi departajate și după următorul criteriu: apariția pe parcurs a unor dificultăți neprevăzute sau condiții nefavorabile în derulare sau în contextul ambiant să permită valorificarea realizărilor parțiale obținute, care să nu se transforme în simple depozite de pierderi irecuperabile.

În fine, la aceste succinte considerații, strategiile din domeniul economic nu se pot limita la domeniul respectiv; este obligatoriu ca scenariile să examineze, în mod profund corelat, problematica economico-financiară, cea tehnologică, investițională, ecologică, socio-umană, inclusiv relațiile internaționale aferente, sub toate aceste aspecte. Absența măcar a uneia dintre laturi invalidează strategia în ansamblu, reducând-o la rolul de simplu exercițiu școlastic, măcar și pentru faptul că fiecare dintre laturile enumerate, care trebuie să se dezvolte în strânsă conexiune și se vor influența profund pe parcursul perioadei la care se referă strategia, necesită resurse, iar suma resurselor necesare (și cea a resurselor create) nu poate fi construită fără cunoașterea și departajarea resurselor alocate fiecărei componente a dezvoltării, la care se referă strategia.

### 33. *Lucrul bine făcut (1990)*

Azi, 11.8.1990

Dacă ar fi de exprimat în cât mai puține cuvinte ce se așteaptă de la modul de înfăptuire a tranziției spre economia de piață, sau, cum i se mai spune acum, a reformei economice, cu greu s-ar putea spune mai puține cuvinte decât: operaționalitate (pragmatism), profesionalism, democratism, realism.

**OPERAȚIONALITATE** (sau pragmatism), pentru că măsurile care se iau trebuie să acționeze, să fie utile, să dea rezultate practice, concrete, palpabile. Este adevărat că nimeni nu trebuie să aștepte să vină guvernul să-i rezolve problemele, dar, spre deosebire de trecut și, într-o măsură încă supărătoare, de prezent, întreprinderile trebuie să aibă libertatea de acțiune, interesul și resursele necesare pentru a produce și a vinde bine, mult și eficient. Până atunci, suntem între sistemul planificării dictatoriale, care nu mai există (dar își mai menține o serie de cătușe birocratice), și cel al economiei de piață, care nu există și nu stimulează încă, adică suntem în absența oricărui sistem de reglare a economiei, ceea ce se vede din plin.

Din ianuarie tot spun și scriu, spun și scriu mulți, că trebuie făcut ceva (și ce trebuie făcut) pentru a efectua tranziția, pentru că asta ne doare acum. De faptul că în anul 2010 vom avea economie de piață (și încă la discreție – japoneză, suedeză, austriacă sau în ce mediu vom dori) nu se îndoiește nimeni, dar problema este ce facem acum, cum facem să se redreseze și să funcționeze în condiții de piață și de penurie întreprinderile încă proprietate de stat (adică, mai exact, ce este de făcut pentru ca întreprinderile să poată să vrea să funcționeze, ele însele, singure), pe bază de prerogative și de interese colective și individuale, și nu pe bază de apeluri și dojeni mobilizatoare, combinate cu indicatori și programe care nu mai sunt altceva decât sfaturi pioase.

**PROFESIONALISM**, pentru că tocmai prin ineditul și caracterul critic al situației economice și prin impactul social al soluțiilor, cu tot pragmatismul concret pe care îl dorim, nu avem dreptul la improvizării și totul trebuie să fie analizat, cântărit cu maximum de seriozitate și răspundere. Reglementările privind libera inițiativă, așa cum au fost făcute și cum acționează, au creat o veritabilă destabilizare a pieței; au poluat grav economia și societatea noastră, cu consecințe nu numai imediate, ci și pe termen lung, cam așa cum a poluat situația noastră demografică faimosul decret din 1966. Nu este un secret că, totodată, au stârnit o aversiune populară împotriva ideii de privatizare, cum n-ar fi reușit o armată de propagandiști ai colectivismului conservator. De vină nu este, desigur, ideea liberei inițiative, ci – să nu se supere nimeni, o spun faptele, viața: profesionalismul cu care a fost elaborată reglementarea respectivă.

Am mai spus-o, am mai scris-o și voi continua să o fac: ceea ce a lipsit și tot mai lipsește reformei noastre este profesionalismul sistemic, sistemicitatea. Fiecare minister, fiecare departament, fiecare factor responsabil, fiecare specialist își elaborează, cu cea mai mare bunăvoință, reglementările aferente feliuței lui conform criteriilor lui, dar de corelarea și de sincronizarea inter-felii nu s-a ocupat și nu se ocupă încă nimeni (sau nu se ocupă cu profesionalismul necesar). Pachet de legi nu prea înseamnă combaterea speculei, convenții internaționale de telecomunicații, împreună cu interzicerea înstrăinării pământului. Pachet înseamnă, după ceea ce știu toți cei de la noi sau de oriunde, care au treabă cu reforma economică: întreprinderea (agentul economic), codul comercial, asigurarea cu resurse, comerțul interior, comerțul exterior, prețurile, impozitele, băncile, bursele, cursul valutar, tariful vamal, salarizarea, privatizarea, protecția socială, protecția resurselor naturale și a mediului, statistica – toate corelate și cu intrarea în funcțiune sincronă, așa cum nici șase luni și nici o singură zi nu se poate circula cu 70% pe dreapta străzilor și 30% pe stânga lor. Iar a afirma că între economia (sau antieconomia) actuală și economia de piață nu există decât un singur pas, înseamnă a ne condamna la eșec prin dezorganizarea economică generală, ca urmare a faptului că economia constituie un sistem, care are echilibrul autoreglării sale interne (există și un termen de specialitate: homeostaza); el nu poate fi schimbat decât cu continuitate, respectiv într-o succesiune de pași care să deplaseze în mod coerent și corelat ansamblul parametrilor și al mecanismelor care îi reglează comportamentul.

DEMOCRATISM, pentru că reforma economică nu este problema unor specialiști care șușotesc în cabinete, și nici măcar numai a unui parlament care dezbate fără ca poporul să afle ce probleme s-au ridicat, ce variante au fost în cumpănă, ce și de ce s-a votat (și cine cum a votat), decât printr-o publicație specială de circulație restrânsă. Ceea ce se întâmplă cu reforma economică (și cu implicațiile ei sociale) afectează interesele și sentimentele imediate ale fiecărui cetățean al țării și interese pe 10-20 de ani, poate, mai mult, ale generației actuale și ale celei viitoare. Dar cred că marea majoritate a națiunii urmărește nu numai implicațiile sociale brute, directe, ci ansamblul problemelor legate de însănătoșirea economiei și societății românești.

Democratism, pentru că actuala putere este emanația voinței electoratului, care așteaptă împlinirea motivației și speranței pe care le-a investit conform literei și spiritului Platformei-program a formației majoritare – desigur, venind în întâmpinare, într-o politică de consens național, pe cât posibil, la tot ceea ce poate fi preluat în mod constructiv și convenit pe baza pozițiilor programelor și contribuțiilor altor formațiuni politice. Pentru că Frontul Salvării Naționale își va dovedi adevărata viabilitate, față de problemele de azi ale țării, la alegerile de după reforma economică, atunci când întregul popor va exprima măsura validării activității desfășurate de puterea pe care a emanat-o, iar rezultatele palpabile ale reformei economice vor cântări greu – poate, cel mai greu – în aprecierea care va fi



făcută. În funcție de această judecată se vor deschide sau se vor închide multe căi viitoare.

Democratism, pentru că diferitele aspecte ale problemicii formează obiectul analizei și dezbaterii unor cercuri largi de specialiști, care au opinii, idei, inițiative; există o mare diversitate de puncte de vedere, de argumente, de variante împrăștiate în paginile presei, ale unor publicații de specialitate, ale unor documentații interne din institute și instituții și nimeni, după câte cunosc, nu a făcut până acum o sinteză a acestei diversități, o analiză comparativă, aprofundată: predomină încă metoda adoptării (și prezentării ca unică posibilă, ca unică existentă) a variantei celui ce are putere de decizie la fiecare nivel. Ba, chiar, după cum s-a văzut public de curând, mai constituie argumente și etichetările persoanelor care aduc contraargumente sau pur și simplu ridică probleme. Iar dacă un academician, în numele unei largi asociații profesionale direct implicate, declară că asociația nu a fost consultată la un proiect de lege de maximă importanță, înseamnă că mai avem de învățat și de progresat în ale democrației.

REALISM, pentru că trebuie foarte bine cunoscute realitățile concrete ale României. Reforma economică nu se face prin corespondență, oricât de iluștri ar fi autorii acolo unde sunt ei, oricât de cunoscători ar fi ai situațiilor din alte părți sau ale României interbelice. Desigur, experiențele altor țări și teoriile economice consacrate sunt valoroase și pentru noi, dar, pe lângă stadiul ideal și final, esențial este cum ieșim din situația economică de necrezut în care ne aflăm acum, ceea ce se cere să fie foarte bine cunoscut, înțeles, analizat, soluționat.

Există varianta (concepția) că o economie de piață completă și perfectă (există pe undeva așa ceva?) va rezolva de la sine, cândva, toate durerile actuale ale economiei și societății noastre. Este o teză care cu greu poate fi combătută. Dar nu avem dreptul să ignorăm, să ocolim dreptul la existență al tezei că tranziția la economia de piață și redresarea economică sunt laturi indisolubile ale unui proces unic, și chiar că în cadrul acestui proces unic este nevoie, cu cea mai mare stringență și cu prioritate, de crearea unor instrumente economice (de stimulare, de cointerese, de piață: nu sau nu în principal administrative), specifice perioadei de tranziție, orientate cu precădere spre urgentarea intrării într-o traiectorie de redresare economică și apoi de consolidare a acestei redresări. Fără a impieta asupra privatizării și altor aspecte ale economiei de piață, care vor veni din urmă – cât mai repede și ele – pe măsură ce li se vor crea condițiile, oprirea declinului și relansarea economiei României nu pot aștepta nimic altceva.

De fapt, toate cuvintele enumerate în aceste rânduri se leagă; a fost doar vorba despre sistemicitate. Este nevoie și de pragmatismul definit prin urmărirea scopurilor practice, de profesionalismul aprofundării mecanismelor de evoluție a proceselor de tranziție (fără nici un „merge și așa”), de democratismul acceptării variantelor (inclusiv a variantei că ceea ce se preconizează va putea conduce și la anumite dificultăți) și al receptivității la semnale, critici, sugestii; de realismul cunoașterii adevărurilor economiei noastre în toată profunzimea și cruditatea lor.

### 34. Viitorul apropiat al economiei României: imperativul abordărilor sistemice (1990)

Alternative '90 nr. 15-16, august 1990, pag.14-16

Parcelarea, unilateralitatea, antisistemismul au constituit trăsături definitorii ale gândirii și acțiunii din epoca dictatorială. O singură persoană avea dreptul, virtutea și misiunea mesianică de a gândi la toate. Funcțiunea omni-comprehensiunii, ca prerogativă unic rezervată, era, pentru restul membrilor societății, nu numai neîncurajată, ci chiar prohibită, socotită ca sfidare sau subversiune la adresa conducerii superioare, ca o crimă de lezmaiestate. Una dintre componentele strategice ale instaurării și menținerii puterii dictatoriale a constat în fragmentarea societății și economiei în domenii, ramuri, departamente, filiere, subordonări, delimitări cu responsabilități disjuncte, absolutizare până la desprinderea, dacă nu adversitatea, față de rest. Activitatea proprie trebuia să meargă, să iasă bine, restul era indiferent; ba chiar, dacă ceva ieșea bine în altă parte, puteau apărea neplăceri pentru ceilalți.

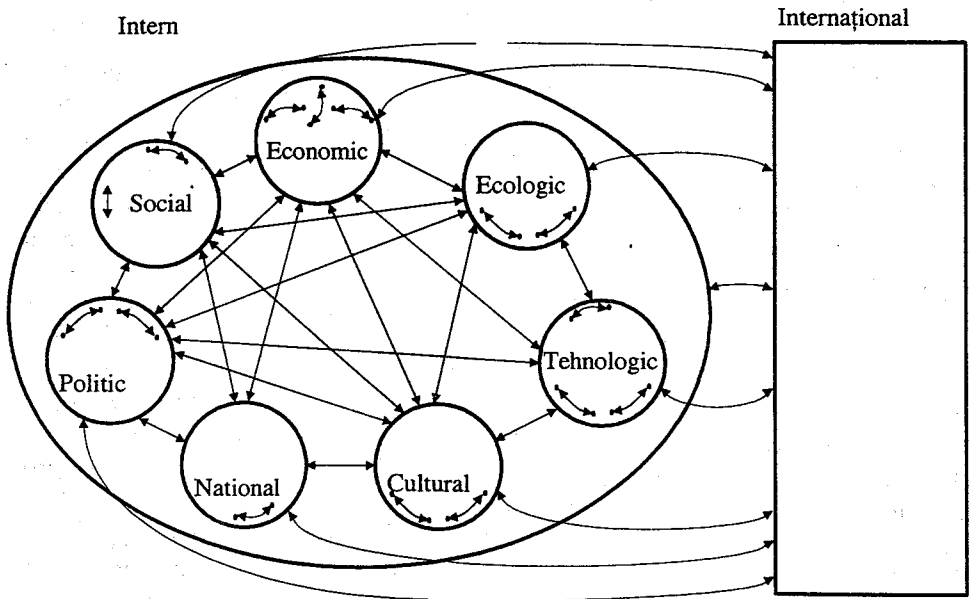

Fig. 3. Conexiuni sistemice considerate

#### Combaterea unor factori favorizanți ai fragmentării

Într-o întreprindere, schema de organizare era reglementată și aprobată pe filiera organizării economico-sociale, salarizarea – pe filiera

ministerului muncii, de rentabilitate aveau grijă să nu fie nici prea mică, nici prea mare organele financiare, planul, care dispunea de tot, venea pe linia planificatorilor (și filiere mai erau încă multe altele...), iar întreprinderea care este, de fapt (ar fi fost de dorit să fie), un sistem, economic, tehnologic și social, trebuia să funcționeze în atare condiții. Verifica cineva dacă numărul de ecuații pe care îl reprezentau toate restricțiile, indicațiile și indicatorii, plus cele determinate de relațiile funcționale interne ale sistemului întreprindere (la acestea nu se gândea nimeni), nu erau mai multe decât numărul de variabile pe care le putea manevra întreprinderea, dacă sistemul de ecuații nu era deci incompatibil? Cătuși de puțin!

Alt aspect. Viitorul energiei țării depinde de (și determină) viitorul tuturor consumatorilor de energie și cel al tuturor producătorilor de resurse energetice, de la cărbune la nuclear, de la țiței și gaze naturale la energia hidroelectrică. Fiecare miliard ce poate fi investit în energetică este mai bine să fie destinat realizării unei noi capacități de producere suplimentară de energie sau reutilizării unui mare consumator, permițând astfel economisirea aceleiași cantități de energie? Câte obstrucții departamentale s-au adunat la noi în calea cercetării sistemice de acest profil, pe parcursul ultimului deceniu! Dar miliardele care au fost investite în centrale termoelectrice de cea mai înaltă tehnicitate în locuri unde nu s-a creat și suportul social, infrastructurile de habitat, culturale, de transport, comerciale, astfel încât nu s-a putut asigura forța de muncă de calitate și motivația necesare, utilajele distrugându-se din cauza (între altele) unei exploatare necorespunzătoare de către oameni nepricepuți, nechemați, nepregătiți, neaveniți, neasigurați cu cele necesare unui trai civilizată, pe măsura răspunderii tehnologice și economice care li se încredința?

Evident, lista unor astfel de exemple ar putea constitui un fluviu.

Sechele ale departamentalismului, ale viziunilor decupate din (și de) realitate, ale predilecției pentru soluțiile fragmentare care dreg într-o parte și strică în altele sau dreg ceva și strică tot acolo altceva și încă sub lozinca operativității și a pragmatismului, sunt prezente și după 22 decembrie 1989. Unele disfuncționalități erau, poate, mai greu previzibile și, în orice caz, mai greu evitabile. Cel mai cunoscut și comentabil exemplu de disfuncționalitate rezultată din soluționări departamentale, necorelate sistemic, cred a fi liberalizarea totală și fără nici un fel de restricții și garanții a regimului călătoriilor în străinătate, în condițiile penuriei comerciale și valutare, fără un sistem de control vamal pus la punct, fără o concepție și fără un sistem anticontrabandă și antimafia. Această măsură a condus la ceea ce se știe, la adâncirea dezechilibrelor economice și sociale, punând, totodată, în pericol, sub aspect etic, începuturile privatizării, acum principalii deținători de bani de investit fiind contrabandiștii. Nu este un reproș – în acele zile de euforie democratică puțini ar fi obiectat sau ar fi ridicat piedici în calea liberalizării regimului călătoriilor în străinătate – dar este un exemplu de notorietate privind problematica implicațiilor sistemice, interdepartamentale, politico-economico-sociale.

Exemplele de până aici au fost extrase din trecutul nostru imediat sau puțin îndepărtat. Ele nu și-au propus să epuizeze nici sfera, nici tipologia problematicii din trecut. Să încercăm, însă, să schițăm o sistematizare a problematicii conexiunilor sistemice pentru viitorul apropiat care ne stă în față.

Am căutat să figurăm mai multe niveluri ale problematicii conexiunilor sistemice:

- conexiuni în interiorul fiecăruia dintre factori; de exemplu, în interiorul factorului economic, conexiuni între ramuri, între producție-comerț-finanțe etc. (și chiar în interiorul acestor subsfere);

- conexiuni între factorii economic-social-politic-național-cultural-tehnologic-ecologic (poate că dacă sindromul Suceava<sup>103\*</sup> ar fi fost la Miercurea-Ciuc, am fi avut de desenat săgeți și între factorul național și cel ecologic);

- conexiuni între ceea ce este intern și ceea ce este internațional, în ansamblu și la nivelul fiecăruia dintre factorii menționați (de altfel, sfera internațională s-ar fi pretat și ea la o detaliere, cu unii factori specifici suplimentari față de cei reprezentați în sfera internă). Schema are numai rol de ilustrare sinoptică a unei tipologii și este, desigur, atemporală și nelocalizată.

O problemă de sistem, de cea mai mare importanță pentru viitorul apropiat al României, o va constitui ceea ce este cunoscut sub denumirea de tranziția la economia de piață, transformând întreaga structură a economiei dintr-o piramidă a centralizării într-o orizontalitate a relațiilor economice dintre agenți economici independenți, trecând de la preponderența proprietății de stat la diversificarea proprietarilor, convertind statul din dominator al întreprinderilor în partener economic, din reprezentant preponderent al producătorilor în reprezentant preponderent al populației consumatoare, din dirigitor operațional și rigid într-unul strategic și elastic. Chiar în condițiile menținerii unui anumit plan-indicativ, locul planului supracentralizat îl va lua banul, rolul de reglare a economiei va fi exercitat preponderent de către sistemul financiar și bancar – sau, cel puțin, va fi exercitat prin intermediul acestuia.

Reducerea numerică a ministerelor industriale – și acestea cu un efectiv mult diminuat față de suma efectivelor vechilor ministere – constituie o adevărată operație chirurgicală, semnificând amputarea unor organe rămase fără funcțiuni, deoarece o serie întreagă de atribuții ale fostelor ministere vor dispărea, altele se vor reduce substanțial ca grad de detaliere a informației prelucrate și vehiculate, ceea ce va însemna – de fapt, va trebui să însemne sau ar trebui să însemne – o schimbare calitativă, principială, categorială, a operațiunilor de prelucrare a informațiilor, a rolului exercitat de organul reprezentativ al statului în domeniul industrial.

---

<sup>103\*</sup> A fost, în zona Suceava, o creștere vizibilă a morbidității în rândul populației, atribuită ipotetic poluării, dar rămasă, se pare, fără o explicație finală oficială.

S-a scris mult, în trecut, despre utopica raționalitate optimă macroeconomică, realizată prin planificarea centralizată. De altfel, și atunci au fost la noi voci care au predicat în deșert pentru o economie care să fie constituită din organisme autonome apte să se autoregleze în baza legilor și pârgurilor economice ș.a.m.d. Trebuie să fim conștienți că economia de piață lucrează prin stimularea și concurența agenților economici, că își bazează elasticitatea și pe stocuri, și pe riscuri, și pe reacția la neprevăzut, că nu exclude eșecul individual, local. Este o economie cu un anumit gen de pierderi. Sunt pierderi individuale, care fac însă ca, în ansamblu, sistemul să prospere. După cum arată istoria, mult mai mari – deși necunoscute la timp – au fost pierderile de sistem ale economiei planificate centralizat, în care incompetența proliferată de dictatură și caracterul birocratic al sistemului conduceau la distorsiuni cronice, endemice și generalizate, la cultul irosirii resurselor în spatele lozincilor despre economisirea lor, la stagnarea marcată prin vorbele despre progres, la blocajul inițiativelor ca mod necesar de conservare a sistemului.

În presa ultimelor luni, o serie de aspecte legate de tranziția la economia de piață au fost mult (chiar prea mult și repetat) discutate: privatizarea, convertibilitatea, șomajul, managementul ș.a. În cele ce urmează nu ne propunem o analiză multilaterală a tuturor conexiunilor sistemice prezentate de tranziția la economia de piață, o acoperire a problematicii aferente tuturor săgeților din schema anexată (care ar necesita, de altfel, întregi tomuri), ci vom căuta să ilustrăm imperativul abordării în lumina sistemicității prin câteva exemple mai puțin convenționale, ocolind problemele ample dezbătute până acum (cum ar fi cea a protecției sociale ca urmare a tendinței spre șomaj, a școlarizării managerilor ș.a.).

### *Probleme și conexiuni psihosociale și naționale*

Se așteaptă de la întreaga societate o cu totul altă funcționalitate a sistemului nostru economic, pentru care prima problemă socială și cultural-educatională ce se pune este cea a adaptării, a instruirii, a deprinderii întregii noastre populații active – și, în special, a intelectualității tehnico-economice – pentru a acționa în alt fel, conform modului de existență al noului sistem, răspunzând astfel cerințelor economiei de piață.

Se zice că oamenii deprinși să conducă întreprinderi și sectoare de activitate în condițiile centralismului birocratic nu ar fi apti să conducă în condițiile economiei de piață. Problema nu poate fi pusă simplist, monocolor. Să distingem cel puțin trei categorii. Cei care au promovat, pe scara ierarhiei, pe bază de fanatism sau oportunism politic și s-au complăcut în condiția de conformiști, de birocrați obtuzi în fața realităților, sunt, într-adevăr, incompatibili cu conducerea unor unități în economia de piață. O altă categorie, care a căutat să mențină profesionalismul și corectitudinea, să apere interesele reale ale economiei și societății (și au fost foarte mulți) merită un tratament cu totul diferit. O a treia categorie sunt cei care, în fața incompatibilităților de sistem ale vechii economii, de

asemenea cu dorința de a rezolva problemele, au intrat în filierele corupției, fără de care, adesea, nu se putea rezolva nimic, mai ales în sfera aprovizionării tehnico-materiale a întreprinderilor. S-a dezvoltat la scară de-a dreptul astronomică trocul de servicii, condiționare de serviciu contra serviciu, pentru ca treaba să meargă. Oare ce bagaj reprezintă această experiență, acum, la intrarea în economia de piață?

Lucrurile se complică și în măsura în care în actualele întreprinderi de stat se produc, ori s-au accentuat, în ultimul timp, anumite fenomene economico-sociale poluante.

Prima categorie de fenomene negative este scurgerea de forță de muncă, în special necalificată (dar nu numai), către sectorul contrabandei și speculei pe cont propriu sau organizate și chiar a așa-zisei libere inițiative de tip neproductiv, pentru servicii care nu constituie o prioritate a națiunii în momentul de față. În acest scop se sustrag de la întreprinderi și din comerțul de stat resursele materiale necesare acestor activități, ceea ce accentuează penuria în întreprinderi și pe piață. A doua este libera inițiativă ilicită la locul de muncă, prin care, cu utilajele și materialele întreprinderii și în timpul de lucru salarizat, se confecționează produse destinate valorificării în interes individual. În fine, să amintim fenomenul cunoscut al unei ciudate democratizări, deopotrivă a disciplinei și a intensității muncii, ca și pe cel al agresivității revendicărilor ultimative, cu pretențiile de a se rezolva imediat tot ceea ce nu s-a rezolvat în ultimii 25 de ani, fie că este vorba despre salarii, fie despre condițiile de muncă sau despre piesele de schimb etc., fără a se avea în vedere interesele <sup>104\*</sup> generale, ale economiei naționale, ale întregii țări.

În legătură cu adaptarea întregii populații la condițiile liberei inițiative să mai amintim și faptul că trei minorități naționale (evreii, grecii și armenii), care în mod tradițional au dat dovadă până la război de înclinații predilecte, între altele, pentru activități comerciale, nu mai prezintă ponderi semnificative în populația țării, ca urmare a emigrărilor în masă care au avut loc. Rămâne de văzut cât de repede și cu ce particularități se vor adapta – după 50 de ani de comerț etatizat – la economia de piață diversele componente ale națiunii române, cu trăsăturile lor psihosociale caracteristice, de la molcomii moldoveni la mai agerii olteni (cu tradițiile lor de mic comerț), sau ordonații și perseverenții transilvăneni, pentru a da numai trei exemple. Nu putem însă omite faptul că în ultimele decenii s-a realizat o osmoză a populațiilor din diferitele regiuni românești, ceea ce a dus și la atenuarea sau amestecul psihologiilor tipice tradiționale. Facem această observație, firește, fără a avea vreo intenție de a proceda la discriminări în ceea ce privește posibilitățile de inițiativă, inteligență ș.a.m.d.!

Nu este un secret că una dintre minoritățile naționale (ca, de altfel, și anumite pături ale populației majoritare) și-a dovedit și și-a pus cu operativitate în valoare, în folosul propriu, anumite valențe, anumite înclinații, pentru economia de piață – este adevărat, nu cu toate rigourile ei

---

<sup>104\*</sup> Precum și posibilitățile, resursele.

de legalitate și nu sub toate laturile ei; dar acest fapt a creat deja, pe lângă alte consecințe, și o acutizare a unor tensiuni sociale, pentru a căror dezamorsare vor trebui depuse eforturi pe multiple planuri; s-a produs și o anumită acumulare de putere financiară.

De remarcat că acest comportament social al minorității naționale respective nu este nici cu totul nou, dar în orice caz nu este tradițional. Tradiția etică și culturală a țiganilor (căci despre ei este vorba) cuprinde predilecția pentru anumite meserii, fizice și spirituale, respingerea rigorilor structurilor statale și sociale etc., acceptarea și chiar un anumit cult al cleptofiliei, dar de aici la spiritul pseudo-comercial care s-a edificat în anii penuriei ceaușiste, la priceperea de a cumpăra selectiv în stoc, spre revânzare speculativă a ceea ce era și este deficitar, este o distanță, parcursă în mod clar în ultimele decenii, consecutive lichidării nomadismului și localizării acestei categorii a populației în locuințe mizere, devenite adevărate ghetouri sordide, în condițiile unei natalități-record și a lipsei oricărei preocupări a statului, a societății pentru integrarea socială a acestei minorități.

De altfel, și în rândurile populației majoritare, a întregii societăți, mizeria și meschinăria ceaușistă au sădit perseverent spiritul de mică contrabandă, prin condițiile în care erau puși cei ce plecau în deplasări în interes de serviciu, spre a nu mai vorbi de turiști, atâția câți erau – pentru a putea supraviețui în mod decent în deplasare sau pentru a putea rezolva, cu aceste prilejuri, probleme gospodărești insolubile altminteri.

Așadar, ofensiva spre contrabandă de după liberalizarea pașapoartelor nu este un fenomen inedit, ci numai o explozie a unei stări de spirit ce se sădise și se acumulase în pături largi ale populației în timp de decenii; este și ea, deci, o sechelă a ceaușismului – ceea ce nu o face mai puțin gravă.

Asemenea dezvăliri și analize erau înainte vreme tabu. Acum, aceste fenomene trebuie investigate cu tact și obiectivitate și găsite căi realiste de pregătire a populației pentru viață și activitate cooperantă și în condițiile unei economii de piață constructive.

Sunt probleme ce necesită o studiere și o soluționare complexe -- economică (sub multiple aspecte), socială, psihosocială, cultural-educatională (informativă și formativă), politică, cu luarea în considerare și a impactului național.

### *Conexiuni economico-tehnologice, interne-internaționale*

Regimul dictatorial, cu incultura-i caracteristică, a sfârșit prin a promova o autarhie absurdă; neînțelegând nimic din principiul avantajului comparativ în schimburile internaționale, din esența avantajelor specializării și cooperării, în ultimii 10-15 ani<sup>105\*</sup> s-a exacerbat imperativul limitării importurilor, al soluționării cu forțe proprii a tuturor problemelor tehnologice. Prost dotate ca bază materială, lipsite de posibilități de documentare și

---

<sup>105\*</sup> De fapt, această politică a început mai devreme, încă prin anii '50-'60, dar exacerbarea a venit sub psihoza lichidării datoriei externe.

informare, de contacte științifice, tracasate și descalificate și din cauza avalanșei de sarcini pompiéristice care nu aveau nimic în comun cu o reală activitate de concepție, forțele de cercetare existente erau dispersate pe o diversitate fără limite a problematicii, rezultatul fiind o rămânere în urmă catastrofală a tehnicității proprii.

A venit Revoluția, a venit deschiderea spre lume. Dar unitățile economice, inclusiv fostele sau actualele centrale industriale, prezintă tentația de a rezolva toate fostele lor probleme doar cu ajutor tehnic străin.

Or, în prealabil, se cer a fi analizate asemenea probleme de sistem ca posibilitățile de restructurare a economiei în general și a industriei în special, prin limitarea producțiilor mari consumatoare de resurse deficitare de materii prime și energetice, găsirea, în fiecare ramură, a unor criterii pentru restrângerea diversității fabricației, pentru specializarea pe produse de maximă eficiență. Evident, aceste criterii vor conține, inevitabil, și conexiuni interramuri, cele de aprovizionare din amonte și de desfacere din aval. Vor ține de prospectarea pieței interne și a celei internaționale, de prognoza conjuncturii acestora. Vor ține de posibilitățile estimate de a obține eficiența economică, dar și de suportul de concepție, de soluțiile funcționale și tehnologice, posibil de găsit cu forțe proprii sau / și în condiții de cooperare tehnologică internațională. Totodată – neuitând să discutăm despre economia de piață – vor trebui pregătite foarte temeinic variantele de alternativă, din care să se aleagă sau care să se modifice, să se adapteze, în funcție de condițiile pieței internaționale, de interesele și disponibilitățile eventualilor parteneri străini.

În perioada de boom de import și cooperare internațională, regimul dictatorial ne-a dotat cu instalații tehnologice de o diversitate excesivă, nejustificată – fiecare de la ce firmă s-a nimerit – complicând la nesfârșit și problemele ținând de piesele de schimb, de materiale speciale de fabricație, ca și de instruirea personalului pentru întreținere și exploatare.

Pentru problemele actuale și viitoare ale tranziției spre economia de piață, desigur, nu se poate preconiza o uniformitate pe scară națională, care ar bloca spiritul de inițiativă și eficiență economică. Dar nu trebuie să se uite că și în țările cu cele mai puternice economii de piață acționează standardizarea tehnică și că prin intermediul adaptării sau al neadaptării la anumite standarde tehnice unele firme caută să penetreze pe piețe ale concurenților sau, dimpotrivă, să se apere de concurenți; deci, acceptarea oricărei oferte a vreunui partener străin trebuie cântărită și în lumina implicațiilor sistemice în infrastructura industrială actuală și viitoare a României, sub aspectul condiționărilor și consecințelor tehnologice (și economice) în ramurile conexe. Poate că, pentru început, vom accepta orice investiție de capital străin, chiar dacă aceasta ne va atomiza într-o puzderie de dependențe bilaterale față de diverși furnizori și clienți străini, cu tehnologiile, materialele, standardele și piețele lor. Evident, își va spune cuvântul și experiența, aflată abia în formare, a întreprinzătorilor români, care nu știu încă cu ce parteneri mai mult decât abili se vor întâlni în tratativele lor de comerț exterior. Prin intermediul mecanismelor de piață –



secondate de programe sprijinite de stat, de instituții românești de consulting, entropia <sup>106\*</sup> va trebui să fie treptat redusă, constatându-se că este mai eficientă o judicioasă corelare a fiecărei cooperări internaționale bilaterale cu integrarea în contextul economic și tehnologic al economiei naționale a României, așa cum va evolua ea treptat, căpătându-și o nouă personalitate. Sunt aspecte a căror utilitate va fi pusă în valoare în măsura în care vor fi avute în vedere, deopotrivă, de către cei care vor pilota atragerea de capital străin în restructurarea industriei, dar și de către cei răspunzători de contribuția și de viitorul științei și tehnologiei românești, precum și în cadrul cooperării curente între ministerele de resort ale noii echipe guvernamentale, cu contribuția asociațiilor profesionale de specialitate.

Exemplele menționate – ale unor aspecte psihosociale și naționale ale adaptării la economia de piață și ale corelării atragerii de capital străin cu restructurarea economică și tehnologică – sunt... numai exemple. Dincolo de semnificațiile aspectelor discutate în sine rămâne concluzia care a constituit mobilul acestor rânduri: apelul la evitarea abordărilor punctiforme, a izolării departamentale sau tehnice, la considerarea – chiar de către întreprinderi pe deplin autonome, și cu atât mai mult de către cei ce veghează asupra nivelului microeconomic în ansamblul său – a caracterului sistemic, economic-social-tehnologic-național-politic-ecologic-cultural, intern și internațional, a tuturor implicațiilor problemelor mari și mici, curente și de perspectivă, generale și aparent locale.

---

<sup>106\*</sup> Gradul de dezordine aleatoare a sistemului; este maxim atunci când există aproximativ aceeași probabilitate pentru diferitele stări ale sistemului și scade atunci când, pe bază de ordonare, de informație, de decizie, un număr redus de stări sau o singură stare capătă probabilități mari, pe seama unui nivel general redus de probabilitate a celorlalte stări. Entropie mică – specializare selectivă pe priorități; entropie mare – toți fac de toate. Aceasta este interpretarea informațională; care ne interesează în contextul de față; probabil că multor ingineri le este mai familiară interpretarea din termodinamică, unde entropia este mică dacă există un corp cu temperatură ridicată și entropia crește pe măsura uniformizării temperaturii diferitelor corpuri din sistem, pe baza radiației, convecției etc.

### **35. Vacanța s-a sfârșit. Economia – privită cu toată seriozitatea (1990)**

Azi, 26.09.1990

Ritm scăzut de muncă, climat de indisciplină, indolență, pasivitate, lipsă de responsabilitate și de interes față de rezultatele economice și sociale ale activității desfășurate.

Sustrageri, speculă, contrabandă.

Producție redusă.

Înrăutățirea calității (cu unele excepții, unde calitatea s-a îmbunătățit).

Stare de incertitudine. Necorelări.

Creșteri de consumuri, de costuri, reducere generală a eficienței economice.

Deficit valutar acut.

Blocaj în lanț în aprovizionarea tehnico-materială.

Din toate acestea – aprovizionarea nesatisfăcătoare a populației, tendință de scădere a nivelului de trai.

Ultimele luni nu au adus vreo îmbunătățire sensibilă a situației din economie. Importante resurse materiale și valutare alocate în primele 8 luni ale anului au fost consumate fără să se poată întrezări începutul unei traiectorii de redresare a funcționalității economiei.

Continuarea actualelor stări de lucruri nu mai este posibilă. Resursele care să alimenteze o economie ineficientă s-au epuizat. Iar poporul care a înfăptuit Revoluția are dreptul să găsească și să poată cumpăra în magazine cele necesare traiului.

Se impune și este de așteptat o urgentare drastică a ansamblului măsurilor de reformă economică apte să conducă, prin stimulentele economice necesare, la eficientizarea imediată a întregii activități. Ceea ce va însemna un efort general de inițiativă, creativitate, organizare și disciplinare din partea tuturor factorilor din economie, pentru trecerea rapidă de la calea definitiv înfundată a soluțiilor birocratice centralizate la cea a acțiunii locale, a automișcării întreprinderilor, a cooperării lor pe bază de interese comerciale, a câștigului meritat prin muncă susținută, imaginativă și perseverentă, a ordinii și respectării legalității. Nici o economie nu a prosperat altfel, nu a putut asigura creșterea nivelului de trai și înfăptuirea de programe sociale altfel, nu a supraviețuit altfel.

Trebuie privit în față și adevărul că nu mai este posibilă continuarea din inerție a tuturor proceselor productive, deopotrivă a celor mai eficiente și a celor mai ineficiente, și că o serie de capacități pentru care nu avem resurse vor trebui să-și limiteze sau chiar să-și oprească activitatea. În același timp, într-o serie de procese și activități este mare lipsă de forță de

muncă. Societatea va avea să realizeze, printr-un efort general, recalificarea și deplasarea posibilă a forței de muncă din activitățile care se restrâng în cele care așteaptă întăriri <sup>107\*</sup>, iar acest efort, dificil și dureros, este inevitabil și va forma obiectul măsurilor sociale, cu prioritate.

Măsurile de reformă economică sunt ierarhizate de obicei după importanță, după profunzime. Dacă punem în față criteriul stringenței pentru oprirea imediată a deteriorării în continuare a situației economice, pachetul de urgență ar cuprinde:

- liberalizarea prețurilor prin negocieri între furnizori și clienți, luând ca referință prețurile de pe piața europeană pentru produse similare funcțional și calitativ (cu excepția, după cum se știe, a unor prețuri pentru produse alimentare și servicii de primă necesitate, care vor continua să fie susținute de către stat, a unor prețuri de importanță generală pentru economie, care vor continua să fie administrate de către stat, și a prețurilor de monopol al producătorilor interni, care vor fi arbitrate de către stat);

- realizarea unei elasticități în salarizare, care să permită venituri mai mari pentru cei care contribuie efectiv la veniturile întreprinderii (ceea ce va face, totodată, ca înseși colectivele să elimine balastul de personal care ia salarii fără să producă). În funcție de rezultanta generală a liberalizării prețurilor, va urma, în caz de necesitate, creșterea corespunzătoare a salariilor și a pensiilor;

- punerea pe baze comerciale descentralizate a tot ceea ce până acum s-a numit aprovizionare tehnico-materială, dar în condițiile precare ale deficitului valutar și ale lipsei de convertibilitate;

- urgentarea pregătirii și organizării societăților comerciale și a regiilor autonome; constituirea reală a structurilor lor complete, pentru o funcționare autonomă viabilă, fără tutela fostelor centrale industriale și fără tutelă curentă din partea departamentelor;

- ordine și disciplină, prevenirea fenomenului infracțional; responsabilitate în gestiunea și paza valorilor materiale încredințate;

- un nou pas de apropiere spre convertibilitatea leului;

- perfecționarea sistemului de impozite;

- ajutorul de șomaj diferențiat, în funcție de cauzele care au provocat șomajul, de durata acestuia și, poate, de alte condiții;

- instituirea falimentului pentru întreprinderile care nu vor avea încasările necesare pentru a-și efectua plățile;

- un sistem eficient și elastic de creditare;

- liberalizarea comerțului exterior, deși într-un moment în care posibilitățile valutare pentru importuri sunt minime; înlocuirea în cât mai

---

<sup>107\*</sup> A fost o viziune utopică, sau, în faptul că a predominat excedentul de forță de muncă s-a manifestat – în spatele vorbelor fără acoperire despre “re tehnologizare” -- lipsa unei politici de încurajare și orientare a înnoirii tehnologice, de asigurare a competitivității, de promovare a unor nișe de realizare și desfacere a unor produse cu grad ridicat de prelucrare?

mare măsură a dotărilor cu valută (cerem cât putem, statul are, statul n-are etc.) prin sistemele de creditare cu valută.

Vom depinde, în tot ceea ce vom face, de calitate, de progresul tehnic. În primul rând – ordine tehnică, normalizare a proceselor tehnologice. Atragere maximă a cercetării și proiectării, a tuturor forțelor de concepție proprii. Continuarea antrenării capitalului străin în investiții de re tehnologizare și dezvoltare.

Vacanța de responsabilitate economică s-a sfârșit. Și pentru salariați, și pentru directori, și pentru sindicate cu grevele lor, și pentru ministere cu departamentele, direcțiile, diviziile și tot ce s-a mai născocit în ultimul timp (în loc să se reducă), și pentru legislatorii care ne pregătesc minunata privatizare de peste doi ani, lăsând să treneze ceea ce arde – prețurile și tot restul care trebuie pentru ca economia să funcționeze, ca economie, azi.

Vom plăti greu fiecare zi de întârziere în trecerea de la birocratism economic la inițiativă economică.

### **36. Declinul economic – element favorizant pentru trecerea la o economie de piață? (1990)**

*Lumea, azi*, nr.34 / 23.8.1990

Un paradox. O afirmație care poate șoca: declinul economic din ultimele luni constituie un element favorizant pentru trecerea la economia de piață. (*Lumea, azi*, nr. 38 / 9 august 1990, pag. 4-5). Ilie Șerbănescu, aflat mereu în actualitatea problemelor de cel mai mare interes, aduce în atenție o teză, cu cert caracter de surpriză în contextul multitudinii de puncte de vedere și controverse referitoare la problematica trecerii României la economia de piață. Afirmația este într-adevăr șocantă, și șocul este cu atât mai puternic, cu cât tematica problemelor economice stringente ale României de azi, a tranziției la economia de piață, constituie un domeniu în care autorul și, în general, revista *Lumea, azi* s-au înscris printre deschizătorii de drumuri ai publicisticii românești. De altfel, putem afirma fără a greși că studiile și luările de poziție pe care autorul și revista le-au tipărit depășesc, ca fond, sfera strictă a publicisticii, intrând în dezbateră de specialitate asupra problemelor economice și politice de interes național.

Dar dezbateră înseamnă argumente pro și contra...

Prezentând multiplele laturi negative ale grabei moșteniri economice, autorul arată, pe bună dreptate, că aceasta este intactă. Și, în plus, pe lângă faptul că s-au menținut tarele moștenite, față de decembrie a scăzut producția, ceea ce, în condițiile actualelor structuri este bine, afirmă autorul, pentru că redresarea producției în întreprinderile industriale producătoare de pierderi nu ar duce la nimic altceva decât la o accentuare a pierderilor. Față de decembrie, au fost pierdute: echilibrul bugetar intern și echilibrul din conturile externe. Tot numai reforma spre o economie de piață este unica soluție. Față de decembrie, se muncește mai puțin, din cauza reducerii săptămânii de lucru, reorganizărilor sindicale, acțiunilor revendicative, dar și consecințelor tuturor acestora în lanțul aprovizionării tehnico-materiale. Și nu există nici o modalitate de a ieși din cercul vicios... decât introducerea urgentă, fermă și pe o scară de ansamblu a regulilor economiei de piață în relațiile de muncă și salariale, adică atât a stimulentele materiale cât și a coercițiilor economice, în funcție de rezultatele financiare. O întoarcere la vechile metode de salarizare... și la fostele reglementări ale relațiilor de muncă... nu mai este nicidecum posibilă.

Din textul dens de adevăruri de primă importanță al articolului la care ne referim, am extras numai pe cele prin care autorul justifică în mod definitiv existența paradoxului pe care îl supune atenției cititorului. Toate aceste adevăruri în sine sunt judicioase, pertinente, incontestabile. Și totuși...

Dictatura comunistă a susținut timp de decenii lozincă incompetentă și antieconomică a utilizării complete a capacităților de producție. Gradul de utilizare a oricăror capacități de producție are o valoare de optim economic, așa cum o are viteza unui automobil sau sarcina unui motor, optim dincolo de care pierderile cresc excesiv și eficiența scade. Pentru a fi eficient utilizate în ansamblul lor, pentru a face față fluctuațiilor pieței și neprevăzutului intern și exterior, o parte din fiecare capacitate trebuie să fie în rezervă; trebuie să existe stocuri intermediare optime pe fluxul de fabricație etc. Nu există utilizare completă a unor capacități, tot așa cum pe o șosea ocupată complet cu autovehicule, bară în bară, practic nu se mai poate circula. Traficul este maxim atunci când există o anumită distanță între vehicule, deci, o anumită încărcare incompletă a capacității de transport pe șosea.

Oare, încărcarea din 1989 a capacităților de producție a fost completă, maximă, iar acum suntem la încărcarea optimă, inferioară celei complete? Nu (în cazul general), pentru că și în trecut încărcarea completă era numai o lozincă, pretext pentru planurile nerealiste a căror neîndeplinire să conducă la amputarea veniturilor salariaților, dar încărcarea reală era, cu rare excepții, sub valoarea de optim economic, din cauza pompierismelor dezorganizatoare, aprovizionării tehnico-materiale birocratice, necorelărilor de indicatorii, deficiențelor de calitate ș.a.m.d.

Este adevărat că, după decembrie, în mod deliberat a fost redusă alimentarea cu energie (și cu alte resurse) a marilor consumatori industriali, pentru a asigura aprovizionarea cu prioritate a populației; au fost oprite unele instalații depășite ce funcționau cu randamente inadmisibil de scăzute; au încetat în mod deliberat activitățile productive sau, după caz, de investiții la unele obiective absurde, fără justificare economică. Este bine că s-au limitat acele producții pentru export al căror aport valutar net (ținând seama și de importurile de materii prime și de resurse energetice necesare pentru realizarea exporturilor) era redus sau chiar, uneori, negativ, adică din anumite exporturi rezultau, net, cheltuieli de valută!

Dar toată industria noastră lucra numai cu pierderi? Nu existau și ramuri sau procese sau produse rentabile, utile, necesare? Oare, la limită, optimul economic al etapei constă în închiderea tuturor întreprinderilor, încetarea întregii activități economice, pentru că este cu pierderi și necompetitivă? Din ce vom trăi?

Pe măsură ce anumite procese mari consumatoare de resurse și ineficiente s-au restrâns, era normal ca altele, comparativ mai eficiente, chiar dacă aflate sub nivelurile de eficiență realizate pe plan mondial, descătușate însă de efectul paralizant al indicațiilor, al unei planificări incoerente, al asalturilor ș.a.m.d., având acces și la resurse disponibilizate de la prima categorie de procese, să se fi dezvoltat. Numai prin aceasta, fără nici un alt element de progres tehnic și economic, și tot s-ar fi obținut o creștere față de trecut a eficienței medii pe economie. N-a fost să fie așa și nu este în folosul nimănui, inclusiv al reformei, că n-a fost așa.

Tranziția de la o economie planificată centralizat în mod rigid la o economie de piață presupune o creștere a operativității și a flexibilității în economie, între altele, prin stocuri, prin disponibilități de toate tipurile – de capacități de producție, de produse finite, de capital, de valută, de forță de muncă. Se știe ca una dintre condițiile trecerii la convertibilitatea monedei naționale constă în existența unor rezerve de mărfuri și de valută la nivelul necesarului pentru 6-8-10 luni. Șansa de a obține credite este direct proporțională cu gradul nostru de solvabilitate. Volatilizarea stocurilor de produse (golirea magazinelor, inclusiv a magaziiilor întreprinderilor și a așaziselor foste sau actuale baze de aprovizionare), ca și încordarea la extrem a balanțelor materiale, financiare și valutare, nu ne-au apropiat, deci, de reforma economică, ci ne-au depărtat.

Același lucru se poate spune în legătură cu faptul că, încasându-se mai mult, se muncește mai puțin. În primul rând se slăbește moneda națională, suntem împinși spre inflație. Deși istoria – inclusiv cea recentă – cunoaște țări prospere în condițiile unei inflații substanțiale... să fie la ei! Au ei alte suporturi economice și tehnologice ale prosperității, ale competitivității, pe care noi nu le avem. Inflație este în fond o instabilitate financiară, care nu numai că volatilizează micile economii adunate prin muncă, dar îndepărtează pe parteneri – nu de aceasta avem nevoie, inclusiv în economia de piață, unde contăm pe atragerea de capital străin. În al doilea rând, orice investitor își îndreaptă atenția spre unități eficiente, care să-i aducă profit, pe a căror seriozitate să se poată bizui; starea generală de irresponsabilitate și delăsare nu este tentantă pentru nimeni. În al treilea rând, eram și așa necompetitivi prin costurile pe unitatea de produs și prin calitate – nu ne-am apropiat, ci ne-am depărtat, deci, de economia de piață, dacă acești parametri s-au înrăutățit în continuare, pentru că economia de piață fără competitivitate, care să permită la rândul ei convertibilitate, nu înseamnă altceva decât inflație și șomaj în masă. În al patrulea rând, cum ar afecta acestea din urmă stabilitatea politică în țară, ținând seama de dispozitivul de forțe sociale și de starea lor de spirit, așa cum s-au manifestat din decembrie încoace? Pentru credibilitatea noastră față de organizațiile internaționale, față de guverne și față de investitori și parteneri comerciali, numai de o sursă suplimentară de instabilitate politică nu aveam nevoie. Sunt probleme cu care consider că trebuie umblat ca printre bibelouri de porțelan, dar către care unii se (și ne) îndreaptă cu pași de elefant... (în aceeași direcție acționând, de altfel, toți promotorii chiulului, delăsării și neglijării calității în întreprinderi).

Și, în fond, este oare important să apreciem dacă ne-am apropiat sau nu de economia de piață, dacă este bine sau este rău că evoluțiile au fost cele atât de clar prezentate în articolul la care ne referim? Ne ocupăm de un simplu exercițiu axiologic, cu iz moralizator? Suntem, poate, dintre mulții înțelepți care se arată după război?

Din ianuarie încoace, și domnul Ilie Șerbănescu, și subsemnatul, și alții – fiecare, cu accente și nuanțe proprii – am scris mereu, am insistat, am clamat, și în presă, și nu numai în presă, că economia nu trebuie lăsată

să se rostogolească în prăpastie, că este nevoie de acțiuni responsabile spre economia de piață nu numai în sine, ci ca factor, ca instrument imediat, urgent, imperativ, al redresării și dezvoltării economice, ca singurul factor și instrument apt să blocheze pulverizarea economiei în haos, să redreseze, să relanseze și să eficientizeze economia, în condiții de democrație.

Din păcate, preocuparea generală a fost și încă mai este economia de piață de poimăine și de mâine, lăsându-se azi-ul în bătaia valurilor – fie ale vechilor concepte și metode administrativ-birocratice-planificatorice (vopsite), fie ale unor măsuri izolate, disparate, insuficient corelate și, prin aceasta, disfuncționale, fie pur și simplu ale stihiei economice. Se mizează pe o singură carte: privatizarea. Importantă, esențială, dar, inevitabil, cu bătaie lungă. Cât de adânc se va mai prăbuși în prăpastie economia noastră până în perioada când privatizarea va deveni eficientă la scara economiei naționale?

Nu există cale (neexplozivă) de trecere la economia de piață fără un mecanism de piață coerent, consecvent și operant (conceput și aplicat imediat pentru actuala etapă – dacă nu este deja prea târziu, ca un sistem funcțional sub toate aspectele sale) și fără lichidarea sechelelor birocratocrației. Altminteri, handicapul crește la dimensiuni irecuperabile.

Este, poate, ceasul al treisprezecelea pentru a se trece, în sfârșit, la acțiune. Concluzie identică, de altfel, cu mesajul articolului la care ne-am referit.



### **37. Banul, nu planul (1990)**

Azi, 23.08.1990

De unde au întreprinderile bani să plătească salarii, dacă se muncește puțin (și prost)? Cadouri băncile nu fac și nici la credite nu sunt largi. Înseamnă că întreprinderile au bani din ceea ce încasează pe marfa vândută, minus ceea ce plătesc pentru materialele, piesele și utilajele cumpărate și pentru diverse prestații, minus impozitele datorate statului. Înseamnă că babilonia producției scăzute și a salariilor crescute vine din două elemente mari care pot să nu fie în regulă: prețurile (și cele cu care întreprinderile vând produsele lor, și cele cu care cumpără de la furnizori) și impozitele (și mai este un element, despre care vom vorbi cu alt prilej – amortismentele).

Pentru o mai bună înțelegere, să considerăm toată industria României ca o singură întreprindere mare, ca un singur pătrat într-o organigramă. Dacă producând mai puțin industria noastră câștigă mai mult, înseamnă că, pe ansamblu și în medie, prețurile pe care le încasează pentru produsele prelucrate sunt prea mari și prețurile pe care le plătește pentru materiile prime sunt prea mici. Aceași concluzie se desprinde și în lumina cererii și ofertei: dacă nu producem pentru că nu avem aprovizionare suficientă, înseamnă că nu ne plătim suficient furnizorii (inclusiv furnizorii de piese de schimb, de a căror lipsă ne plângem atâta).

A fost difuzat recent în economie un document care produce uimire – o hotărâre prin care se reglementează eliberarea fondului de salarii în funcție de programe de producție pe care și le fac întreprinderile și de norme de muncă pe care tot întreprinderile și le-au modificat cum au vrut în ultimele luni. Monument nu numai al birocrăției (lunar trebuie făcute și aprobate câte două rânduri de lucrări uriașe), dar și al inoperanței economice. Dovadă elocventă a virulenței rutinei planificatoriste, a stilului de a combate efectul, și nu cauza, rezultat al faptului că încă nu s-a ajuns să se înțeleagă că în orice economie și, cu atât mai mult într-una care se declară de tranziție către economia de piață, acționează banul, nu planul, programul sau orice alt surrogat al acestuia. Desigur, planul rămâne ca un instrument de orientare a agenților economici, cum bine se arată în toate documentele oficiale și neoficiale ale ultimului timp, dar nu ca instrument cu putere normativă, de acțiune coercitivă directă. Tot ceea ce consfințește sau reintroduce sarcini fizice detaliate, individualizate, în expresie naturală (altfel decât, cel mult, ca fundamentare pentru influențe generale, medii, pe categorii, asupra prețurilor și impozitelor), este pas înapoi, nu pas înainte către economia de piață.

Iar prețurile? Nici usturoi n-au mâncat, nici gura nu le miroase, în toată această problemă. Departamentul pentru prețuri nu știe și nu vrea să știe nimic altceva decât să propage în întreaga economie efectul scumpirii materiilor prime și al resurselor energetice, conducând la creșterea generală a prețurilor, în loc ca creșterea prețurilor la materiile prime și energie să stimuleze atât producția cât și economisirea acestora și reducerea beneficiilor excesive la anumite industrii prelucrătoare, obligându-le la rândul lor să producă, să producă bine, pentru a putea trăi.

Trei remarci. Prima – desigur, discutăm problemele la scară națională, în medie și, față de ansamblu, pot exista numeroase exemple concrete de excepții, de abateri în oricare dintre sensuri.

A doua remarcă. Poate că într-o societate democratică este bine ca opinia publică să fie informată despre faptul că în jurul problemei nepropagării automate la produsele prelucrate a creșterilor de prețuri la materiile prime și energie în condițiile concrete ale tranziției există controverse care durează de multe luni; că departamentului pentru prețuri i s-au semnalat aceste probleme în martie (dacă nu chiar mai devreme), că în aprilie au avut loc dezbateri aprinse, că inclusiv pentru acest motiv (după cum se cunoaște dintr-un interviu acordat unui ziar confrate chiar de către unul din conducătorii departamentului pentru prețuri), lucrarea întocmită de departament a fost respinsă de guvern la 6 iulie, că suntem la sfârșit de august și problema prețurilor pe ansamblul economiei este cam tot acolo unde a fost, cu toate consecințele dezastruoase asupra posibilității de reglare a economiei – și, în special, a industriei.

A treia remarcă. Se poate obiecta: ce rol are departamentul pentru prețuri într-o economie care se vrea și se pretinde de piață, unde prețurile se stabilesc pe bază de cerere și ofertă între agenții economici interesați? În orice stat evoluat și democrat, în orice economie liberală contemporană există legi și sunt instituite mecanisme antimonopol, iar în economia noastră, până la convertibilitatea leului, până la echilibrarea balanței valutare și a balanței comerciale externe și până la desființarea centralelor industriale și a surogatelor acestora se manifestă monopolul producătorului, iar apărarea economică antimonopol a clienților trebuie exercitată cu mijloace sociale. În acest context se înscrie și arbitrajul contractual între agenții economici, inclusiv asupra prețurilor, în caz de divergență între furnizor și client, arbitraj prevăzut să existe în cadrul camerelor de comerț și industrie și care, deocamdată (și, pentru anumite categorii de produse, și pe termen mai lung), este normal să fie la nivel guvernamental, deci – printr-un organ de stat pentru prețuri.

Revenind la problema prețurilor pentru produse prelucrate, optica adânc implantată de mecanismele anti-economiei planificatoriste consta în faptul că prețul este suma costurilor și a beneficiului ce decurge automat din rentabilitatea planificată. Încă nu se înțelege faptul că prețul este cel care se stabilește pe piață, în echilibrul de interese între furnizor și client, între ofertă și cerere; din preț se scad costurile, iar beneficiul este ce rămâne, cât rămâne, dacă rămâne. În situația în care am avea

convertibilitate, echilibru valutar etc., prețul intern ar fi obligatoriu în jurul celor de pe piața europeană sau mondială pentru produse similare (inclusiv calitativ și ca termene de livrare). Până la convertibilitate și la echilibrul valutar, a ne apropia de economia de piață înseamnă, între altele – dar printre primele priorități – a ne apropia de prețurile practicate pe piața internațională (medii, marginale, altele – să nu intrăm în detalii de specialitate). Treptat, ținând seama de fel de fel de condiții locale speciale, dar știind că acolo urmează și trebuie să ajungem. Deci, industria noastră prelucrătoare este între nicovalele prețurilor internaționale pentru produse echivalente, calculate în lei la cursul valutar (a cărui corectă stabilire este o problemă aparte, în sine), și ciocanul prețurilor la materiile prime. Dacă în aceste condiții industria prelucrătoare poate mări salariile – să le mărească.

Aici este cheia problemei, nu în lucrări birocratice în care se poate scrie orice, în timp ce banii se scurg și se devalorizează necontrolat.

### 38. Către ce tindem (1990)

Azi, 23.10.1990

Privite într-un ansamblu indisolubil, printre problemele mari ale zilei trebuie să notăm:

– oprirea declinului economic, relansarea activităților productive și comerciale pentru a ajunge la o creștere a gradului de acoperire cu mărfuri alimentare și industriale a pieței interne și la echilibrarea balanței de plăți externe, pentru a putea tinde spre o îmbunătățire treptată a condițiilor de trai, de alimentație, de sănătate, de acces la cultură pentru cetățenii țării;

– crearea unui climat de liniște și ordine socială, de responsabilitate și disciplină civică, de solidaritate umană și participare bazată pe motivație și interes, la efortul național de redresare și dezvoltare (dar și la anumite sacrificii temporare pe care această redresare nu le va putea evita, din păcate);

– stăvilirea fenomenului infracțional, sub toate aspectele sale, asigurarea liniștii și a securității persoanelor și a bunurilor lor, apărarea averii agenților economici și a desfășurării normale a proceselor din economie și societate.

Oprirea declinului economic și relansarea activităților productive și comerciale sunt indisolubil legate, la rândul lor, de mai mulți factori. Este necesar cadrul juridic, instituțional și operațional prin care să realizăm punerea în mișcare și valorificarea inteligenței, calificării, inițiativei și muncii proprii, la toate nivelurile. În particular, noul sistem de prețuri are menirea de a conferi viabilitate proceselor din economie, de a stimula eficientizarea (chiar dacă va antrena și fenomene negative, tot mai greu evitabile). Mai departe, pe această bază, precum și în condițiile asigurării climatului de democrație, liniște și ordine socială – atragerea largă a capitalului străin, în modalități avantajoase atât pentru investitorii străini cât și pentru noi; avem nevoie de acces, deopotrivă, la sursele de finanțare și la tehnologiile și relațiile comerciale pe care participarea străină ni le poate oferi. Această participare trebuie să poată fi realizată sub toate formele – prin diferitele modalități de privatizare, prin proiecte în comun și societăți mixte, prin credite.

O problemă cheie, vitală atât pentru momentul imediat cât și pentru perspectivă, o constituie cea a structurilor economice și, în particular și în special, a structurilor industriale. După cum se știe, cu munca, sudoarea și privațiunile întregului popor au fost realizate structuri industriale neraționale. Pe de o parte, avem numeroși coloși metalurgici, chimici și petrochimici ș.a., a căror funcționare ridică mari probleme legate de asigurarea din import a resurselor energetice și de materii prime necesare; o serie de

instalații tehnologice învechite ne conduc la consumuri specifice mari, ne obligă să limităm fabricația la produse brute, de calitate scăzută, la care obținem o eficiență economică scăzută. Pe de altă parte, avem numeroase mari combinate de utilaj greu, de utilaj tehnologic, de construcții de mașini în general, pentru care fie nu există decât parțial încărcare cu comenzi, fie nu avem sau nu avem încă soluții moderne, competitive sub aspect funcțional, constructiv și tehnologic, ale utilajelor care să fie fabricate în aceste întreprinderi. A fost și va fi în continuare nevoie să fie oprite, temporar sau definitiv, anumite procese tehnologice poluante – se cunosc situațiile la Suceava, Copșa Mică și altele. S-ar mai cuveni, de altfel, să fie aplicate restricții în funcționarea instalațiilor mari consumatoare de apă, cel puțin ca urmare a secetei prelungite.

Oprirea sau încărcarea numai parțială a tuturor acestor categorii de capacități de producție ridică marea problemă a ocupării personalului respectiv, după caz, fie temporar, fie definitiv – prin reprofilare, recalificare, reorientare. Intervine, totodată, o limitare în volumul activității economice. Dar, trebuie să poată fi dezvoltate puternic, pe lângă agricultură și sfera serviciilor, și o serie de sectoare rămase în urmă, unde cerințele pieței nu sunt acoperite – industriile ușoară, alimentară, extractivă, anumite materiale și elemente pentru construcții, bunuri de consum de folosință îndelungată de profil tehnic ș.a. – să poată fi cât mai curând ridicate la niveluri de competitivitate o serie de alte produse exportabile, cu care să putem echilibra balanța valutară.

Rezultă că nu ne este indiferent ce și cât producem, ce instalații pornim să le modernizăm sau nu, chiar și pentru ce suntem dispuși sau nu să primim investiții de capital străin. Avem nevoie de criterii și de instrumente juridice și financiare care să ne înscrie în mod credibil pe o traiectorie de redresare economică, dar, în același timp, să marcăm un început de restructurare în direcția dezvoltării proceselor care să ne asigure produsele deficitare pe piața internă, produsele exportabile în mod eficient, încărcarea capacităților de producție nepoluante existente, reprofilarea sau lichidarea unor capacități care nu răspund acestor criterii.

Altă cale nu avem.

### 39. Scrisoare deschisă (1991)

Domnului Redactor-șef al ziarului AZI

Azi, 8.2.1991

Domnule Redactor-șef,

.....  
Cel care vă scrie aceste rânduri este unul dintre cei care au obiecții profunde față de modul în care a fost guvernată economia în perioada postrevoluționară, față de modul dezordonat și inconsecvent în care s-a acționat pentru atât de necesara reformă și pentru asanare și vitalitate în economie, față de faptul că, în loc să i se mobilizeze cu mijloace de cointeresare forțele și posibilitățile, economia a fost paralizată printr-o interminabilă reorganizare și lăsată pradă vechilor metode birocratice și centraliste de conducere. Greșit concepută și condusă, reforma proliferază prin laturile sale negative, stârnind indignarea justificată a populației, iar efectele ei benefice așteptate, pentru relansare și eficientizare, întârzie inadmisibil. Situația economică este în curs de agravare rapidă: trimestrul I 1991 va aduce grele consecințe sociale, pentru prevenirea și atenuarea cărora s-a făcut mult prea puțin. Este adevărat că, în același timp, guvernul a făcut și face pregătiri sânguinoase și temeinice pentru economia de piață viitoare, dar trecerea se face printr-o derută economică profundă, printr-un blocaj economic mult mai sever decât cel din perioada sfârșitului dictaturii, iar măsurile administrative luate disparat și pompieristic nu fac față și nu rezolvă problemele.

Este răspunderea guvernului nu numai în sine, ci și pentru că, pe tot parcursul anului 1990, au existat sugestii, critici, propuneri din partea multor specialiști, iar guvernul le-a ignorat. Guvernul lucrează "în spatele ușilor închise", insensibil la semnale.....

Desigur, în aceste zile guvernul și dl. prim-ministru marchează victoria meritată a admitterii României la Consiliul Europei, cea a obținerii unor importante credite și altele. Peste aceste și multe alte succese vizibile și realizări care vor rodi mai târziu nu doresc să trec. Dar erorile de conducere și de administrare a economiei, de concepere a mersului reformei, ne conduc acum spre o gravă adâncire a crizei economice.....

Consider că nu există decât două căi posibile:

- Sau dreptul de a critica guvernul și de a avansa și susține strategii de alternativă... este recunoscut, respectat și asigurat practic...
- Sau acest lucru este interzis... În acest caz, vă rog ca, începând cu numărul următor publicării acestei scrisori, numele meu să nu mai figureze ca membru al ... Colegiului director al ziarului...

Vă mulțumesc... Vă urez ... etc.

4 februarie 1991

#### 40. Despre creditarea activităților productive în sectorul privat (1996)

Mesagerul economic, 24.6.1996

În condițiile actuale ale lipsei de capital, cererea de credit este mult mai mare decât oferta, astfel încât agenții economici se plâng, pe bună dreptate, de dificultățile de obținere a creditelor. Ceea ce este regretabil este faptul că întreprinderile mici și mijlocii obțin cu greutate credite, în timp ce se află adesea, din presă, despre credite enorme acordate unor mega-afaceriști, credite care nu ar fi fost posibile dacă s-ar fi respectat toate condițiile ce se impun solicitantului de rând. De asemenea, se cunoaște faptul că o serie de linii de creditare externe sunt folosite în măsură redusă, ajungându-se la situația absurdă a plății, de către România, a unor penalități pentru neutilizarea acestor linii de creditare externe.

Situația accesului dificil la credite este generală, dar ea este mai grea în domeniul activității productive, din câteva motive bine cunoscute. Comparativ cu alte activități, pentru cele productive sunt, de regulă, mai mari:

- dimensiunile investițiilor necesare și, deci, dimensiunile creditelor solicitate; totodată – volumul resurselor de care trebuie să dispună solicitantul, știind că nu se acordă credite pentru întreaga investiție; de asemenea, pentru solicitantul de credit, este mai mare dimensiunea garanțiilor necesare;

- complexitatea investițiilor (utilaje diverse, amenajări etc.) și volumul cheltuielilor pregătitoare necesare pentru studii de fezabilitate, proiecte, obținere și negociere de oferte etc.;

- intervalul de timp între momentul investiției și începutul acumulării de venituri și, deci, perioada de grație necesară;

- durata ciclului tehnologic și financiar, deci: durata de recuperare a investiției și, în consecință, perioada de rambursare a creditului.

Dificultăți similare apar nu numai în cazul investițiilor pentru producție, ci și pe parcursul activității productive propriu-zise, curente, datorită varietății aprovizionării necesare pentru producție și duratei ciclului tehnologic. În fine, o categorie specială de dificultăți, legate de imobilizări de resurse financiare, intervine în relația producție – comerț, în acele ramuri în care este uzuală decontarea către producător pe măsura desfacerii mărfurilor în rețeaua de distribuție.

Rezultă, din cele arătate, două categorii de concluzii: pentru întreprinzători și pentru stat și sistemul bancar.

Pentru întreprinzători, este necesar ca investițiile productive să fie riguros dimensionate – la nivelul posibil impus de condiția îndeplinirii cerințelor de garantare. O investiție productivă trebuie să fie gândită *etapizat*, astfel încât se obțină, întâi, credit pentru o primă tranșă, aptă să funcționeze și să producă independent, rambursându-se, astfel, creditul. Tranșa realizată trebuie să poată constitui, apoi, garanție sau / și contribuție proprie a investitorului pentru un credit viitor și să poată funcționa în conexiune cu investiția de extindere ce se va realiza prin acest credit viitor

(deși există și varianta valorificării – vinderii – primei tranșe, dar această variantă este legată de cheltuieli și pierderi suplimentare). Trebuie spus că, în lumea bancară, rambursarea corectă a unor credite anterioare este un semn bun, un factor favorizant pentru acordarea altor credite.

După caz și în funcție de condițiile care se impun, este oportun să se recurgă la surse alternative de finanțare; de exemplu, credit în baza H.G. nr. 805 / 1994, privind facilitățile economico-financiare acordate întreprinderilor mici și mijlocii, cu garantare sprijinită de "Fondul Român de Garantare a Creditelor pentru Întreprinzătorii Privati" și dobândă bonificată; ajutoare nerambursabile PHARE; credite bancare normale etc. Este necesar să fie bine cunoscute condițiile de acordare a diferitelor credite și ajutoare, pentru a putea aprecia oportunitatea și posibilitățile de utilizare, ceea ce se poate realiza cu ajutorul centrelor și al firmelor de consultanță.

O preocupare importantă, pentru actualele condiții ale economiei din România în general și ale stării creditului industrial și comercial în particular, o reprezintă dimensionarea planurilor de afaceri pentru acumularea de resurse financiare proprii, care să reducă dependența față de credit, cel puțin pentru acoperirea nevoilor financiare ale ciclului tehnologic.

Pentru stat și pentru sistemul bancar, în cadrul reglementărilor existente, este de dorit să fie ușurate unele restricții actuale. Din acest ultim punct de vedere, cu referire la H.G. 805 / 1994, probabil că se impune actualizarea plafonului de 50 milioane lei, care, din cauza inflației, a devenit prea mic acum pentru o investiție industrială consistentă. De asemenea, credem că cerința ca personalul angajat cu contract de muncă să reprezinte cel puțin 90% din totalul forței de muncă utilizate este greu de îndeplinit, cel puțin la anumite categorii de investiții productive (și turistice) – de exemplu, cele cu caracter sezonier, dar nu numai acestea.

Pe de altă parte, este de dorit să se prevadă noi facilități, suplimentare, specifice creditului industrial. Nu vedem aceste facilități decât sub forma unor stimulente – atât la adresa investitorilor care realizează activități productive (reduceri ale procentului de impozit pe profit pentru activități productive, sau înlesniri specifice la calculul bazei de impozitare) cât și la adresa băncilor care acordă credite pentru activități productive.

Totodată, în ceea ce privește sprijinirea prin credite a întreprinderilor private mici și mijlocii, se știe că băncile preferă să-și facă "planul" de credite cu un număr cât mai mic de credite de valori mari, metodă prin care fac, la rest de condiții date, economii de manoperă proprie și alte speze. Sprijinirea întreprinderilor private mici și mijlocii constituind un interes național, băncile ar trebui să beneficieze de facilități fiscale speciale pentru efortul de a promova credite pentru această categorie de clienți, cum ar fi, de exemplu, reduceri de impozit pe profit pentru realizarea unei anumite ponderi, în totalul creditelor acordate, a creditelor relativ mici și numeroase, reduceri de impozit care să compenseze cheltuielile suplimentare pe care băncile le suportă pentru a gestiona un mare număr de credite relativ mici. Este, poate, oportună și o mai profundă specializare a băncilor, în cadrul căreia să-și găsească loc și bănci cu vocație specială pentru mica industrie.



## **41. Competitivitatea – singura soluție pentru atenuarea inflației și înlăturarea dezechilibrelor din economie (1997)**

*Adevărul*, 5.2.1997

S-au scris și s-au spus multe, în aceste zile, despre problema prețurilor și impactul ei. Și nu putem să nu observăm o anumită convergență a opiniilor în jurul câtorva teze, repetate până la crearea impresiei de adevăr dat, simplu, evident, unic și imuabil. Că totul este un rău, dar un rău necesar și inevitabil, pe care populația trebuie să îl înțeleagă și să-l accepte ca atare; o consecință directă a rigorilor economiei de piață, a cerințelor de aliniere a prețurilor respective la cele mondiale în condițiile devalorizării leului în raport cu dolarul și ale ponderii mari a importurilor în balanța energetică. Că situația este agravată de neluarea la timp a măsurilor respective de către precedentul guvern, în perioada electorală, precum și de efectuarea restructurării necesare, pentru asanarea economiei de mastodontii energofagi. Că vin din urmă, imediat, măsuri de protecție socială. Că aceste măsuri de protecție socială vor consta nu atât în indexări, cât în reducerea impozitului pe salarii și a impozitului pe profit și diferențierea T.V.A. – reducerea cotei de T.V.A. pentru anumite categorii de produse: articole pentru copii și produse siderurgice... În fine, recent, prin luările de poziție ale unor partide politice (la unison: Partidul Național Liberal și Partidul Socialist!) se pune accentul pe dezideratul indexărilor automate lunare a salariilor, fără a aștepta acumularea de tensiuni în economie și, apoi, necesitatea unor corective în salturi.<sup>108\*</sup>

Dar poate că, fără pretenția adevărului absolut, lucrurile mai pot fi văzute și spuse și altfel; poate că se mai pot lua în considerare și analiză și alte aspecte.

În orice economie (să nu spunem "în orice economie de piață", pentru că fenomenul se manifesta chiar și în economia de comandă, planificată centralizat), creșterea prețurilor, devalorizarea monedei naționale – explicită sau implicită, recunoscută sau nu, recunoscută în întregime sau în parte – constituie consecința firească a unor dezechilibre economice, autoapărarea naturală a economiei în fața acestora, corectarea lor spontană: dezechilibrul balanței de plăți externe, dezechilibrul între cererea solvabilă și ofertă, dezechilibrul între consum și producție, dezechilibrul între cheltuielile și veniturile statului – deficitul bugetar. "Apărarea" aceasta se face pe seama cuiva, adică anumite categorii sociale

---

<sup>108\*</sup> Despre eficiența indexărilor de salarii, a se vedea și articolul [28].

și economice plătesc, suportă restabilirea echilibrelor economice inexorabile încălcate. Cei care plătesc, suportă – în diferite proporții și cu diferite părți de contribuții – consecințele dezechilibrelor, care pe seama lor se corectează, sunt: populația sau anumite segmente ale acesteia (salariații, pensionarii, șomerii etc.), pe de o parte, agenții economici, pe de altă parte. Pe seama lor se compensează dezechilibrele. Și, cu această enumerare, am încheiat: altcineva n-are cine și cum, ce și cât să suporte. Dacă suportă statul – este furatul căciulii, pentru că se accentuează dezechilibrul bugetar. Dacă suportă organismele financiare străine sau internaționale sau datoria externă – crește dezechilibrul balanței de plăți, prin creșterea serviciului datoriei externe (nemaivorbind despre faptul că organismele financiare amintite știu să ne atenționeze că nu pe seama lor trebuie să ne compensăm dezechilibrele...).

Nici acoperirea dezechilibrelor prin sacrificiul categoriilor enumerate nu este lipsit de consecințe: populația suportă consecințele inflației pe seama nivelului de trai, care constituie obiectivul său primordial, ceea ce afectează – la nivelul politicii – atât liniștea socială cât și opțiunile electorale viitoare; aceasta – pe de o parte. Pe de altă parte, reducerea cererii solvabile interne nu este în beneficiul activității economice în general.

Dacă (și în măsura în care) agenții economici sunt cei care suportă consecințele, prin grevarea bugetelor lor de venituri și cheltuieli, prin bulversarea profitabilității și a stabilității activității lor, precum și prin restrângerea pieței lor – din nou, este o inhibare a activității economice în general, singura în măsură să realizeze corectarea reală, efectivă, durabilă, a dezechilibrelor existente în economie, evitarea formării ulterioare a unor noi dezechilibre. Trebuie spus și reamintit că a afecta profitabilitatea și stabilitatea activității agenților economici se repercutează în mod negativ și asupra acelei surse (surse-miracol și panaceu, în viziunea multor cercuri politice și analiști politici și economici, sursă căreia nu îi negăm importanța, decât în măsura în care este considerată doar ca o alternativă la propria dezvoltare economică, la propriile eforturi și la propriile realizări): atragerea de investitori străini, de capital străin.

Așadar, dacă se majorează prețuri care afectează segmente ale populației, în timp ce veniturile nete ale acesteia nu cresc, sau nu cresc imediat și în aceeași măsură, atunci este clar că se trece costul dezechilibrelor asupra populației, că populația este considerată responsabilă de formarea dezechilibrelor – consumând prea mult, producând prea puțin. Iar dacă modificările de prețuri afectează profitabilitatea agenților economici, atunci aceștia sunt cei care suportă costul dezechilibrelor.

Nenorocirea, în ambele cazuri, este că absorbția și acoperirea dezechilibrelor se face în masă, ca un tăvălug orb general, sau, eventual, pe anumite categorii.

În această lumină, majorarea salariilor (prin indexarea lor, prin reducerea impozitului pe salarii sau pe altă cale) și, în corelare, majorarea

pensiilor, asigură o anumită limitare a efectului dezechilibrelor asupra salariaților și, respectiv, pensionarilor. DAR:

1) Indexarea nu face decât să mute anumite costuri ale reechilibrării de pe seama populației pe seama agenților economici plătitori de salarii, care, dacă nu își corectează propriile prețuri, sunt cei care suportă costurile (alături de bugetul statului, pentru salariile bugetarilor).

2) Cu cât indexarea este mai exactă și mai continuă în timp, cu atât este mai mic aportul creșterilor de prețuri la corectarea dezechilibrelor, ceea ce, atenuând rolul regulator al inflației, provoacă o inflație și mai mare. Populația plătește costurile sociale ale inflației tocmai prin rămânerea în urmă (ca nivel și în timp) a creșterilor de salarii și pensii față de creșterile de prețuri. Deci, faptul că, acum, se amână cu câteva luni creșterile de venituri ale populației nu este (numai) o lipsă de operativitate a puterii, ci (și) o manevră politico-economică, pentru a pune populația să plătească o felie cât mai mare din costurile dezechilibrelor acum, la început de mandat electoral, din multiple motive, care sunt la îndemâna și imaginația oricui (posibilitatea mai credibilă a pasării responsabilității politice asupra "moștenirii" puterii anterioare, rezervă de timp pentru momentul electoral viitor etc.). Dimpotrivă, cerințele indexării automate continue, oricât ar fi de binevenite sub aspectul protecției sociale, bat alături de mecanismele inflației.

Este adevărat, acum nu se vorbește despre indexare, ci despre reducerea fiscalității. Reducerea fiscalității este salutară și necesară, dar sunt de făcut câteva precizări.

În primul rând, perspectiva reducerii impozitului pe salarii nu trebuie să fie fluturată sub steagul protecției sociale și, mai ales, cu vorbe despre protecția socială a categoriilor defavorizate. Ceea ce se așteaptă acum de la reducerea impozitului pe salarii este exact invers: atenuarea caracterului ei nivelator actual, posibilitatea de a plăti venituri reale substanțiale vârfurilor – celor cu mare răspundere în procesul productiv, specialiștilor (inclusiv muncitorilor) de înaltă calificare, oricăror salariați care au avut o inițiativă sau o realizare deosebită etc., prin eliminarea (sau ridicarea cu mult) pragului pentru cota de 60% impozit pe salarii la ceea ce – acum – depășește 1.223.000 lei lunar, chiar și a pragului pentru cota de 40% impozit pentru ceea ce – acum – depășește 658.400 lei. Dar un salariu brut de 250 – 350.000 lei este acum impozitat cu 20 – 21,5%. Reducerea acestui nivel de impozitare chiar și la jumătate va aduce salariatului cu mult mai puțin decât procentul actualelor creșteri de prețuri.

De asemenea, nu este corect să vorbim, ca măsură de protecție socială la adresa categoriilor defavorizate, despre introducerea impozitului pe venitul global, care prin definiție se adresează celor cu mai multe surse de venituri. Să nu semănăm mai multă confuzie decât cea care există oricum!

În ceea ce privește reducerea impozitului pe profit și a T.V.A., se așteaptă nu numai (nu atât) o reducere generală de nivel, ci o diferențiere, o accentuare a caracterului lor de stimulent, de instrument de promovare a

unor strategii, de sprijin al ramurilor, proceselor economice și activităților de interes economic strategic. În "Contractul cu România", ca și într-o serie de alte luări de poziție, pe primul loc (privind impozitarea) a fost pusă scutirea (sau reducerea) de impozit pe profitul reinvestit. Dar dacă punem ca primă cerință reducerea cotei de T.V.A. la produsele siderurgice, cum se vehiculează ideea... este păcat de revoluție (indiferent care consideră diferitele forțe politice că a fost "adevărata" revoluție)! Se impune, în acest sens, discernământ, o pregătire foarte atentă și decizii cât mai bine fundamentate.

Leacul devalorizării monedei naționale nu constă nici în indexări, nici chiar numai în reducerea fiscalității (deși aceasta va exercita o anumită influență favorabilă), ci în asigurarea echilibrelor despre care am vorbit. Iar calea către aceste echilibre trece prin competitivitatea comerțului, industriei, agriculturii și serviciilor românești. Competitivitatea însemnând să fim în stare să cumpărăm mai puțin și mai ieftin, să vindem mai mult și mai scump, cu profit mai mare pentru noi, într-o lume a concurenței comerciale internaționale acerbe. Iar pentru aceasta ne trebuie cultură și profesionalism în economie, în management și în tehnologie; ne trebuie strategii realiste.

Restul nu sunt decât paliative, mutări ale pagubei dintr-un buzunar într-altul, amânări (costisitoare ele însele) pentru cândva, pierderi de șanse istorice.

## 42. În jurul "listei celor 17" (1997)

Mesagerul economic, 18-24.8.1997

Lansarea "listei celor 17" societăți comerciale care urmează să intre în procesul de restructurare prin lichidare a făcut să curgă tone de cerneală; luări de poziție, controversate și ample dezbateri ad-hoc s-au consumat în fața și în spatele ecranelor televizoarelor. Oamenii au ieșit în stradă. Pentru prima oară după mineriade, au fost sparte geamuri în acțiuni de masă. Zeci de mii (împreună cu familiile – spre o sută de mii) de destine umane se vor schimba. Sintagma: "Începe restructurarea!" a fost clamată în fel și fel de chipuri.

.....  
Câteva comentarii și argumente, pe cât mai imparțiale cu putință, inspirate de unele dintre aspectele care au format obiectul celor mai aprinse controverse.

Era necesar un demers "de ruptură" în direcția restructurării? Credem că da. Să nu uităm că, într-o serie de societăți comerciale (și regiilor autonome) care ar fi trebuit restructurate, au avut loc, anterior, mișcări de masă, greve "spontane" etc., cu care (anormal) s-a ajuns la guvern, iar guvernul (cel anterior și cel actual) a tot cedat, acordând resurse și promițând continuitatea unor activități pentru care nu există acoperire; în unele cazuri – anunțând noi comenzi, finanțate, de fapt, de la buget.

Desigur, implicarea forței și autorității statului în asemenea operațiuni pur economice localizate, cum sunt restructurarea, falimentul, lichidarea unor agenți economici concreți, este grevată de o serie de vicii intrinseci ale etatismului și ale economiei conduse centralizat, ale deciziilor luate de undeva, de sus, și nu la fața locului, începând cu pericolul de arbitrar și de eroare, de omitere a unor aspecte ale vieții economice reale – chiar dacă s-au efectuat analize economico-financiare multicriteriale. Cu atât mai puțin poate fi apreciată recurgerea la asemenea metode, eufemistic spus "directe", de exercitare a rolului statului în economie, ca semnal al Reformei, al economiei de piață, și încă din partea unei Puteri de centru-dreapta. Dar, așa cum am arătat, probabil că era necesar un semnal de ruptură, în condițiile în care, pe fondul ineficienței unor agenți economici cu capital majoritar de stat, nu au apărut semne vizibile ale schimbării.

Totodată, piedica principală în calea restructurării este, după cum se știe, de ordin social. Numai o acțiune dusă cu forța statului putea oferi soluții, cel puțin de moment și cel puțin pentru salariații "celor 17", la rezistența socială față de restructurare.

Este adevărat că, dacă rolul de semnal valabil pentru toți agenții economici va fi, să sperăm, receptat de către cei care "de data aceasta au

scăpat”, încă nu este clar ce rămâne, din această acțiune cu rol de demarare și de exemplu, sub aspectul protecției sociale. Adică, dacă pe viitor nu se vor mai face “liste” (deși, în momentul în care se scriu aceste rânduri, mass-media tot anunță că noi liste sunt în pregătire), dacă restructurarea, falimentarea, lichidarea vor surveni nu cu caracter de campanie și lovitură de teatru, de inițiativă guvernamentală, ci, așa cum este, poate, normal: zi de zi, prin acțiunea firească a sistemului financiar, în condițiile combaterii evaziunii fiscale și a blocajului financiar, nu este foarte clar, încă, dacă și cine va mai depune la C.E.C. sumele necesare plății celor 3-6-12 salarii medii pe ramură, șomerilor disponibilizați în viitoarele cazuri. Este o problemă care așteaptă precizări oficiale.

S-au mai discutat influențele lichidării “celor 17”, propagate pe fluxul comercial și tehnologic, în aval și în amonte. Sunt lucruri diferite, avalul și amonte.

Cât privește avalul, a fost susținut, de mai multe ori, argumentul că societățile supuse lichidării constituie furnizori unici pe economie pentru anumite produse și, deci, lichidarea lor va conduce la nevoia de a se procura produsele respective din import, la accentuarea dezechilibrului balanței comerciale. Credem că problema se pune nu dacă erau sau nu furnizori unici pe economie, pentru produse care se pot procura și din import, ci dacă raportul preț / performanță făcea ca produsele realizate să fie competitive. Se știe că poziția de monopol a favorizat (și favorizează) calitatea scăzută și prețurile ridicate. Dacă produsele respective erau competitive, dacă din import ne va costa mai scump la aceeași calitate, dacă exportul era avantajos, atunci, într-adevăr, credem că problema necesită reconsiderare. Sperăm că astfel de analize s-au efectuat *înainte* de adoptarea deciziei includerii în “listă”. Oricum, problema se pune și sub aspect cantitativ: pentru produse ocazionale și de valoare totală nesemnificativă este una, pentru produse de masă (care implică, de altfel, și obligativitatea asigurării pieselor de schimb pe termen de câțiva ani, conform reglementărilor în vigoare), este alta.

Dar dacă produsele nu erau competitive, atunci, după trecerea unei perioade de adaptare, foștii clienți ai celor în cauză fie își vor procura din import produse mai bune sau / și mai ieftine, și vor fi în câștig, fie, după un timp, se va găsi, pe piața românească, un alt furnizor care să umple golul creat, la parametri de calitate și preț convenabili. Până atunci, însă, în perioada de adaptare, ne putem aștepta la unele dificultăți, la nivelul actualilor clienți.

În amonte, se va propaga cu repeziune, în mod cert, o “undă de viitură”: furnizorii actuali ai celor lichidați se vor vedea cu comenzi sistate, ceea ce, până la găsirea unor noi clienți (dacă se vor găsi), va mări în mod substanțial numărul salariaților afectați, în alte societăți comerciale, de măsura luată acum, fără ca acești alți salariați să poată beneficia de măsurile de protecție socială stabilite.

Aspectele exemplificate în aceste rânduri necesită, în întreaga legislație și metodologie economico-financiară, comercială și managerială,

crearea condițiilor pentru ca restructurarea să constituie nu obiect de decizii localizate, de la guvern sau F.P.S. (chiar dacă decizii finale de aprobare pot / trebuie să fie menținute la aceste niveluri), ci fenomen și act spontane, naturale, inițiate, decis și realizate la nivelul societăților comerciale, sub acțiunea instrumentelor economico-financiare curente, precum și a prerogativelor curente și explicite de la diferite niveluri (AGA, CA, manageri), în consultare și coordonare cu organismele locale, cel puțin acolo unde impactul social este semnificativ la nivel local. Analizarea, găsirea, elaborarea soluțiilor *cu caracter de generalitate* necesare în acest scop (de exemplu, metodologie de analiză financiară multicriterială, valori normative pentru indici ce răspund la criteriile de sinteză, factori de influență specifici ce pot fi luați în considerare, responsabilități etc.) și aplicarea lor susținută constituie, credem, o prioritate a momentului și a continuării Reformei. Ieșirea societăților comerciale și a regiilor autonome cu pierderi din situația actuală de dificultate și intrarea într-un regim profitabil onest trebuie să fie grija și răspunderea lor – a fiecăreia în parte, pe baza unor “reguli ale jocului” clare.

### **43. În loc de strategii de dezvoltare – lichidări de întreprinderi! (1998)**

Interviu acordat d-nei Mihaela Român, *Economistul*, 16.3.1998

– *Admiteți că planul de reformă al FMI – negociat cu Bucureștiul – nu corespunde cu evoluția economiei României în 1997? Se pare că se conturează două opțiuni: una, aparținând FMI, privind stabilitatea monetară, și alta, care aparține responsabililor economici din țară, care se pronunță pentru demararea dezvoltării economice.*

– Trebuie să remarc, în prealabil, că în ultimul an s-a produs o anomalie economică de un tip nou: ruptura între inflație și cursul de schimb al leului. În timp ce prima a continuat și “prosperă”, cursul de schimb este relativ stabil de aproape un an, cu fluctuații neesențiale. S-a ajuns la o destructurare a sistemului de prețuri, prin faptul că prețurile, în general, cresc, salariile nominale cresc (chiar dacă cele reale scad), prețul creditului în lei (dobânda) este insuportabil de mare, dar un singur preț face excepție, cel al valutei, care nu crește. Nu sunt un partizan al devalorizării leului, pentru că are consecințe grave asupra întreprinderilor, ca și asupra stabilității economice în ansamblu. Dar și aparenta stabilitate a cursului, în contextul menționat, a contribuit la blocajul economic generalizat, în care este tot mai avantajos importul în defavoarea produselor românești, este penalizat exportul și, oricum, au fost blocate procesele investiționale, cele industriale și agricole – aparent numai prin scumpirea prohibitivă a creditului, dar și prin răsturnarea corelațiilor între unele prețuri interne și cele din comerțul exterior. Este una dintre consecințele politicii de concentrare unilaterală asupra macrostabilizării, fără o strategie și fără măsuri reale, concrete, de microstabilizare; aș spune, chiar, pe seama microstabilizării.

Cât privește preocupările factorilor responsabili pentru demararea dezvoltării economice, cunosc declarații în acest sens, am luat act de unele măsuri guvernamentale recente care țin mai curând de comportamentul economiei centralizate – și de genul cum și F.P.S.-ul mai făcuse sub precedenta guvernare (injecții financiare localizate la anumite întreprinderi), dar continuu să cred că redresarea economiei României trebuie să provină nu din câteva cazuri “model”, salvate și împinse înainte cu respirație artificială, ci din măsuri de sistem de piață la nivelul ansamblului economiei, care, în primul rând, să asigure cadrul și condiții minime de supraviețuire și de funcționare a societăților comerciale și, în continuare, să stimuleze în mod concurențial competitivitatea, menținerea / penetrarea pe piața internă și pe cea externă, să favorizeze producția și exportul de valoare adăugată ridicată (inclusiv serviciile cu această caracteristică). De asemenea, se aud tot mai intens voci, inclusiv de pe unele bănci ministeriale – și consider că



au dreptate – privind necesitatea unor strategii economice consistente – industriale, agricole, privind turismul etc., care lipsesc, adică prea multe dintre lucrările care s-au făcut, în acești ani, sub titlul de “strategii” nu au constituit strategii, au fost utopice, bazate pe premise iluzorii, nu au răspuns problemelor specifice cu care se confruntă economia României.

Restructurarea? Regret că ea este, în continuare, văzută doar ca lichidare sau amputare, disponibilizare, sau cel mult ca pură reorganizare (în special – scindări). Cred că avem nevoie de o restructurare activă, prin care să avansăm, să eficientizăm anumite procese și producții, anumite produse și servicii, să le facem competitive și profitabile și, simultan și în schimb, să le închidem pe cele cu pierderi. Cât timp discutăm numai și numai despre lichidarea proceselor cu pierderi și nu punem în față o strategie de ofensivă economică, de câștigare de poziții tehnologice și economice competitive, discutăm despre lichidarea economiei României.

Deliberată sau spontană, declarată sau implicită, elaborată în cabinete oculte sau rezultată ca sumă a intereselor de piață concurențială ale multitudinii de firme naționale și internaționale, se manifestă o strategie a restului lumii față de noi, care nu poate fi decât cea de a ne elimina din poziția de concurenți, de a ne face neperformanți, de a ne transforma în piață de desfacere pentru alții, precum și în sediu de procese și deșeuri poluante. Or, avem nevoie de o strategie proprie, la fel de puternică și eficace, asigurând concentrarea tuturor voințelor și a tuturor resurselor naționale, pentru a evita să ajungem și să apoi rămânem în clasa țărilor cu statut de paria în economia mondială.

– *Considerați că anumite industrii au fost desființate voit?*

– Dacă ar exista o politică deliberată, mondială sau internă, de distrugere a economiei românești, nu s-ar proceda altfel și nu s-ar ajunge la alte rezultate.

Desigur, nu aș acuza rele intenții. Dar avem de a face cu mult amatorism în conducerea economiei. Cu prea multă ușurință și suficiență s-au vehiculat, cu titlul de adevăruri absolute, sintagme de genul: “întâi privatizare, apoi restructurare”, “piața alege” etc.

– *Nu “alege piața”?*

– Ba da, dar o piață în care, întâi, să existe instrumente de piață (impozite și taxe, sisteme de credit, penalizări și facilități etc.) proiectate și calculate astfel încât să stimuleze și să modeleze piața în concordanță cu interesele naționale și ale expansiunii economiei proprii; în al doilea rând, în care să existe un anumit echilibru între cererea solvabilă și ofertă; în al treilea rând, o piață în care, în condițiile liberalizării extreme a comerțului exterior, economia națională să nu fie disproporționat de rămasă în urmă și de “destructurată”, dacă îmi este permis să utilizez din nou acest termen; în al patrulea rând, în care acțiunea monopolurilor interne să fie contracarată; în al cincilea rând, în care statul să dețină suficiente mijloace de combatere a infraționalității economice, a economiei subterane; în al șaselea rând (sau – în primul?), în care să existe o politică națională de salvare și expansiune economică, prin încurajarea focalizării resurselor economice,

umane și științifice-tehnologice în interesul economic național pe termen scurt și pe termen mediu (pentru că, altminteri, până la termenul lung nu mai ajungem) – și mai sunt și alte condiții pentru ca să “aleagă piața”. Toate aceste condiții nu au existat și, în mare măsură, încă nu au fost create.

– *Dar privatizarea?*

– Privatizarea constituie, desigur, o necesitate (fără a fi un panaceu), dar și aici, ca și în problema “piața alege”, rezultatul depinde foarte mult de felul cum este concepută și guvernată privatizarea. Este ușor să vindem “cu orice preț”, “la orice preț”, “vindeți, băieți, numai vindeți!”. Din păcate, de la începuturile privatizării și acum în continuare, este stimulată economic degradarea în vederea privatizării, privatizarea prin depreciere. Chiar și clasa managerială, așa cum a fost ea formată și guvernată prin legea contractului de management și prin stilul F.P.S. (vechi și nou), a avut prea multe interese contradictorii, prea puține răspunderi și posibilități de acțiune pentru eficientizare și progres economic al întreprinderii încredințate, până la privatizare și în pregătirea privatizării. De exemplu, prevederile legale privind dreptul fiecărei părți de a desface contractul de management cu un preaviz de 30 de zile (și câte destituirii nu s-au făcut peste noapte!) nu erau de natură să stimuleze interesul și responsabilitatea pentru eforturi actuale cu scopul unor efecte de perspectivă, cum sunt cele ce se obțin prin restructurare, cercetare-dezvoltare și transfer de tehnologie, ecologizare, creșterea calității resurselor umane etc. Chiar și atragerea de investitori presupune, în prealabil, clădirea credibilității financiare proprii, care este, de asemenea, o operațiune de durată. Managerii care au continuat să construiască viitorul întreprinderilor lor au făcut-o în condiții deosebit de grele și merită recunoștința generală.

Așadar, pe întregul parcurs istoric al procesului de privatizare din România post-1989, privatizarea a acționat și încă acționează (până la îndeplinirea ei) ca un stimulent al involuției economiei, sub acoperirea politică a viitorului de aur post-privatizare. În fond, suntem, și aici, la problema armonizării intereselor pe termen lung cu cele pe termen scurt și mediu (făcând abstracție de infraționalitatea economică): dacă interesul pe termen lung este să avem o economie privatizată (și atunci – să vedem în ce structură de capital național și străin, cel puțin pe anumite ramuri și domenii), ar fi fost de dorit o politică de privatizare care să mențină, să reabiliteze și să dezvolte potențialul economic al țării pe termen scurt și mediu, până la privatizare și în tot decursul acesteia.

– *Mai este posibilă o astfel de politică?*

– Japonia după Hiroshima și Nagasaki a stat mai rău. Depinde ce pierderi avem, dar, după aceea, este o problemă de voință politică și de înțelepciune națională pentru a asigura o redresare și expansiune economice. Nu agreez lozinca: “la muncă!”. Ea, aidoma timpurilor trecute, aruncă toată răspunderea morală pentru situația actuală în cărucia populației. Pentru a ajunge la muncă profitabilă ne trebuie, mai întâi, strategii realiste și instrumente macroeconomice concordante cu funcționalitatea microeconomiei.

Desigur, este mai bine mai târziu decât prea târziu.

#### **44. Mai este necesară o industrie autohtonă? Mai este oportună o industrie autohtonă? (1998)**

Curentul, 3.6.1998

Întrebările din titlul acestor rânduri nu sunt banale, nu au răspunsuri evidente, deoarece, în perioada post-1989, fie ca adversitate față de industrializarea forțată, distorsionată structural și funcțional, cu importante zone și probleme generale de ineficiență, din anii de până în 1989, fie ca expresie a unor tendințe doctrinare împinse la limită, au fost afirmate, într-o formă sau alta, chiar de la niveluri ale Puterii din diferite perioade, teze de genul:

- industria românească este un morman de fiare vechi;
- România poate prospera numai cu turismul și agricultura, eventual – și cu serviciile;
- singura șansă industrială și prioritate economică a României este informatica.

Nu de mult, în spatele ecranelor de TV, un grup de distinși intelectuali postula, la unison, fără să clipească din ochi, că destinul și salvarea României constă în agricultură și servicii (și, concesiv, – și industria mobilei).

De aceea, inițiativa ziarului "Curentul" de a readuce în atenție problemele industriei, ale marii industrii, este nu numai curajoasă, ci și benefică și necesară.

Argumente în baza cărora România are nevoie de o bună și temeinică industrie, și încă de o industrie *diversificată*, sunt mai multe:

a. Chiar țări cu agricultură, servicii și turism foarte dezvoltate (Olanda, Elveția, Danemarca, de exemplu) nu fac abstracție de industrie și reprezintă vârfuri ale industriei mondiale într-o serie de domenii (electronică, mecanică fină, industrie farmaceutică etc.).

Ponderea industriei în crearea PIB al acestor țări se menține la cote importante (în 1994, industrie exclusiv construcții, 30,5% din PIB în Austria, 31,4 în Belgia – 1992 inclusiv construcții, 34,8% în Republica Cehă, 19,3% în Danemarca, 21,9% în Franța, 34,0% în Germania (numai fosta RFG), 26,3% în Elveția – 1992, fără industria extractivă, 27,3% în Grecia – 1992, valoarea adăugată brută, inclusiv construcții, 26,5% în Italia, 22,3% în Olanda, 32,2% în Polonia, 29,8% în Singapore – 1992, 23,0 în Spania, 25,5% în Ungaria – valoarea adăugată brută, față de 34,6% în România – 1995, date provizorii)<sup>109</sup>. Și nu trebuie uitat că republicile Cehă și Slovacă s-au separat pornind, între altele, tocmai de la gradul insuficient de industrializare a Slovaciei în raport cu Cehia, iar în Italia, Nordul industrial se consideră tras înapoi de Sudul prea puțin industrializat. Puterea

---

<sup>109</sup> Sursa: Anuarul Statistic al României, 1996, 1995.

financiară a Japoniei sau a Coreei de Sud, lipsite de resurse naturale, s-a clădit prin industrie, chiar printr-o industrializare forțată (fie și dacă, în aceste zile, se constată fenomene de criză financiară). Chiar și Hong-Kong-ul, prin excelență "paradis fiscal" și, prin aceasta, centru comercial și financiar, nu s-a lipsit de o puternică industrie proprie, inclusiv (sau chiar: în principal) în ramuri de vârf, ca electronica. Din rândurile republicilor fostei Iugoslavii, mica Slovenie și-a câștigat bine cunoscuta poziție favorizată pentru admiterea în structurile europene, între altele, prin industrie.

b. Ca țară a turismului, totuși, România nu are nici piramidele Egiptului, nici polderele sau lalelele Olandei, nici vestigiile antice ale Greciei și Italiei, nici vestigiile medievale sau baroce ale Germaniei, Austriei, Franței sau Sankt Petersburgului sau cele maure ale Spaniei, nici berea Germaniei sau a Austriei, nici Alpii Elveției sau Hymalaia Nepalului, nici miile de kilometri de plajă oferite de coasta sinuoasă și insulițele Greciei, Croației sau Vietnam-ului, sau exotismul Hawaii-ului, nici luxul Balearelor, Azorelor, Canarelor sau Bermudelor, iar amenajarea intensivă a turismului montan și rural în România, reabilitarea litoralului românesc și amenajarea turistică a Deltei sunt imperios necesare, dar pot dura și pot fi condiționate de mutații importante în conștiința publică românească. Chiar realizate, ele nu țin loc de industrie.

c. Poziția comercială a României, gătită de Bosfor, oricât de favorabilă ar fi, nu este cea a Amsterdamului Mării Nordului, a Malayesiei strâmtorii Malacca, a Atenei centrului Mediteranei sau a Gibraltarului de la ieșirea acesteia; drumul est-vest al Europei trece nu numai prin România, ci și prin Ucraina – Polonia, sau prin Bulgaria – Serbia – Croația – Ungaria / Austria. Pentru mărfurile brute de mare tonaj, sunt meritorii eforturile Puterii de a valorifica drumul Caspică – Europa prin Canalul Dunăre-Marea Neagră. Pentru mărfurile industriale înalt prelucrate, noua eră a comerțului electronic, în care oricine va comanda orice de oriunde, prin INTERNET, face caducă însăși noțiunea de poziție geostrategică, cel puțin în comerț.

d. Agricultura României, cu restructurările profunde pe care le-a suferit, din cauza grandomaniei din epoca economiei centraliste și în sensul opus, din cauza fărâmițării anarhice, în perioada post-1989, nu (mai) este în măsură să ofere, ea singură, locuri de muncă și, mai ales, hrană la 22 milioane de locuitori, iar reconstruirea agriculturii românești pe baze tehnologice și structurale avansate va fi, de asemenea, un proces de foarte lungă durată, care încă nu dă semne de a începe; dimpotrivă, deocamdată mai continuă fărâmițarea și distrugerile. Realizarea unei agriculturii românești productive eficiente constituie o mare prioritate națională, dar care nici ea nu se contrapune industriei. Oricum, mai curând (în timp) se poate valorifica industria de care (încă) mai dispunem, în timp ce re-restructurarea și eficientizarea agriculturii, care justifică toate eforturile, va necesita mai mult timp.

e. O economie a serviciilor și a informațiilor nu se clădește în orice condiții, ci numai pe o bază a producției materiale, în completarea acesteia și revoluționând-o pe aceasta; ea *nu ține loc de producție materială*<sup>110\*</sup>. O

---

<sup>110</sup> - Cu excepția „paradisurilor” fiscale sau turistice.

populație de 22 milioane guri trebuie hrănită; o populație cu 22 milioane de corpuri trebuie îmbrăcată și încălțată și trebuie să aibă acoperișuri deasupra capetelor; pentru aceasta, sau își produce acasă principalele bunuri de consum și de construcție, sau are ce exporta suficient pentru a-și cumpăra bunurile de consum și de construcție de care are nevoie. Populația nu se hrănește, nu se îmbracă, nu se încălță și nu se adăpostește nici cu informație, nici, de exemplu, cu servicii bancare avansate sau cu telefonie mobilă, oricât de necesare și utile ar fi acestea într-o economie modernă.

Față de cele arătate, ce ne rămâne în lumea și în capacitatea concurențială:

- pe care o pune drept condiție formală primordială de admitere a României Uniunea Europeană,
- pentru care am acceptat orice, așteptând obținerea Clauzei,
- pentru a penetra din nou pe piețele asiatice,
- pentru a nu deveni lada de reziduuri comerciale și piața pasivă de desfacere a C.E.F.T.A. și U.E., a lumii?

Industria.

Ce rămâne pentru a echilibra balanța comercială, pentru a avea pe ce valută importa ceea ce nu ajunge, pentru a opri presiunile de devalorizare a leului, pentru a moderniza economia?

Industria.

Nu toată industria moștenită. Nu toată industria actuală. Nu aceeași industrie cu cea actuală.

Pe de o parte, o industrie acoperind necesitățile cantitative largi (inclusiv sub aspect calitativ) ale țării – alimentație, industrie ușoară, construcții, infrastructuri, informatică.

Pe de altă parte, un număr selectiv de priorități tehnologice în domeniul avansate, selectate:

- în baza unor strategii industriale (macroeconomice și microeconomice),

- în baza unor inițiative,

- în baza unor șanse, a unor reușite, care să asigure exporturile de valoare adăugată ridicată necesare pentru avansarea României în ierarhia mondială, inclusiv sub aspectul nivelului de trai (și, la nivelul microeconomic, nu trebuie neglijată nici una dintre componentele enumerate: strategii, inițiative, șanse).

Desigur, există dilema (și puncte de vedere controversate, opuse): o industrie diversificată numai în ramuri / subramuri accesibile tehnologic, sau o industrie diversificată și în ramuri / subramuri de vârf sub aspect tehnologic?

Se impune, se pare, a *doua variantă*, în baza aserțiunii / premisei / ipotezei de lucru / axiomei că o cantonare de perspectivă numai în ramuri / subramuri astăzi accesibile tehnologic ar condamna industria României și România însăși la o perpetuă rămânere în urmă și dependență economică.

#### **45. Prezentul și viitorul economiei în "Politica industrială a României" (2001)**

*Economistul*, 22.11.2001

Documentul „Politica industrială a României”, aprobat prin H.G. nr. 965 din 27 septembrie 2001 și publicat în M.O. nr. 648 din 16 octombrie 2001, constituie un material valoros, concret și convingător despre prezentul și viitorul industriei românești. De un asemenea document s-a dus lipsă în toată perioada de după 1989 (și, fără a ne propune o analiză comparativă cu documente cu scop similar de dinainte de 1989, putem afirma că, cel puțin prin preocuparea pentru realism, pentru obiectivitate și pentru fundamentare, dar nu numai, este superior). Avem în față o abordare cu totul la obiect. Totodată, documentul conține nu numai situația pe întregul industriei, ci și abordări sectoriale desfășurate (de regulă – până la nivelul de mari grupe sortimentale), ramură cu ramură, subramură cu subramură – ceea ce nu a realizat nici unul dintre documentele strategice postdecembriste publice de până acum, care au lăsat aceste probleme, de importanță capitală, în grija unor anexe niciodată finalizate. În ansamblu, putem afirma, cu satisfacție, că el prezintă o imagine veridică și cuprinzătoare a industriei României, plasată în contextul de ansamblu al economiei naționale și constituie – ceea ce ne interesează pe noi, cei din sfera economiei – un ghid util pentru persoane care doresc să inițieze sau să dezvolte afaceri în România, pentru cei care au diferite atribuții direct sau indirect legate de acest ansamblu, numit industria României.

Desigur că, fiind un prim astfel document post-decembrist realist și concret, el este, totodată, perfectibil, deschis oricăror critici și doleanțe de îmbunătățiri pentru edițiile și actualizările sale viitoare, care, fără îndoială, vor urma, periodic, în pas cu clarificările, pe de o parte, cu schimbările, pe de altă parte, care vor interveni atât în contextul mondial cât și pe plan intern.

La o astfel de lectură și reflectare critică, putem încerca să schițăm, în cele ce urmează, un prim set de comentarii.

Este salutar faptul că documentul începe, în primul său aliniat, cu afirmarea clară a unui punct de vedere politic privind chiar rolul și poziția industriei în economie: „pentru realizarea și menținerea unui ritm înalt de creștere economică în România, industria are o contribuție majoră și va rămâne unul dintre principalele sectoare ale economiei naționale”. Față de numeroasele alegații postdecembriste contrare, privind suficiența agriculturii și turismului, sau privind importanța proliferării (numai) serviciilor în societatea postindustrială, am fi simțit nevoia unei și mai clare disocieri și

a unei și mai argumentate combateri, din start, a interpretărilor deformante ale unor astfel de teze.

Se poate afirma că industria are nu numai „o contribuție majoră”, ci este un factor determinant al dezvoltării economice, al generării de valoare adăugată și al creșterii productivității muncii, al capabilității economiei naționale de integrare, de pe poziții competitive, în sistemul economic internațional. Că termenul de „societate post-industrială” trebuie înțeles nu *ad-literam*, ci prin faptul că serviciile se dezvoltă nu în locul, ci pe baza unei industrii și agriculturi avansate și în corelare cu acestea. Și, desigur (un aspect care ar fi trebuit, credem, să fie mai puternic, mai organic reflectat pe parcursul și în conținutul întregului document), nu orice industrie constituie factor determinant al dezvoltării economice și generator de valoare adăugată, ci numai o industrie bazată pe tehnologie avansată, pe inovare, pe creativitate, pe proprietate intelectuală protejabilă și protejată. Sunt elemente care sunt cumva menționate în material, chiar în mod repetat, dar menționările respective nu trec de stadiul de doleanțe, de lozinci. Materialul s-ar cere completat cu o politică și cu programe ale asigurării competitivității industriei românești. Aici pot intra în discuție mai multe aspecte.

Întâi, este de stabilit o politică privind renunțarea, în continuare, la politica de autarhie și concentrarea resurselor (de toate felurile: financiare, umane, materiale și altele, în industrie și în cercetare-dezvoltare) pe un număr mai restrâns de domenii și de procese, în concordanță cu resursele, dimensiunile și posibilitățile țării noastre. Poate, s-ar cere o concepție privind cum să se realizeze această concentrare: eventual, nu numai (sau nu atât) la nivel de ramuri sau subramuri, cât la nivel de grupe de tehnologii, grupe sau tipuri de sortimente. În fiecare ramură sau subramură această problemă ar putea să comporte soluții diferite și să se materializeze prin ponderi diferite ale producției interne și ale importului în asigurarea necesarului pieței interne. S-ar cere o concepție privind corelarea eforturilor de achiziționare de brevete și licențe străine cu cele de concepție proprie (exemplele Japoniei sau Coreei de după al doilea război mondial, care au avut și au promovat politici de stat tenace în această privință, pot fi concludente). S-ar cere nu numai apeluri la valorificarea rezultatelor obținute în cercetarea proprie, ci și programe comune cercetare-industrie.

Mai departe, este nevoie de o concepție privind modul, instrumentele cu care se va exercita și se va materializa politica industrială preconizată de către stat, în condițiile în care industria (și toată economia) este în curs de privatizare.

În general, tot materialul, în special valoroasa sa parte sectorială, are un caracter mai curând constatativ, de expectații, de prognoză, eventual – de doleanțe. S-ar cere o îmbogățire cu scenarii, privind variabilele endogene și cele exogene (în sensul: dependente de sistem și independente de sistem, de politicile preconizate), cele interne și cele externe, variante privind evoluții viitoare ale acestor variabile, consecințe, măsuri, instrumente aferente atingerii obiectivelor, în diferite variante conjuncturale, chiar variante ale dimensionării obiectivelor menționate.

În material se face, în mai multe locuri, referire la asigurarea internă cu materii prime. Este un factor care, în ziua de astăzi, are o importanță mai mică decât cel legat de nivelul tehnologic. În schimb, problema pieței interne și externe este crucială. Poate suscita comentarii, de exemplu, faptul că, față de dezechilibrul profund al balanței comerciale, se menționează, la nivel de deziderat general, cel al creșterii exporturilor, în condițiile în care o mare parte a importurilor, stimulate de economia subterană, de evaziunea vamală și fiscală, de lipsa măsurilor de protecție și susținere a industriei și agriculturii naționale, la un nivel comparabil cu cei care țin predici și iau măsuri de liberalizare totală a comerțului internațional, – mare parte a importurilor au un caracter parazitar, nu sunt justificate economic, iar toată campania guvernului de promovare pe piața internă a produselor realizate în România nu se regăsește prin nimic în documentul analizat.

În context, să mai menționăm și faptul că, deși materialul este redactat în numele Guvernului României și aprobat de acesta, el este vizibil limitat la sfera preocupărilor Ministerului Industriei și Resurselor (M.I.R.). Industria alimentară, cu toată importanța sa primordială, ca reprezentând cel mai mare consum de masă de pe piața internă și prioritatea pentru nivelul de trai (împreună, desigur, cu agricultura), este expedită într-o pagină, fără detalieri pe subramuri, spre deosebire de felul cum sunt prezentate toate celelalte industrii, cele aferente profilului tradițional al M.I.R. Iar industria poligrafică și cea a „reproducerii înregistrărilor pe suporti” lipsesc cu desăvârșire, ca și problematica unora dintre serviciile industriale, de care este strâns legată reușita pe piață a ramurilor industriale aferente. Acestea sunt stări de lucruri care credem că ar putea fi remediate, fără mari dificultăți.

Revenind la concentrarea resurselor pe domenii de specializare, documentul de politică industrială este încă incipient în ceea ce privește evaluarea resurselor necesare pentru realizarea obiectivelor preconizate și căile de asigurare a acestor resurse.

De asemenea, s-ar cere mult amplificată și aprofundată, până la nivelul unei politici și perspective cât de cât clare, problematica restructurării, eficientizării, reconversiei întreprinderilor industriale care nu și-au găsit încă un făgaș în noile condiții, care încă nu asigură profitabilitate și care supraviețuiesc din evaziune fiscală, presiuni sindicale și așteptări de sprijin și comenzi de stat.

În fine, pentru a încheia această serie a câtorva prime flash-uri puse în discuție în problema politicii industriale, credem că, în perspectiva integrării în U.E., s-ar cere analize ale sferelor de complementaritate și ale celor de concurență cu piața actualelor state membre și a candidatelor la aderare, dar și ale altor state, cu posibile consecințe privind atât politica de specializare și dezautarhizare, cât și orientările comerciale pe varietatea de piețe pe care se cuvine să ne punem problema competitivității și a plasării produselor românești de export, corelat cu importurile de echilibrare necesare.



## **46. Rezultatele trebuie apreciate cu prudență (2000)**

*Adevărul economic*, 10-16.05.2000

Într-o economie aflată în restructurare și tranziție, cum este economia României, dinamicele lunare realizate – și chiar cele trimestriale – trebuie privite cu prudență, deoarece componenta aleatorie poate avea o pondere importantă. Se pune întrebarea dacă modificărilor constatate față de tendința anterioară dacă li se pot atribui semnificații cu valoare extrapolativă, dacă s-au produs modificări favorabile stabile de mecanism sau de conjunctură, apte să inițieze o tendință pozitivă în economie. Răspunsul ferm la această întrebare îl vor da numai statisticile viitoare, pe perioade mai îndelungate de timp.

Cu această rezervă, rezultatele statistice pe trim. I și luna martie 2000, privind mersul economiei, pot fi apreciate ca fiind îmbucurătoare, reflectând fenomene în sine pozitive: reducerea deficitului balanței comerciale și creșterea volumului comerțului exterior, creșterea exportului mai mult decât a importului. Creșterea exportului a fost semnificativă, atât în ansamblu cât și pe principalele relații; atât martie 2000 față de martie 1999, cât și trim. I 2000 față de trim. I 1999.

De remarcat și menținerea producției industriale practic la nivelul anului precedent (și nu căderea ei în continuare). Este îmbucurător că s-au consemnat creșteri importante de producție la unele grupe de produse prelucrate.

Este regretabil că, în comunicatul Comisiei Naționale pentru Statistică, valoarea stocurilor de produse finite din industrie, de 38,8% la 31.3.2000, este comparată cu cifra de 41,8% în luna februarie, lăsând impresia unei ușoare îmbunătățiri, dar nu se face corecția la numărul zilelor lucrătoare, corecție după care s-ar fi constatat un rezultat de stagnare (sau de nesemnificativă înrăutățire), nivelul în sine fiind inadmisibil de mare și punând sub semnul întrebării funcționalitatea de piață a economiei.

Pentru a valida constatările pozitive menționate, până la proba confirmării prin cifrele lunilor și trimestrelor viitoare, rămâne să facem ipoteze privind factorii care le-au putut determina.

Îmbunătățirea climatului de încredere economică, adusă de prezența și prestația primului-ministru <sup>111\*</sup>, atât ca profesionalism economic cât și ca deschidere la dialog cu mediul economic și societatea civilă, sunt

---

<sup>111\*</sup> Este vorba despre primul ministru Mugur Isărescu.

benefice, dar este puțin probabil ca acești factori să se fi putut deja reflecta în ameliorări ale unor cifre de indici și dinamici din economie, deoarece modificările de politici economice dau rezultate după un timp, necesar pentru acumulări și acomodări (fac excepție numai unele mecanisme de maximă sensibilitate și labilitate, cum sunt cele bursiere – nu a fost cazul).

S-a mizat, ca principal motor al relansării economice, pe o infuzie sensibil mărită de capital străin; ea încă nu s-a produs, la dimensiuni semnificative (și, oricum, nu s-ar fi putut materializa în producție, export etc., într-un interval de timp atât de scurt). Din păcate, investiția de capital social în valută, înregistrată la Camera de Comerț și Industrie a României și a Municipiului București – Oficiul Național al Registrului Comerțului (care nu reflectă întregul volum de capital pus în operă de către investitorii străini) a marcat un recul de 25% în trim. I 2000 față de trim. I 1999. De asemenea, luna martie 2000 s-a situat, ca volum de capital investit în dolari, sub nivelul lunii ianuarie (cu 16%), marcând, totuși, un reviriment parțial față de luna februarie, care reprezentase o cădere dramatică (-43%).

Stimulentul fiscal pentru export, recent reintrodus, nu putea afecta sensibil lucrurile, în mod structural, într-un termen atât de scurt, decât, cum s-a mai spus în presă, la nivelul unei eventuale deplasări benefice a plajei între economia legală și cea subterană și nu pentru produse înalt prelucrate, care necesită durate pregătitoare mari, pentru obținerea de comenzi și pentru realizări. Totodată, stimulentele acționează numai la nivelul exportatorului direct, final, în timp ce consolidarea unui export de înaltă tehnologie și prelucrare necesită cointeresarea și a orizontalei, a furnizorilor de materiale și subansambluri de înaltă calitate și performante. Doresc să mai remarc un aspect: sau echilibrarea parțială a balanței comerciale este sănătoasă și stabilă – dar atunci ar fi trebuit să oprească sau să încetinească devalorizarea leului, înrăutățirea cursului de schimb (și B.N.R. ar fi trebuit să-și modeleze acțiunea de consolidare a rezervelor valutare în consecință), sau principalul motor stimulativ eficace în perioada recentă a fost căderea în continuare, spontană, a cursului de schimb, asociată cu modificări conjuncturale favorabile ale unor prețuri pe piața internațională – factori cu acțiune în special la nivelul produselor de masă și relativ slab prelucrate, între altele – de încurajare a atât de contestatului export de materii prime și re folosibile.

Pentru o ameliorare sigură și stabilă a situației economice în direcția creșterii economice, este necesar un ansamblu de măsuri cu caracter endogen, consacrate explicit ameliorării funcționalității microeconomiei. Ele au fost sistematic susținute și solicitate de către organizațiile reprezentative ale comunității economice, ale societății civile, pe parcursul ultimilor ani, și tot atât de sistematic ignorate, respinse, deturnate de către mediile guvernamentale în toți acești ani. Acțiunea de elaborare a prognozei de

dezvoltare economică a României pe termen mediu a constituit un bun prilej de readucere a acestor măsuri necesare în centrul atenției.<sup>112\*</sup> Dacă se va reuși, în sfârșit, să se materializeze solicitările și propunerile de ameliorare a funcționalității microeconomiei, de aceasta va depinde dacă semnalele pozitive, relevate de statistica economică a trimestrului I al anului 2000, se vor confirma sau nu.

---

<sup>112\*</sup> De consemnat faptul că cifra 2007 pentru anul integrării europene a României, devenită hotărâre la cele mai înalte niveluri naționale și europene, a fost, se pare, avansată și, în orice caz, statuată, cu prilejul elaborării prognozei, în cadrul dezbaterilor specialiștilor români, spre meritul acestora.

## **47. Liberalizarea comerțului internațional și interesele naționale (2001)**

*Diplomat Club, nr. 5 / 2001*

După cum se știe, liberalizarea comerțului internațional și corolarul său – mondializarea economiei – constituie tendințe actuale ale dezvoltării contemporane.

Liberalizarea comerțului internațional este instituționalizată prin crearea unei organizații proprii – WTO<sup>113\*</sup>, dar și prin multitudinea de acorduri de liber schimb zonale – spre a aminti numai despre NAFTA sau CEFTA<sup>114\*</sup>; există și tratate și acorduri de integrare care includ liberalizarea comerțului ca pe o componentă primordială, cum este cazul Uniunii Europene. În fine, tot liberalizarea comerțului formează obiectul a numeroase tratate și acorduri bilaterale.

Principii generoase și beneficii evidente stau la baza acestei mișcări inexorabile a umanității. Să exemplificăm: este ușurat accesul țărilor mai slab dezvoltate la tehnologia (și la bogăția) țărilor avansate. Este ușurată diviziunea muncii, specializarea țărilor după criteriul avantajului comparativ. Resursele naturale, atât de inegal împrăștiate de natură pe suprafața Terrei, pot fi valorificate în mod optim. Este favorizată creșterea nivelului de trai, prin ieftinirea produselor și a tehnologiilor de import. Și așa mai departe. Și totuși, rezistență, proteste... Manifestările relativ recente de la Seattle și Washington au adunat în stradă mii de exponenți ai mișcărilor de contestare vehementă a adevărilor considerate, până de curând, ca evidente și imuabile, cel puțin în sălile marilor conclavuri mondiale dedicate liberalizării comerțului internațional și mondializării.

Se poate obiecta împotriva facilitării accesului la tehnologiile avansate, pentru menținerea barierelor comerciale între state?

Problema este că *avantajele liberalizării sunt foarte inegal repartizate între statele dezvoltate și cele în curs de dezvoltare*. Mai mult, ceea ce chiar constituie, la prima vedere, avantaj pentru statele în curs de dezvoltare, prezintă efecte perverse pe termen lung.

Într-adevăr, însăși liberalizarea, deschiderea pieței interne pentru produsele și tehnologiile de import, transformă piețele statelor în curs de dezvoltare în piețe de consum, scoțând din cărți industria autohtonă sau reducând-o la un rol de asamblare sau chiar numai de porționare și

---

<sup>113\*</sup> Organizația Mondială a Comerțului, World Trade Organization.

<sup>114\*</sup> Tratatul Nord American de Liber Schimb, North American Free Trade Agreement; Tratatul Central European de Liber Schimb, Central European Free Trade Agreement.

ambalare. Aceasta, deoarece nivelul tehnologic local este, în general, mai scăzut decât vârfurile atinse pe plan mondial, ceea ce, ca o consecință imediată și directă, determină un nivel de performanță mai scăzut al produselor locale sau (cel mai adesea: și) costuri superioare ale produselor locale la performanțe date; într-o formulare generală: un raport cost / performanță mai defavorabil. (Problemele se prezintă într-un mod similar, cu anumite particularități, și în ceea ce privește piața produselor agricole, dar, pentru simplificare, să ometem acest lucru.)

Ce înseamnă importul de produse în locul realizării lor de către o industrie autohtonă? La nivelul unei nișe de piață, al unei ramuri sau subramuri, înseamnă, desigur, falimentul producătorilor locali respectivi (sau, cel puțin, restrângerea activității lor), simultan cu satisfacerea clienților locali cu produse de performanțe superioare și la prețuri mai scăzute (la început, până când, eventual, se pune bine mâna pe monopolul pieței locale sau al unei părți semnificative a acesteia...). Dar la nivel național, dacă acest fapt se produce cu prea multe nișe de piață, cu prea multe subramuri sau ramuri, înseamnă reducerea productivității muncii sociale, reducerea valorii adăugate realizate, reducerea PIB / locuitor, limitarea creșterii (sau chiar reducerea) nivelului de dezvoltare economică. Într-o exprimare metaforică (dar foarte apropiată de realitate), *fiecare produs importat, în locul realizării lui locale, înseamnă: un șomer în plus; o unitate în plus la cursul valutei naționale față de dolar (sau față de Euro, cum se dorește); o unitate în minus la PIB / locuitor; o unitate în minus la venitul mediu pe locuitor.*

Trebuie spus că satisfacerea, prin măsuri protecționiste directe, a doleanțelor de apărare a poziției industriei locale pe piața locală, în fața concurenței importurilor, conduce de asemenea la efecte perverse pe termen lung, prin reducerea interesului acestei industriei locale pentru competitivitate și, deci, reducerea eforturilor, atât la nivel național (măsuri legislative, instituționale, fiscale, bugetare, sprijinirea cercetării-dezvoltării, consolidarea, amplificarea și modernizarea infrastructurilor etc.), cât și la nivel antreprenorial, al agenților economici de profil precum și al eforturilor destinate să realizeze apropierea de nivelul internațional de competitivitate în viitor. Într-un cuvânt, prin simplul protecționism, rămânerea în urmă a competitivității industriei autohtone se auto-perpetuează, și acest fapt, bine cunoscut, constituie argumentul forte și calul de bătaie al promotorilor liberalizării extreme, totale, a comerțului internațional.

Să nu ometem faptul că și statele avansate suportă consecințe negative ale mondializării: prin transferul producțiilor (fie și numai la nivelul unor segmente ale proceselor de fabricație) cu volum mare de manoperă în state cu nivel de trai mai scăzut și, deci, nivel de salarizare mai scăzut, cheltuieli sociale mai scăzute etc., industriile statelor avansate își sporesc profitabilitatea, dar ele exportă, de fapt, ocupare de forță de muncă și importă șomaj.

Luate în ansamblu, fenomenele prezentate succint în aceste rânduri arată că efectele liberalizării comerțului internațional, fie ele benefice în

ansamblu și în perspectivă istorică viitoare, prezintă aspecte contradictorii la nivel de moment istoric și la nivel național, de țară, necesitând o abordare complexă, armonizată, optimizată, de compromis între avantajele și dezavantajele – cele conjuncturale și cele perene – ale liberalizării și ale protecționismului. Nu este vorba numai de țări luate în parte: s-ar putea ca abordări și promovări extremiste, unilaterale, ale liberalizării comerțului internațional, să compromită, în ansamblu, ideea lichidării decalajelor la scară planetară, a combaterii sărăciei și altele asemănătoare.

Totuși, examinarea atentă a stărilor de lucruri și a tendințelor arată că, cel puțin pentru moment, statele dezvoltate beneficiază mai mult și cele în curs de dezvoltare beneficiază mai puțin de liberalizarea comerțului internațional și chiar de mondializare. În aceste condiții, statele avansate sunt mai interesate în liberalizare „telle-quelle”, în timp ce statele în curs de dezvoltare sunt interesate într-un anume mix între liberalizare și protecționism – atât ca interes imediat cât și ca interes de perspectivă (dar cu ponderi diferite, în aceste două eventualități). În general, în relațiile comerciale între un stat dezvoltat, puternic economic, și unul slab, *liberalizarea absolută a comerțului întărește pe cel tare și slăbește pe cel slab.*

Una dintre schemele a ceea ce petrece poate fi următoarea: produsele statului puternic vin pe piața statului slab. Industria statului slab se mobilizează și își crește competitivitatea până la nivelul produselor statului puternic, afirmă partizanii liberalizării 100%. Chiar și așa, atingerea aceleiași competitivități la o dimensiune redusă, numai a pieței proprii, presupune pierderi irecuperabile. Dar, spun partizanii mixului liberalizare – protecționism, nu se ajunge la aceasta: când vin pe piață produsele statului puternic, produsele industriei autohtone sunt eliminate de pe piață, producătorii sau falimentează, sau au asemenea pierderi, încât nu au cum să mai aloce resursele necesare creșterii competitivității, creștere care nu mai are loc.

Este, astfel, de înțeles și presiunea statelor avansate pentru liberalizarea totală și absolută, și o anumită rezervă și chiar rezistența față de aceasta, din partea statelor în curs de dezvoltare. Acestea din urmă – și opinia lor publică – văd într-un mix de liberalizare și protecționism, moderat și atent proiectat și derulat, o condiție necesară, o șansă pentru un bun demaraj în cursa pentru dezvoltare economică și pentru competitivitate viitoare.

## *Partea a VI-a*

### **Impactul unor mecanisme ale tranziției asupra progresului economic și tehnologic**

- ▶ Legislația muncii
- ▶ Fiscalitatea
- ▶ Prețurile
- ▶ Proprietatea, privatizarea, demonopolizarea
- ▶ Managementul întreprinderilor

*Elaboratorii au avut în minte în principal situațiile stabile, staționare, omițând imperativele flexibilității pentru adaptarea la tendințele pieței, tratând doar drept excepții restructurarea și, în general, schimbarea; au gândit cu grijă la munca de rutină, omițând calitatea, inițiativa, inovarea și creativitatea;...*

*Din: Noul Cod al muncii – un atentat la funcționalitatea economiei de piață, 2003, [50].*

*...Stabilirea profitului ca diferență între venituri și cheltuielile aferente veniturilor... este anti-progres, anti-strategică, penalizând, prin impozitare ca profit, cheltuielile din exercițiul curent pentru pregătirea oricăror perfecționări și dezvoltări care vor aduce venituri suplimentare în exerciții viitoare...*

*Din: Ce este profitul impozabil?, 1996, [57].*





## ► Legislația muncii

### 48. Trei legi necorelate (1995)

*Tribuna economică, 28.9.1995*

Apariția Legii nr. 83 / 1995, privind "unele măsuri de protecție a persoanelor încadrate în muncă", a vizat, după cum se știe, combaterea "muncii la negru", a evaziunii de la plata obligațiilor pe care agenții economici le au, în mod normal (pentru personal angajat), privind contribuția la fondul de asigurări sociale, la fondul de șomaj. În acest scop, după cum se știe, Legea limitează încadrarea în muncă prin "convenții civile" numai la trei cazuri foarte clar definite: asociațiilor de locatari; îndeplinirea unor activități cu o durată de cel mult 60 zile; desfășurarea unor activități cu caracter permanent care nu depășesc, în medie, 3 ore pe zi.

Totodată, se tranșează o veche dispută administrativă, arătându-se, la art. 4 alin (2), că "Persoana fizică și persoana juridică, care încadrează personal în baza unor convenții civile, nu datorează contribuția pentru constituirea Fondului pentru plata ajutorului de șomaj."

Atât contractele de angajare cât și "convențiile civile" de prestări de servicii sunt supuse unui regim strict de înregistrare și urmărire, fără de care este interzisă "primirea la lucru", iar abaterile sunt pasibile de amenzi ce merg până la 2.000.000 lei, cu posibilitate de dublare la recidivă.

Din păcate, în modul foarte limitativ în care este formulată, Legea nr. 83/1995 lasă loc la interpretări variate (și, eventual, abuzive din partea unor inspectori sau a altor funcționari prea zeloși sau corupți), în sensul că orice formă de lucru nu poate să fie decât sau angajare (cu plata contribuțiilor de asigurări sociale și șomaj), sau prestație, care, în afara asociațiilor de locatari, nu poate fi decât sau de maximum 60 zile, sau de maximum 3 ore pe zi.

Dar mai există două legi, după cunoștința noastră – neabrogate, care prevăd și alte posibilități de soluționare a problemelor.

În primul rând, Legea nr. 2 / 1991 privind cumulul de funcții, la art. 1, stipulează că "Orice persoană poate cumula mai multe funcții și are dreptul să primească salariul corespunzător pentru fiecare dintre funcțiile ocupate". La art. 2, Legea nr. 2 / 1991 prevede că "Persoanele care cumulează mai multe funcții sunt obligate să-și aleagă o unitate unde vor avea funcția de bază, care îi achită și celelalte drepturi de personal.

Unitatea prevăzută la alin. 1 plătește pentru salariatul respectiv contribuția de asigurări sociale și reține contribuția pentru pensia suplimentară, ... și orice sume datorate potrivit legii. De asemenea, ține și completează carnetul de muncă al salariatului respectiv."

Așadar, potrivit Legii nr. 2 / 1991, "orice persoană" poate fi încadrată și prin cumul, iar contribuția de asigurări sociale "și orice alte sume datorate potrivit legii" se rețin *numai* la unitatea unde persoana are funcția de bază. Ce regim au contractele pentru angajare prin cumul, care reprezintă "încadrare în muncă" – Legea nr. 38 / 1995 nu spune. Se datorează sau nu contribuție pentru fondul de șomaj pentru contractele de încadrare în muncă prin cumul – Legea nr. 38 / 1995 nu spune (deși, evident, nu trebuie să se datoreze, atât conform prevederii Legii nr. 2 / 1991 "orice alte sume datorate conform legii", cât și conform logicii lucrurilor: o persoană care își pierde postul ocupat prin cumul nu beneficiază de ajutor de șomaj; deci – nici contribuție la fondul de șomaj nu trebuie să fie plătită; la fel cum nu se datorează contribuție pentru asigurări sociale, pentru că de la funcțiile de cumul nu se primește nici concediu medical, nici drept de pensie).

Dar mai există o lege, de care Legea nr. 83 / 1995 face abstracție: Legea nr. 32 / 1991 privind impozitul pe salarii, foarte recent modificată și completată prin Ordonanța nr. 17 / 1995 (în continuare, vom recurge la textul modificat prin Ordonanță, care, din punctul de vedere al problemei analizate în aceste rânduri, aduce numai unele precizări terminologice, dar nu modifică esența).

Conform Legii nr. 32 / 1991, în afară de "salarii și alte drepturi salariale" (art. 3), mai există și "drepturi în bani și în natură", printre care, în afară de "câștigurile salariaților zilieri sau temporari", se mai enumeră:

- b) onorariile încasate de avocați prin barouri;
- c) drepturile convenite medicilor și personalului sanitar din policlinicile cu plată;
- d) câștigurile obținute din colaborări de orice natură;
- e) onorariile încasate din expertize de orice fel;
- f) drepturile convenite pentru invenții și inovații".

Dacă drepturile convenite medicilor și personalului sanitar din policlinicile cu plată se pot încadra comod în regimul unor convenții civile pentru mai puțin de 3 ore pe zi în medie, toate celelalte nu pot fi limitate nici la 3 ore pe zi, nici (în multe cazuri) la maximum 60 zile și, în general, ele se referă la *lucrări*, nu la *timp lucrat* (singura modalitate prevăzută în Legea nr. 83 / 1995).

Încercarea de a nu deveni contravenient la Legea nr. 83 / 1995 și de a rezolva toate cazurile enumerate în conformitate cu prevederile acestei legi poate conduce la o birocrație teribilă (sau, respectiv, dacă nu se introduce această birocrație, se riscă amenziile prevăzute). Pentru că, în baza Legii nr. 83 / 1995, inspectorii pot acum pretinde ca, de exemplu, pentru plata fiecărui onorariu pentru un articol publicat într-un ziar sau o revistă, pentru plata oricărei indemnizații de ședință, să fie încheiată o convenție civilă, depusă, în copie, la Direcția de muncă și protecție socială teritorială; pentru orice consultație sau altă colaborare științifică de specialitate acordată, pe parcursul unei lucrări de cercetare (care poate dura un an sau mai mult) să fie încheiate convenții civile, reînnoite la fiecare 60 zile, sau convenții cu pontaj de maximum 3 ore pe zi, depuse în copie la aceleași direcții ș.a.m.d.

Analiza *corelată* a celor 3 legi – nr. 2 / 1991, nr. 32 / 1991 modificată și completată prin Ordonanța nr. 17 / 1995 și nr. 83 / 1995 – ne duce la următoarele concluzii:

Legea nr. 83 / 1995 se referă *numai* la încadrarea în muncă, așa cum îi este și titlul, și anume numai la două dintre formele legal posibile de încadrare în muncă: la încadrarea în muncă prin contract individual de muncă cu funcție de bază și la încadrarea în muncă prin convenție civilă.

Legea nr. 83 / 1995 *a omis* cazul încadrării în muncă prin cumul.

Legea nr. 83 / 1995 *nu se referă* la convențiile civile în baza cărora se plătesc onorarii, colaborări etc. și care, în mod evident, nu constituie încadrări în muncă.

Din păcate, textul foarte limitativ – și, de fapt, imprecis – al legii lasă deschise mai multe moduri de interpretare, la discreția inspectorului care aplică amenzi.

– *Privind cummul:*

a) Legea nr. 2 / 1991 a fost implicit abrogată prin art. 15 din Legea nr. 83 / 1995, unde nu este menționată în lista actelor normative abrogate, dar se abrogă "orice dispoziții contrare"; deci, nu mai este permisă angajarea prin cumul.

b) Legea nr. 2 / 1991 este în vigoare, dar, Legea nr. 83 / 1991, abrogând "orice dispoziții contrare", în baza art. 6 alin. (2) b, și pentru contractele de muncă în cumul trebuie depuse la Direcția de muncă și protecție socială "actele din care rezultă plata lunară a contribuției pentru asigurările sociale de stat, a contribuției la constituirea Fondului pentru pensia suplimentară, precum și a contribuției la constituirea Fondului pentru plata ajutorului de șomaj...", contrar dispoziției art. 2 alin. 2 din Legea nr. 2 / 1991, care prevede că acestea se fac numai la unitatea unde persoana are funcția de bază.

c) Legea nr. 2 / 1991 este în vigoare; ca atare, art. 6 alin. (2) b din Legea nr. 83 / 1995 se aplică numai pentru contractele de muncă pentru funcție de bază și nu se aplică pentru contractele de muncă pentru cumul.

Evident, considerăm corect, legal și corespunzător realității din economie *numai* ultimul mod de interpretare (c).

– *Privind colaborările:*

a) Toate convențiile civile trebuie încadrate în „Patul lui Procust” din Legea nr. 38 / 1995: sau maximum 60 zile, sau maximum 3 ore pe zi în medie, indiferent de parametrii reali ai colaborării.

b) Convențiile civile pentru colaborări, respectiv pentru lucrări, expertize, participări la ședințele unor organisme sau alte acțiuni pentru care se plătesc onorarii, colaborări, indemnizații etc., care nu constituie încadrări în muncă, nu sunt supuse restricțiilor de 3 ore pe zi sau 60 zile, dar trebuie totuși, depuse, în copie, la Direcția de muncă și protecție socială teritorială.

c) Convențiile civile de la alineatul precedent nu trebuie să fie nici depuse, în copie, la direcția de muncă și protecție socială teritorială.

Evident, și în acest caz considerăm corect, legal și oportun *numai* ultimul mod de interpretare (c); în cazul colaborărilor unor salariați care au funcție de bază la altă unitate sau al unor pensionari nu se pune problema "muncii la negru", pentru combaterea căreia a fost inițiată Legea nr. 83/1995.

Cine va da răspunsuri *oficial valabile* la problemele prezentate? 115\*

---

115\* Nu a dat nimeni. V. [49].

#### **49. Probleme ce decurg din Legea nr. 83 / 1995 privind încadrarea în muncă (1995)**

Titlul publicat: *Dispută în jurul unor noi reglementări. O soluție birocratică, discriminatorie. Adevărul economic*, 25.11-1.12.1995 <sup>116\*</sup>

a. Într-o perioadă în care atât opinia publică din România cât și cercurile de investitori străini și organismele internaționale cer statului român să acționeze mai ferm pentru combaterea și simplificarea birocrăției, iar acest obiectiv este declarat ca o prioritate de către reprezentanții forurilor celor mai înalte și autorizate ale Puterii, apariția unei legi care obligă la depunerea și înregistrarea centralizată a tuturor contractelor individuale de muncă și a tuturor convențiilor individuale de prestări de servicii pare a fi – și este resimțită de către agenții economici, și chiar de către organismele însărcinate să aplice Legea, ca o mișcare în sens opus, ca o amplificare a birocrăției, ca o creștere a gradului de tracasare birocratică a agenților economici, a formalismului fără conținut în economie. Cine poate arhiva și urmări zecile, sutele de mii de contracte depuse? Cât costă această acțiune, pentru a o realiza?

Nu se pune la îndoială necesitatea și importanța combaterii “muncii la negru”, care constituie evaziune fiscală și subminează protecția socială. Dar este îndoielnică, atunci când s-a propus și s-a votat Legea nr. 83/95, s-au făcut evaluări privind costurile sociale, politice și logistice ale soluției adoptate, *numărul* de documente suplimentare care vor trebui să circule între agenții economici și organele de stat. Sunt de căutat – și se pot găsi – *alte soluții* pentru combaterea “muncii la negru”, care să nu fie însoțite de o creștere atât de deranjantă a birocrăției.

b. Cum se explică faptul că Legea 83 / 1995, așa cum a fost adoptată, se referă numai la categoriile de angajatori: persoane fizice,

---

<sup>116\*</sup> Materialul de față reia o serie de probleme de fond, deja expuse în cel de la nr.[48]. A fost, totuși, inclus în culegere deoarece dă elemente în plus privind birocrăția promovată prin legea analizată și, mai ales, clauze ilegal introduse în “Procedura” de aplicare, prevăzând restricții suplimentare pentru agenții economici și prerogative decizionale suplimentare pentru aparatul birocratic, suplimentare – față de litera legii pe care pretind că o aplică. Au urmat, la Camera de Comerț și Industrie a României și a Municipiului București, constătuiri cu reprezentanții întreprinderilor, cu sprijinul presei economice, cu participare din partea Ministerului Muncii și Protecției Sociale la nivel de director general, cu care s-a negociat, din greu – dar cu bunăvoință de ambele părți, un set de „precizări” acceptabile (adresa M.M.P.S. Direcția Generală Legislația Muncii, nr. 59119 / 14.2.1996, v. *Tribuna economică* nr. 11 / 14.3.1996, pp. 52-53), difuzate în teritoriu – și s-a putut lucra, câțiva ani, până ...la pensionarea directorului general semnat: Gh. Bădică.

agenții economici *cu capital privat sau mixt*, asociații? Nu se poate accepta nici o formă de discriminare între agenții economici, nici principial și nici practic. În cazul de față, practic, agenții economici *cu capital privat și mixt* trebuie să facă dovada că au achitat contribuțiile pentru asigurările sociale de stat, pentru pensia suplimentară și pentru ajutorul de șomaj, fiind pasibili de amenzi de 500.000 – 1.000.000 lei și dublul acestora la recidivă, iar sancțiunile amintite, nou introduse prin Legea 83 / 1995, *nu afectează pe agenții economici cu capital integral de stat*. (Or, se cunosc, din mass-media, mari agenți economici cu capital integral de stat, cu datorii de zeci de miliarde de lei la fondul de asigurări sociale.) Rezultă că povara susținerii fondurilor amintite trece, cu precădere, asupra sectorului privat și mixt, ceea ce este inadmisibil.

c. De ce trebuie agenții economici să depună la direcțiile de muncă actele privind plățile lunare amintite, în condițiile în care plățile se fac prin dispoziții de plată, din care exemplarul 2 (dacă s-a făcut plata) sosește, în mod automat, prin bancă, la aceleași direcții?

d. [48].....

e. [48].....

f. De clarificat pe ce temei legal Ministerul Muncii și Protecției Sociale, în "Procedura..." nr. 3242 / 26.10.1995 (apărută în presă – v. *Adevărul economic* nr. 46 / 11.11.95; se pare că încă nu a apărut în Monitorul Oficial), a introdus art. 10 privitor la "verificarea legalității întocmirii convențiilor civile", în care, la alin. a) se afirmă că angajările de până la 60 zile "au caracter întâmplător și nu fac parte din activitatea de bază a unității" (de ce este nevoie de o astfel de precizare, în general, neadevărată?), iar la alin. b) se dau indicații de "apreciere a volumului de activitate" și de "raportare la salariile plătite pentru activități similare...", în timp ce:

– Legea 83 / 1995 prevede că angajatorii "au obligația de a depune *convenția civilă, în copie, ... la direcțiile de muncă și protecție socială*" – art. 3 alin. (1) și, deci, nu de a supune convențiile "verificării legalității"; de asemenea, Legea 83 / 1995 obligă M.M.P.S. să stabilească "procedura de înregistrare a contractelor individuale de muncă, precum și modul de ținere a evidenței muncii prestate de salariații angajaților prevăzuți la art. 5" – deci, nu și a colaboratorilor angajați cu convenții civile;

– HGR nr. 448 / 1994 prevede, ca atribuții ale M.M.P.S., "în domeniul salarial:

(1) *propune strategii și măsuri cu privire la salarizarea în regiile autonome și societățile comerciale cu capital integral sau majoritar de stat*" (subl. ns.), deci – nici un drept de control în general și nici o atribuție cu privire la salarizarea din domeniul capitalului privat sau mixt.

Un minister poate emite, în afara legii sau în completarea legii, din însărcinarea legii, circulare de uz intern pentru activitatea sa tehnică internă, dar știm că, într-un stat de drept și într-o economie de piață, un minister nu are dreptul să emită dispoziții administrative care au ca efect îngrădirea libertății de acțiune economică a agenților economici, dirijismul administrativ exercitat asupra acestora.

g. g1. De ce camerele de muncă difuzează și impun contracte – tip de colaborare, cu clauze obligatorii, îngrădind astfel, de asemenea, libertatea contractuală a agenților economici?

g2. De ce acestea se numesc “contracte de prestări servicii”, când, în întreg textul Legii 83 / 1995, ele se numesc “convenții civile de prestări de servicii”?

g3. De ce, atât în contractul individual de muncă anexa 1 la “Procedura...” nr. 3242 / 1995 cât și în modelele de contracte de prestări de servicii, difuzate de către camerele de muncă, se omite obligația angajatorului de a reține și a vărsa impozitul pe salariu (inclusiv colaborări), conform prevederii Legii nr. 32 / 1991, art. 8 alin. 2 și art. 4, specificându-se că “impozitele, precum și taxele de orice natură datorate către stat ... privesc pe executant”?

h. Pe ce bază de la camerele de muncă se dau indicații verbale, precum faptul că angajarea prin convenție de prestări de servicii trebuie să fie, în mod obligatoriu, în altă profesie sau specialitate decât are persoana la locul de muncă cu funcția de bază?

i. Dată fiind aglomerația de la camerele de muncă, de ce nu se primesc convențiile de colaborare expediate prin poștă? (Foarte recent, prin HGR nr. 627 / 17.08.95, s-a admis ca bilanțurile anuale și situațiile privind “Rezultatele financiare și obligațiile fiscale” să poată fi depuse la oficiile poștale, prin scrisori cu valoare declarată.)

j. În ce temei, dacă Legea 83 / 1995, art. 7, prevede că direcțiile de muncă și protecție socială “pot aproba” ca operațiunile de păstrare și completare a carnetelor de muncă să fie efectuate de angajatorii care solicită acest lucru, “Procedura...” nr. 3242 / 1995 prevede, la art. 13 alin. 2, că aprobarea se dă “cu titlu de excepție”?

## **50. Noul Cod al muncii – un atentat la funcționalitatea economiei de piață (2003)**

Titlul publicat: *Codul muncii – imperfecțiuni scandalozose. Adevărul economic*, 29.01.2003

Citirea textului dens al proiectului noului Cod al muncii, așa cum a apărut el în presă, provoacă un sentiment de profundă îngrijorare. Alături de prevederi normale și binevenite, alături de prevederi care doar reiau și cosmetizează prevederi ale vechiului Cod, unele prevederi (sau absența unor prevederi) – și, din păcate, chiar spiritul dominant al documentului, în ansamblul său – cu greu pot rezista criticii, în confruntare cu criteriul eficientizării mediului de afaceri, al creării economiei funcționale de piață, ca și cu cel al combaterii birocrăției. De asemenea, se degajă impresia că elaboratorii:

- au avut în minte în principal situațiile stabile, staționare, omițând imperativele flexibilității pentru adaptarea la tendințele pieței, tratând doar drept excepție restructurarea și, în general, schimbarea;

- au gândit cu grijă la munca de rutină, omițând calitatea, inițiativa, inovarea și creativitatea;

- s-au gândit numai la marile întreprinderi și instituții, uitând de întreprinderile mici și mijlocii;

- au pus în față interesele salariale directe și de moment, omițând că satisfacerea lor reală și cu grad ridicat de încredere nu poate proveni decât dintr-o activitate profitabilă – prin competitivitate – a întreprinderilor.

Întregul document abundă în drepturi pentru salariați, combinate cu prerogative pentru sindicate; în obligații, interdicții și restricții pentru angajatori. Dar reciproca – prerogativele angajatorilor, obligațiile salariaților – este foarte vag prezentă. Cu orice risc și cu toată răspunderea, trebuie să ne raliem la afirmațiile că acest document nu trebuie să fie adoptat; dacă va fi promulgat, trebuie profund corectat înaintea termenului de intrare în vigoare.

Nu este vorba despre un document care reprezintă numai un progres limitat, un progres insuficient, situație în care s-ar justifica teza despre perfectibilitatea lui. Nu, noul Cod al muncii introduce disfuncționalități aberante și lichidează instrumente și stări de lucruri necesare; urmările lui nefaste vor perturba grav mediul economic și cu greu vor putea fi lichidate.

De altfel, după informații din presă, au fost deja exprimate poziții foarte critice la adresa proiectului de Cod al muncii – de către unele dintre partidele politice parlamentare, de către reprezentanți ai investitorilor străini în România, de către unii analiști.

Cum s-a putut ajunge ca un asemenea document să fie adoptat în condițiile unei opuneri, totuși, în ansamblu – firave în raport cu gravitatea situației create? Presupunem că instrumentul care a promovat acest document incalificabil prin toate treptele, prin toate barierele care ar fi trebuit să-l oprească, a constatat în dimensiunile lui, în caracterul lui stufos și prolix. Pur și simplu, nici managerii și patronii, nici unii dintre analiști, nici chiar membrii guvernului care și-a asumat răspunderea în parlament și, cu atât mai puțin primul ministru personal nu au avut timpul necesar să zăbovească asupra prea numeroaselor lui pagini, să-l studieze cuvânt cu cuvânt și să-și formeze un punct de vedere propriu asupra consecințelor directe și indirecte ale diferitelor prevederi din text, și cu atât mai puțin asupra ceea ce este scris printre rânduri.

Dar să ilustrăm afirmațiile generale făcute până aici cu textul concret al proiectului de Cod al muncii (încă nepromulgat și nepublicat în Monitorul Oficial, în momentul când se scriu aceste rânduri) <sup>117\*</sup>. Pentru început, nu în ordinea textului, ci într-o ordine descrescătoare, oarecum arbitrară și subiectivă, a gravității impactului negativ al prevederilor respective (sau, după caz, a absenței unor prevederi).

Să marcăm, pe primul loc, în topul absurdității, populismului ieftin și anti-funcționalității din acest proiect, articolul 21, alineatele (1) și (3): „(1) Clauza de neconcurență obligă salariatul de a nu presta, în interesul său sau al unui terț, o activitate care se află în concurență cu cea prestată la angajatorul său, sau de a nu presta o activitate în favoarea unui terț cu care se află în relații de concurență cu angajatorul său” (până aici, nimic anormal; așa trebuie să fie), „și obligă angajatorul de a-i plăti salariului o indemnizație lunară. (3) Indemnizația datorată salariului se negociază și este de cel puțin 25% din salariu.”

Deci, în epoca în care vorbim despre cultivarea spiritului de echipă și a lucrului în echipă, despre cultivarea, la salariați, a spiritului, a interesului și a atașamentului pentru propria firmă, pe baza reciprocă a interesului patronului pentru condițiile de muncă, pentru starea de spirit și satisfacția salariaților, când ținem simpozioane despre guvernanta corporativă, tratăm o datorie elementară a oricărui angajat ca pe o excepție opțională, care „poate fi negociată și introdusă în contractul de muncă”, dar numai recompensată cu o indemnizație lunară, nu mai mică decât 25% din salariu! De ce nu și indemnizații lunare pentru a nu fura din întreprindere, pentru a nu da foc întreprinderii ș.a.m.d.?

Desigur, există dreptul la cumul și, după cum corect se stipulează în art. 36 (3), „Salariații care cumulează mai multe funcții sunt obligați să

---

<sup>117\*</sup> Înainte de publicare, materialul a fost – neoficial – înaintat Președinției României, cu apelul de a se respinge promulgarea. Răspunsul – la fel de neoficial – primit a fost: “Desigur, legea este perfectibilă. Să vedem ce va mai rezulta și din experiența aplicării în practică”, nesusizându-se faptul că legea nu este una **insuficientă, ci una perturbatoare, dăunătoare.**



declare fiecărui angajator unde exercită funcția pe care o consideră de bază” (chiar, ar trebui precizat: „și celelalte funcții în cumul”, iar aceasta poate genera un drept de renegociere a contractului de muncă, la inițiativa atât a angajatorului cât și a angajatului; pe de o parte, pentru a nu alimenta concurența neloială, pe de altă parte, pentru a realiza recompensarea, la nivelul meritat, a specialiștilor de mare valoare și căutare).

Documentul analizat este vădit asimetric, neechilibrat în relația angajator-salariat. De exemplu, conform art. 23 (2): „La sesizarea salariatului sau a inspectoratului teritorial pentru muncă, instanța competentă poate diminua efectele clauzei de neconcurență”; dar nu am găsit o prevedere-oglină, conform căreia „la sesizarea angajatorului sau a ministerului de profil, instanța competentă poate amplifica efectele clauzei de neconcurență”. De asemenea, conform art. 164 (2), „reținerile cu titlu de daune cauzate angajatorului nu pot fi efectuate decât dacă datoria salariatului este scadentă, lichidă și exigibilă și dacă a fost constatată ca atare printr-o hotărâre judecătorească definitivă și irevocabilă”, în timp ce salariatul nu trebuie să aștepte o „hotărâre judecătorească definitivă și irevocabilă” pentru a provoca daunele. Și, să mai constatăm că nici prevederile privind dreptul la demisie al salariatului nu conțin nici o restricționare a acestui drept dacă este în litigiu cu angajatorul privind repararea unor daune, până la o hotărâre judecătorească definitivă și irevocabilă privind acest litigiu. Desigur, daunele provocate de către un salariat pot fi incomensurabile în raport cu posibilitățile patronului de a le recupera imediat prin rețineri numai din drepturile salariale ale celui vinovat, dar, iarăși, este vorba despre climatul care se imprimă activității pe care Codul o reglementează. În fine (ca exemplificare a asimetriei), art. 79 (8) stipulează: „Salariatul poate demisiona fără preaviz dacă angajatorul nu-și îndeplinește obligațiile asumate prin contract(ul) individual de muncă.” Credem că lipsește clauza simetrică: „Angajatorul poate desface unilateral contractul individual de muncă, fără preaviz, dacă salariatul nu-și îndeplinește obligațiile asumate prin acest contract individual de muncă.”

Mai grav. Art. 156 al Codului stabilește că: „Salariile se plătesc înaintea oricăror alte obligații bănești ale angajatorilor”. Lăsând corectitudinea gramaticală a construcției în grija filologilor, trebuie spus că această prevedere nu numai că nu este de competența unui cod al muncii, ci a unui eventual cod financiar, dar este disfuncțională economic. Oare, plătiind salariile și neplătind, să spunem, energia electrică, fapt pentru care se taie alimentarea cu energie a întreprinderii, care, prin aceasta, nu va mai putea produce nimic, salariile sunt mai în siguranță? În mod normal, dacă este să se stabilească o ordine de prioritate, atunci, pentru funcționalitatea economiei, ordinea de prioritate a asigurării cu disponibil a plăților trebuie să fie: contribuția la bugetul de stat și la cel al asigurărilor sociale, obligațiile către furnizorii de produse și servicii de toate categoriile, inclusiv utilitățile, inclusiv restituirea ratelor la credite, și abia apoi salariile proprii. În caz contrar: perpetuarea blocajului financiar și economic general, la nivelul economiei naționale, iar la nivelul întreprinderii – plata salariilor luna acesta

și compromiterea plăților din lunile viitoare, inclusiv disponibilizări colective de personal.

Dar, în realitate, în economia funcțională de piață o asemenea reglementare trebuie să lipsească sau să fie cel mult cu caracter orientativ; angajatorul, cunoscând conjunctura și interesele, trebuie nu numai să asigure veniturile necesare efectuării tuturor plăților, dar, în caz de deficit, să manevreze urgențele; negociind cu creditorii, să obțină decalări sau reeșalonări la unii, să plătească tranșe din fiecare categorie de obligații la alții, așa încât să minimizeze consecințele negative asupra activității întreprinderii. Nu trebuie omis faptul că, în cazul incapacității de a plăti pe furnizori, aceștia sunt în drept să ceară punerea întreprinderii în faliment, care, văzută din exterior, este în incapacitate de plată, chiar dacă și-a plătit salariile proprii. Oricum, însă, este corect ca impozitele și contribuțiile asupra salariilor să se plătească la data plății reale a salariilor și numai corespunzător volumului salariilor efectiv achitate, și nu integral la data scadenței obligației de a plăti salariile, care nu se achită din lipsă de disponibil.

Codul muncii, în forma lui actuală, este limitativ și explicit axat pe durata timpului de lucru ca unic obiect admis al contractelor de muncă (v. întreg Titlul II), cu prevalența muncii de durată nedeterminată asupra celei de durată determinată (art. 12 (1) și (2), art. 16 (2), art. 80 (1), art. 98 (3) ș.a.), iar normarea muncii este modalitatea de lucru unic admisă și obligatorie. Se amputează, astfel, dintr-o activitate economică care se dorește să fie flexibilă și eficientă, contractele pe lucrare, pe proiect, pe rezultatul muncii, pe îndeplinirea unui obiectiv, pe de o parte, iar pe de alta – se desființează instrumentul convențiilor, tradițional în economia noastră și care răspundea cu bine tocmai unor situații ocazionale, operative. Indiferent dacă am nevoie, de la un specialist, de o rețetă tehnologică într-un domeniu în care eu, angajator, nu am specialiștii mei, sau am nevoie de expertizarea unui proiect făcut de specialiștii mei, sau am nevoie de niște hamali care să-mi descarce urgent niște vagoane, sau dacă eu, asociație de proprietari, am nevoie de un măturător care să-mi măture curtea de frunzele căzute sau să curețe zăpada, sau de un instalator care să peticească o țeavă spartă care îmi inundă blocul noaptea, trebuie întâi să închei un contract pe un anumit număr de ore pe zi, să am norme de muncă (de timp) pentru activitatea respectivă, iar dacă am pus oamenii la treabă numai pe bază de strângere de mână, adică fără contract scris, atunci musai se cheamă că am încheiat un contract pe durată nedeterminată – scrie în documentul analizat: art. 16 (2). Sau – să recurg la un „agent de muncă temporară”, care să-mi trimită pe unul sau unii din stocul tampon de salariați ai lui (câte specialități și meserii trebuie el să aibă în acest stoc?), desigur – nu înainte de a fi încheiat eu cu el și el cu salariații lui toate actele adiționale corespunzătoare, cu tot ce trebuie – fișa postului ș.a.m.d.

Este, într-adevăr, o soluție curat simplă și originală de lichidare a șomajului: armata șomerilor se transformă în armata salariaților unor mega-

agenți de muncă temporară, de la care foștii șomeri iau salarii în așteptarea unor comenzi ocazionale de muncă temporară. Nu este clar, însă, din ce resurse se constituie fondul de salarii care să acopere salariile de așteptare ale salariaților agenților de muncă temporară.

Revenind la problema normelor, art. 128 stipulează că „Normarea muncii se aplică tuturor categoriilor de salariați”, ceea ce este o altă aberație, știut fiind că există funcții de conducere cu muncă nenormată și există activități la care normarea este inadecvată – cu deosebire cele cu caracter nerepetitiv, creativ, inovativ, dar și multe dintre cele cu caracter de servicii de utilitate publică sau / și socială.

Ministerul Muncii se abținează de mult timp să îngrădească și să elimine convențiile, de fapt – pentru că comportă o fiscalitate salarială mai redusă (nu comportă plata contribuției pentru asigurări sociale și, în mod corespunzător, nu oferă protecție socială, nu contribuie la vechimea în muncă a salariatului-colaborator). Eliminând convențiile de colaborare (de prestări servicii) și lăsând la dispoziția angajatorilor numai „Patul lui Procut” al contractelor de muncă, prea ancombrante pentru cazurile activităților ocazionale, neregulate etc., este de așteptat că va crește tendința spre munca la negru, împreună cu evaziunea fiscală aferentă. Să nu uităm, totodată, că, la ora actuală, convențiile acoperă și foarte numeroasa categorie de agenți comerciali care trăiesc din comision procentual la încasările realizate sau, după caz, la achizițiile realizate – și este puțin probabil să se găsească o formă contractuală și locuri de muncă salariată corespunzătoare pentru toți componenții acestei multitudini de persoane. Cu măsuri și decizii birocratice, chiar și dotate cu complemente punitive, nu se construiește o economie de piață funcțională; economia trebuie să se miște și, pentru aceasta, are nevoie de instrumente flexibile, inclusiv în domeniul relațiilor angajator-salariat, instrumente adecvate caracterului relațiilor menționate, în diversitatea lor reală. În mod concret cu privire la convenții, poate că, în afară de metoda desființării lor, se poate inventa un criteriu în baza căruia și convențiile să ofere o anumită contribuție la bugetul asigurărilor sociale și, în mod corespunzător, o anumită minimală protecție socială.

Codul muncii, în forma actuală, omite deosebirile între munca de concepție și cea de rutină. La art. 22 (2): „Clauza de neconcurență își poate produce efectele și pentru o perioadă de maxim 6 luni, în cazul funcțiilor de execuție, și de maxim 2 ani, pentru cei care au ocupat funcții de conducere, dacă o astfel de perioadă a fost convenită expres în contractul individual de muncă”. Evident, prevederea referitoare la personalul de conducere trebuie să poată fi valabilă (în condițiile menționate: „dacă a fost convenită expres prin contractul individual de muncă”, adică – inclusiv o salarizare ridicată, ținând seama de această clauză, care este în defavoarea salariatului) și pentru personalul de cercetare-proiectare, mai larg, pentru orice salariat cu funcție de execuție care participă la un proiect de cercetare-proiectare, „dacă a fost convenită expres în contractul individual de muncă”, chiar – cu limita maximă majorată la 3 ani. Același lucru este valabil pentru durata

perioadei de probă (art. 31 (1)), care, la funcțiile de execuție în cercetare, trebuie să poată fi echivalată cu cea pentru funcțiile de conducere, dacă nu chiar mai mare (un an); pentru termenul de preaviz la demisie (art. 79 (4)).

De asemenea, la art. 61: „Angajatorul poate dispune concedierea pentru motive care țin de persoana salariatului ... în cazul în care salariatul a săvârșit o abatere gravă sau abateri repetate de la regulile de disciplina muncii”... Nimic despre deficiențe privind calitatea (și chiar cantitatea) rezultatelor muncii depuse, privind inițiativa, creativitatea (în raport cu fișa postului sau / și cu condițiile care au fost negociate la stabilirea nivelului individual de salarizare), contribuția la rezultatele de ansamblu ale domeniului pentru care a fost angajat etc. La fel, la art. 99 – este specificată numai condiția de disciplină.

Urmează o serie de observații mai de detaliu, în succesiunea din textul Codului.

La art. 5 (2), Codul enunță: „Orice discriminare directă sau indirectă față de un salariat bazată pe criterii de sex, orientare sexuală, caracteristici genetice, vârstă, apartenență națională, rasă, culoare, etnie, religie, opțiune politică, origine socială, handicap, situație sau responsabilitate familială, apartenență sau activitate sindicală este interzisă.” Similar – cu privire la interdicția de concediere, art. 59 a), stabilirea și acordarea salariului, art. 154 (3). În principiu, în teorie, desigur, așa ar fi de dorit, dar în practică, unele dintre aceste deziderate nu pot fi realizate nici în cea mai bună dintre lumi. Oricând și oriunde, ca prezentator la televiziune sau ca „hostesse” la o firmă de „public relations” (și chiar ca vânzător, la anumite categorii de mărfuri) va exista discriminarea de vârstă și chiar de sex, de frumusețe (handicapul celor urâți fizic), ca să nu vorbim despre „discriminarea de vârstă” la balerini și la sportivi. Evident că vor fi locuri de muncă și activități inaccesibile unui handicapat locomotor sau unui orb. O mamă singură cu copii mici evident că nu va putea face față la o activitate care comportă multe deplasări în alte orașe. Și chiar opțiunea politică: în anumite funcții publice nu vor putea fi promovați oameni cu concepții extremiste sau xenofobe. Ș.a.m.d. Atunci, de ce această – iertat fie cuvântul – demagogică interdicție a oricărei discriminări, directe sau indirecte? Pentru a pune în dificultate pe angajatori în fața unor salariați scandalagii și reclamagii? Păstrând spiritul și partea democratic valabile ale prevederii citate, ea trebuie amendată sau reformulată într-un limbaj care să țină seama de excepții de genul celor exemplificate.

Art. 6 alin. (2). „Tuturor salariaților care prestează o muncă le sunt recunoscute dreptul la plată egală pentru muncă egală...” Altă prevedere evident valabilă în principiu, dar greu aplicabilă în practică la modul strict și „cutie a Pandorei” pentru revendicări fără sfârșit și pentru tulburări interne. Va fi greu să se reziste la revendicări ale unor salariați ce se consideră nedreptățiți, sprijiniți și de organele sindicale, care pot să nu recunoască diferențele de inițiativă și creativitate, de experiență și calificare, chiar de niveluri de salarizare dobândite anterior etc. Mai mult: am arătat, în studii

realizate, cu câțiva ani în urmă, pentru Ministerul Educației și Cercetării, că, pentru o aceeași funcție cu caracter creativ, se poate conveni fie o salarizare de bază de nivel ridicat, fără pretenții de recompense suplimentare (sau cu recompense suplimentare moderate) la obținerea unor realizări creative, care aparțin din start angajatorului (care a riscat acceptând salariul ridicat anticipat față de obținerea realizărilor creative), sau o salarizare de bază la nivel uzual pentru funcții de rutină din specialitatea respectivă, dar cu drepturi speciale ale salariatului pentru recompense suplimentare (inclusiv participări la redevențe) la obținerea unor realizări creative (riscul neobținerii realizărilor creative așteptate fiind preluat, în parte, de către salariat).

Deci, și principiul „plată egală pentru muncă egală” trebuie păstrat ca principiu, dar reformulat mult mai atent și nuanțat, lăsând mai mult loc politicii manageriale, diversității situațiilor și înțelegerii părților.

Tot acolo, în continuare: „(Tuturor salariaților care prestează o muncă le sunt recunoscute) ... dreptul la negocieri colective...” Este de neacceptat ca dreptul la negocieri individuale să nu fie recunoscut, alături de cel privind negocierile colective.

În context: toate prevederile referitoare la contractele colective (inclusiv art. 57 (4), de exemplu), înțelegând și pe cele la nivel de ramură, ar trebui să fie formulate cu precizarea că sunt juridic obligatorii numai pentru angajatorii afiliați la organizația patronală care le-a semnat și pentru salariații afiliați la organizația sindicală care le-a semnat; altminteri, trebuie reluate în contractul colectiv pe întreprindere, respectiv, dacă acesta nu există (acolo unde sunt mai puțin decât 21 de salariați) – în contractele individuale de muncă.

Art. 25, referitor la „clauza de mobilitate”: „În acest caz, salariatul beneficiază de prestații suplimentare în bani sau în natură”. Suplimentare față de ce? Nu se negociază salariul, ținând seama de toate condițiile postului?

Art. 27, (4), alin. 2: „Solicitarea, la angajare, a testelor de graviditate este interzisă”. Și totuși, la o întreprindere mică sau microîntreprindere, pentru o funcție cheie și care necesită formare, angajarea unei gravide, fără a cunoaște această stare de lucruri, poate însemna compromiterea unui proiect de inovare sau alte consecințe negative importante. Trebuie să existe o etică și în această problemă, iar persoanele care au în față perspectiva unor luni îndelungate și chiar ani de absență de la serviciu, trebuie să o facă la întreprinderea pentru care au lucrat până acum, nu să se angajeze undeva pentru a lipsi apoi. Desigur, dacă persoana are, acasă, pe cineva care să se ocupe de viitorul copil și totul se rezumă strict la concediul pre- și post-natal, lucrurile sunt mai simple. Să privim adevărurile în față; efortul societății pentru a sprijini natalitatea nu poate fi, uneori, preluat de către o microîntreprindere, mai ales dacă aceasta este și ea relativ nou-născută și în formare. Solicitarea testelor de graviditate este interzisă, dar orice candidată trebuie să declare, pe proprie răspundere, că va fi disponibilă, în perioada următoare, pentru serviciul la care candidează,

să informeze onest pe angajator asupra acestui aspect, iar angajatorul să decidă angajarea în cunoștință de cauză (în limitele previzibilului).

Art. 28: „Certificatul medical este obligatoriu... în cazul detașării sau al trecerii în alt loc de muncă sau în altă activitate”. S-ar cere delimitarea: „în cazurile în care condițiile de la noul loc de muncă sunt diferite, precum și la cererea oricăreia dintre cele două părți contractante – angajatorul sau salariatul”.

Art. 34 (6): „În cazul încetării activității angajatorului, registrul general de evidență a salariaților se depune la autoritatea publică competentă...”. Se știe că multe întreprinderi dispar (prin nereînregistrare, de exemplu, prin abandonarea de către proprietari fără forme de lichidare etc.). Salariații rămân cu perioadele respective de muncă descoperite. Oportunitatea deciziei de desființare a carnetelor de muncă ar mai trebui reanalizată, inclusiv eventuale soluții de alternativă în cazul menținerii acestei decizii (de exemplu, introducerea datelor în bănci de date centralizate nu la desființarea angajatorului, ci lunar sau trimestrial. Cu mențiunea că actualul carnet de muncă permite angajatului să observe eventuale erori și să ceară corectarea, în timp ce, în varianta electronică, o astfel de observare periodică și posibilitate de corectare la sesizarea celui interesat trebuie prevăzute ca o procedură expresă distinctă; de exemplu, prin emiterea de extrase periodice).

Art. 53 (1): „Pe durata întreruperii temporare a activității angajatorului, salariații beneficiază de o indemnizație, plătită din fondul general de salarii, ce nu poate fi mai mică de 75% din salariul de bază corespunzător locului de muncă ocupat.” De unde are o întreprindere privată „fond general de salarii” „pe durata întreruperii temporare a activității”? La o întreprindere privată, nivelul curent, negociat, al salariului poate include și riscul de neplată în eventuale perioade de întrerupere. Problema trebuie lăsată la nivelul clauzelor contractuale, individuale sau colective pe întreprindere, iar Codul, eventual, să prevadă variante de alternativă, neexclusive.

La fel, art. 64 (1): „În cazul...”, „angajatorul are obligația de a-i propune salariatului alte locuri de muncă vacante în unitate, compatibile cu...”. Afară de faptul că, într-o întreprindere privată, conceptul de „loc de muncă vacant” sună oarecum nepotrivit, dar, pe fond, angajatorul poate fi obligat, cel mult, să informeze pe salariatul concediat (sau pentru care există intenția de a fi concediat) despre alte oportunități de muncă în întreprindere și despre posibilitatea de a se prezenta la concursul care va fi organizat pentru acoperirea acestor oportunități.

Art. 72 (1): „Angajatorul care a dispus concedieri colective nu poate face noi angajări pe locurile de muncă ale salariaților concediați pe o perioadă de 12 luni de la data concedierii acestora.” Încă o restricție în calea restructurării, precum și a adaptării la modificarea cerințelor pieței. Dacă cererea pentru un anumit produs, care necesita anumite meserii și specialități, s-a redus pe termen destul de lung (sau definitiv) și a apărut cerere pentru alt produs, care necesită alte meserii sau specialități, atunci,

în măsura în care nu se poate recurge la reconversie de calitate necesară (care, dacă este posibilă, îi convine și angajatorului – lucrează cu oameni pe care îi cunoaște și care sunt imediat disponibili, nu trebuie recrutați), noii salariați trebuie angajați exact „pe locurile de muncă ale salariaților concediați”.

Art. 77: „În caz de conflict de muncă, angajatorul nu poate invoca în fața instanței alte motive de fapt sau de drept decât cele precizate în decizia de concediere.” Iarăși, o prevedere care nu este de competența Codului muncii, ci, de data aceasta, a Codurilor de Procedură Civilă, respectiv – Penală. Pe fond: Dacă, după data deciziei de concediere, angajatorul a intrat în posesia unor informații suplimentare, sau, în activitatea întreprinderii s-au constatat efecte negative suplimentare în culpa salariatului, nu există nici un motiv, de nici o natură, care să justifice un asemenea embargo.

Art. 81: „Contractul individual de muncă poate fi încheiat pentru o durată determinată, numai în următoarele cazuri:... creșterea temporară a activității angajatorului;”. Este o formulare nejustificată de restrictivă. Mai pot interveni: modificarea temporară de profil de activitate a angajatorului (sau modificarea de profil de activitate, fără certitudinea caracterului de durată al acestei modificări, sau necesitatea temporară a unei specialități de care angajatorul nu dispune, sau necesitatea unei specialități cu încărcare discontinuă – și, în mod corespunzător, includerea în contractul individual de muncă a unei clauze privind salarizarea numai pe perioadele de încărcare, de desfășurare efectivă a activității de către salariat ș.a.).

Art. 84 (1): „La expirarea contractului individual de muncă pe durată determinată, pe locul de muncă respectiv va fi angajat un salariat cu contract individual de muncă pe durată determinată”. Este o obligație disfuncțională și nejustificată, o ingerință inadmisibilă în managementul întreprinderilor. În funcție de situația și nevoile angajatorului, la expirarea contractului de muncă individual pe durată determinată poate fi angajat un salariat cu contract de muncă pe durată nedeterminată, un salariat cu contract de muncă pe durată determinată, pentru aceeași specialitate / meserie sau pentru alta, sau poate să nu fie angajat nimeni. Încă o dată, se dovedesc viziunea și concepția statice despre economie a autorilor proiectului de Cod al muncii, incompatibilitatea dintre acest Cod al muncii și fenomenele de dinamism și schimbare din economie.

Art. 90 (2): „Contractul de punere la dispoziție (a unui salariat de către agentul de muncă temporară) trebuie să cuprindă motivul pentru care este necesară utilizarea unui salariat temporar...”

Și așa, întreprinderile mai capătă un tutore, un organ în fața căruia trebuie să-și fundamenteze deciziile lor strict interne: agenții de muncă temporară! Alineatul trebuie să fie categoric eliminat (dar, de fapt, trebuie adusă la dimensiunile real fezabile și rentabile, nu obligație și restricție generalizată, întreaga soluție a „agenților de muncă temporară”, care într-adevăr există și este chiar la modă în vest, dar pe bază de interes, libertate de mișcare și profitabilitate, complement parțial și nu substituit administrativ obligatoriu, iluzoriu și generalizat al șomajului).

Art. 95 (2): „Salariul primit de salariatul temporar pentru fiecare misiune nu poate fi inferior celui pe care îl primește salariatul utilizatorului, care prestează aceeași muncă sau una similară cu cea a salariatului temporar.” Din nou, o inadmisibilă ingerință. Așa cum angajatorul are dreptul să negocieze salariile individuale cu proprii salariați, diferențiate în funcție de numeroase criterii, așa pot fi diferențiate și salariile salariaților temporari, cu mențiunea că sunt noi pentru întreprindere, că o parte din timp trebuie să se acomodeze cu noile lor sarcini și, deci, pot avea randament mai scăzut, la rest de condiții egale și, în mod corespunzător, salariu mai scăzut.

Art. 160: „Pentru salariații cărora angajatorul... le asigură hrană, cazare sau alte facilități, suma în bani convenită pentru munca prestată nu poate fi mai mică decât salariul minim brut pe economie...” Prevederea este evident falsă și abuzivă, pentru că, dacă cineva este salarizat cu salariul minim brut pe economie, dacă s-a convenit că o parte a salariului se plătește în natură, este elementar că partea ce rămâne de plătit în bani este mai mică decât salariul minim brut și ar fi o discriminare față de cei care primesc salariul minim brut numai în bani.

Art. 163 (1): „Plata salariului se dovedește prin semnarea statelor de plată...”. Codul muncii se contrazice pe sine însuși, deoarece, la art. 158 (1) s-a stabilit: „Salariul este confidențial, angajatorul având obligația de a lua toate măsurile necesare pentru asigurarea confidențialității”, iar când un salariat semnează un stat de salarii, evident vede salariile încasate de câțiva alți salariați de pe aceeași pagină a statului de plată.

Art. 171 (1): „Angajatorul are obligația să ia toate măsurile necesare pentru protejarea vieții și sănătății salariaților.” Toate măsurile nu pot fi decât închiderea întreprinderii și sistarea oricăror procese și activități, deoarece orice proces sau activitate comportă un anumit risc de accident sau / și îmbolnăvire, fie și măcar numai prin stres; de asemenea, „toate” măsurile înseamnă că angajatorul dispune de resurse financiare nelimitate pentru scopul respectiv. Prevederea trebuie să fie reformulată, într-un spirit realist și pragmatic.

Art. 171 (4): „Obligațiile salariaților în domeniul securității și sănătății în muncă nu pot aduce atingere responsabilității angajatorului.” Nu este deloc clar ce se are în vedere. Este, însă, evident că îmbolnăvirea sau accidentarea unui salariat ca urmare a încălcării de către acesta (sau de către alți salariați, sau de către alții) a normelor și procedurilor pentru care a fost instruit și pentru care a semnat reduce responsabilitatea angajatorului. Altfel, mai trebuie construit un rând de închisori, în care să intre, treptat, până la ultimul, toți angajatorii din economia națională.

Art. 188 (2): „Formarea profesională și evaluarea cunoștințelor se fac pe baza standardelor ocupaționale”. Prevederea este valabilă numai pentru meserii rutiniere, pentru care există standarde ocupaționale – și chiar și acolo, mereu apar noutăți pe plan mondial, care încă nu sunt reflectate de standardele ocupaționale existente.

În general, termenul de formare profesională, utilizat în mod exclusiv în documentul analizat, ar trebui să fie, peste tot, înlocuit cu formare și



perfecționare profesională, sau cu alt termen cu conținut mai larg, sensul termenului „formare” acoperind numai partea inițială, incipientă, a unei profesii, meserii sau specialități.

Cele prezentate au urmărit să exemplifice (neexhaustiv) motivele care ne-au condus la concluzia că actualul proiect de Cod al muncii are trăsături care sunt inacceptabile, dăunătoare mediului de afaceri și funcționalității economiei de piață, generatoare de abuzuri și birocratie – și să furnizeze forurilor Puterii elemente de fundamentare a unei decizii de revedere temeinică a Codului, de a nu se admite intrarea lui în vigoare în forma actuală. Situația creată este foarte delicată, pentru că guvernul și-a asumat răspunderea pentru acest proiect, în condițiile menționate la începutul acestor rânduri. Obiectivul economiei funcționale de piață și, prin aceasta, obiectivul apropierei veniturilor reale ale salariaților români de cele ale europenilor necesită, însă, să se găsească soluțiile procedurale și „diplomatice” pentru ca documentului să i se aducă din timp îmbunătățirile necesare. Cu receptivitate și cu voință politică pentru o reglementare de calitate în acest domeniu, cauza nu este pierdută.<sup>118\*</sup>

---

<sup>118\*</sup> la data când acest volum se pregătește pentru tipar, a trecut peste un an și jumătate de la promulgarea Codului (ne)muncii și, din documentul “perfectibil”, s-a mișcat un singur fir de păr: amânarea termenului de desființare a carnetelor de muncă.

## **51. Codul muncii: Decalogul noutăților și câteva recomandări (2003)**

*Adevărul economic*, 29.2.2003

„Adevărul economic” a prezentat pe larg atât conținutul noului Cod al muncii (în nr. 1/559/2003) cât și o serie de „imperfecțiuni scandalozose” ale acestuia (în nr. 4/562/2003), prevederi care pot fi apreciate ca fiind dăunătoare funcționalității economiei de piață, profitabilității, productivității, inovării, eticii ș.a.; fac abstracție de sursele și de limitele fondurilor care ar fi necesare pentru aplicare; operează cu unele concepte și viziuni luate din lumea utopică a marilor întreprinderi de stat axiomatice supraviețuitoare în orice condiții, dar sunt nevalabile – chiar pentru proprietatea de stat – într-o lume a concurenței și competitivității, nevalabile în sectorul privat, nevalabile în întreprinderile mici și mijlocii.

Dar Codul muncii a devenit Lege – Legea nr. 53 din 24 ianuarie 2003, cu intrare în vigoare la data de 1 martie 2003 – și se pune problema: ce vor face, practic, managerii, administratorii, întreprinzătorii pentru a nu contraveni dispozițiilor legale, fără a încălca, totodată, prea mult, interesele întreprinderilor, imperatiile economiei reale?

Desigur, rândurile ce urmează nu sunt exhaustive; Codul muncii trebuie citit, articol cu articol, și gândite implicațiile, obligațiile și pericolele generate (inclusiv – de ce nu? – eventualele noi posibilități și avantaje oferite), în specificul propriei întreprinderi, la nivelul fiecărei prevederi. Aici punctăm doar câteva probleme – și direcții de acțiune – de interes general, sau cel puțin larg, sau care prezintă noutăți sau modificări deosebite în raport cu practica de până în prezent.

1. Pregătirea contractelor individuale de muncă. Anterior încheierii contractului individual de muncă, intervine acum o „Informare” (art. 17 (1), (2)), care rezultă din text și context (Art. 17, (3): “Elemente din informare... trebuie să se regăsească în contract...”) că trebuie să fie un document scris, premergător contractului și distinct de acesta, să nu fie numai verbală, deoarece „orice modificare a unora dintre elementele prevăzute” obligă la un act adițional; se poate presupune că Informarea trebuie să fie semnată de angajator și, considerăm, semnată de luare la cunoștință de către viitorul salariat, care altminteri poate ridica pretenții ulterior, pe motiv că nu a fost „informat” conform prevederilor Codului, atunci când a semnat contractul individual. Informarea trebuie să fie un document substanțial, incluzând, de exemplu, „d) atribuțiile postului, e) riscurile specifice postului...”. După cum însuși Codul prevede (art. 17, (5)), la rândul ei, Informarea poate fi precedată de un Contract de confidențialitate, referitor

la elementele din Informare. Mai rezultă că orice modificare de atribuții, orice sarcină suplimentară trasată trebuie să fie precedată de un act adițional la contract. În principiu, desigur, corect, dar cum se poate conduce o întreprindere în asemenea condiții? Deci, atribuțiile trebuie formulate și cu suficientă generalitate, pentru a acoperi situațiile care pot apărea în activitatea curentă, dar și cu suficientă detaliere pentru a nu permite eludarea unor anumite atribuții concrete și care au justificat salariul negociat. Trebuie, credem, prevăzută o clauză care să permită șefilor ierarhici să stabilească sarcini curente în cadrul atribuțiilor prevăzute și să detalieze operativ aceste atribuții, în funcție de necesitățile activității.

2. O problemă foarte grea (pentru anumite ramuri, pentru anumite întreprinderi), la care nu întrevădem deocamdată soluție (altă decât abrogarea), este introdusă de art. 21, referitor la așa-zisa „clauză de neconcurență”, care „îl obligă pe salariat să nu presteze... o activitate care se află în concurență cu cea prestată la angajatorul său... și îl obligă pe angajator să îi plătească salariatului o indemnizație lunară”..., care „este de cel puțin 25% din salariu”. Clauza nu este obligatorie, deci – poate fi evitată, dar poate fi reclamată de către salariați, care pot șantaja cu lucrul în folosul concurenților, pentru a obține un spor de 25% la salariu. Pentru noii salariați se poate porni negocierea salariului de la un nivel în mod corespunzător mai scăzut, contând pe faptul că se vor aduna cei 25%. Pentru salariații existenți, trebuie analizat, discutat cu fiecare salariat în parte (la care se pune problema), stabilită o politică la nivel de întreprindere privind promovarea unui climat de atașament și loialitate față de propria întreprindere. La limită, pentru specialiștii de valoare și unici, poate fi o indemnizație meritată, în limitele ce pot fi suportate de bugetul de venituri și cheltuieli al întreprinderii. Suntem partizanii cointeresării și ai plății pentru merite și pe bază de cerere și ofertă, dar a nu lucra pentru o întreprindere concurentă face parte din abc-ul moralității în economia de piață și afectează interesele nu numai ale angajatorului, ci pe ale tuturor salariaților întreprinderii, iar a presupune că, de la 1 martie (data intrării în vigoare a Codului), bugetele întreprinderilor pot suporta o creștere cu „cel puțin” 25% a unor salarii care și așa sunt, probabil, printre cele mari din întreprindere, nu pare ceva realist. Iar a face pe cineva să se simtă indezirabil în întreprinderea ale cărei interese le trădează, mai există mijloace. Cât despre cei care sunt realmente indispensabili întreprinderii, trebuie păstrați inclusiv prin salarizare corespunzătoare.

3. Art. 128 prevede că „Normarea muncii se aplică tuturor categoriilor de salariați” (deci – și personalului creativ și personalului de conducere și funcționarilor publici și pompierilor...) Este adevărat că, la articolul precedent, 127, se precizează că „Normele de muncă se exprimă, în funcție de caracteristicile ... activității care se normează, sub formă de norme de timp, norme de producție, norme de personal, sferă de atribuții sau sub alte forme corespunzătoare specificului fiecărei activități.”

Până la abrogarea (sau nuanțarea corespunzătoare) a articolului 128, citat, Legea 53/2003 obligă toate categoriile de activități să aibă norme

de muncă. Știind că normarea muncii este destinată activităților repetitive, stabile, iar pentru inovare și pentru situații neprevăzute normarea nu este aplicabilă, cât timp intră în aplicare și rămâne în vigoare legea menționată, ea obligă să fie întocmite documente, cu titlul de „Norme de muncă”, apte să permită justificarea salariilor tuturor categoriilor de salariați. Aici, credem, este de maximă importanță elaborarea unor criterii și indicatori, sau, după caz, condiții, pentru salarizarea corespunzătoare a activităților creative, a calității rezultatelor obținute (inclusiv a calității producției realizate și serviciilor prestate), a inițiativelor tehnologice și manageriale, a efortului pentru – și a contribuției la – penetrarea și promovarea pe piață etc.

4. O cotitură cu impact foarte important (tot numai pentru anumite activități din economie) o constituie dispariția convențiilor de colaborare (de prestări) și unicitatea, ca formă de reglementare a raporturilor între angajatori și angajați, a contractelor de muncă.

La contractele de muncă cu timp parțial (art. 123), „Durata săptămânală de lucru a unui salariat ... nu poate fi mai mică de 10 ore.” Deci, pentru durată altfel decât săptămânală (de exemplu – 50 de ore, o dată pe trimestru), sau pentru orice convenție pe bază de volum de încasări sau orice formă de dimensionare a unei activități, alta decât numărul de ore prestate, nu mai există cadru legal. Aici, soluțiile care se întrevăd pot fi: revederea actualelor criterii de plată a comisionului pentru volumul de activitate realizată – sub forma de norme de muncă; orientarea colaboratorilor de specialitate ocazionali importanți spre a se autoriza în baza Legii nr. 507/2002 privind organizarea și desfășurarea unor activități economice de către persoane fizice, putând fi astfel plătiți pe bază de contracte de prestări servicii de dimensiunea necesară și la momentele necesare, ieșind din circuitul salarial, al fondului de salarii etc.

5. Munca prin agent de muncă temporară este o anumită noutate pentru România, fiind destul de răspândită în Europa occidentală (în anumite domenii, au existat astfel de soluții și în România). Pentru moment, managerii au de așteptat constituirea unor astfel de agenți de muncă temporară, la sprijinul cărora să recurgă apoi, la nevoie, pentru anumite activități ocazionale, iar întreprinzătorii pot manifesta inițiativa de a demara un asemenea obiect propriu de activitate.

6. Conform art. 179, „în cadrul persoanelor juridice din sectorul public, privat și cooperatist, inclusiv cu capital străin, care desfășoară activități pe teritoriul României... la care sunt încadrați cel puțin 50 de salariați... se constituie un comitet de securitate și sănătate în muncă, cu scopul de a asigura implicarea salariaților la elaborarea și aplicarea deciziilor în domeniul protecției muncii.”

7. Conform art. 167 și 168, se vor constitui „fonduri de garantare pentru plata creanțelor salariale”, prevedere deocamdată aflată în suspensie și care, oricum, necesită reglementări financiare speciale și, conform Constituției, o lege organică specială, deoarece introduce un nou impozit.

8. Conform art. 262, în termen de 60 de zile de la intrarea în vigoare a codului, este obligatorie „întocmirea regulamentului intern la nivelul fiecărui

angajator”; art. 258 dă conținutul minimal al acestui regulament; el conține categorii de informații care precis lipsesc din multe regulamente actuale, de exemplu: „b) reguli privind respectarea principiului nediscriminării și al înlăturării oricărei forme de încălcare a demnității”...

9. Art. 34 obligă fiecare angajator să înființeze un „registru general de evidență a salariaților”, care va conduce la desființarea carnetelor de muncă, începând cu 1 ianuarie 2004. Aplicarea măsurii este în așteptarea unei Hotărâri a Guvernului.

10. Din partea punitivă a Codului (care nu este foarte amănunțită), credem că este de reținut prevederea-cheie, din art. 276 d): „primirea la muncă a unei persoane pentru care nu a fost *întocmit* (subl. ns., M.D.) contract individual de muncă ... (se sancționează) cu amendă de la 50.000.000 la 100.000.000 lei”.

## **52. În loc de abrogare sau corectare imediată, în jurul Codului muncii continuă discuții sterile (2004)**

*Ziua economică, 27.1.2004*

A trecut un an în care au curs râuri de cerneală și fluvii de audio-video pentru răspuns dacă economia de piață a României este funcțională numai 98% sau dacă, totuși, este chiar 99%, și totodată un an în care mostra și monstrul de atentat la ideea de funcționalitate a unei economii – așa-zisul Cod al muncii de tipul „noi cu drag muncim, dacă avem toate drepturile și nici o îndatorire”, stă mândru pe soclul pe care l-a pus iresponsabila asumare a răspunderii guvernului și somnul partenerilor de Consiliu Economico-Social. Un an de proteste și de semnale, pe măsură ce mediul de afaceri conștientizează toată gravitatea paralizantă și dezorganizatoare a acestei ghiulele de picioarele unei economii care discută filozofii despre ritmuri de creștere de două ori mai mari decât ale membrilor actuali ai U.E., iar sindicatele își râd în barbă – ce clapă au tras economiei și societății românești! – și amenință cu greve dacă se atinge cumva cineva de un fir de păr al monstrului amintit.

Cu dreptul moral al primei analize cvasi-exhaustive pe ansamblul categoriilor de deficiențe ale Codului, înaintate întâi Președinției României în decembrie 2002, cu apel de a nu promulga, și publicate, după promulgare, în ianuarie 2003 (material accesibil acum la adresa [www.scientconsult.ro/21.htm](http://www.scientconsult.ro/21.htm), completat, la cererea redacției respective, cu un „Ce-i de făcut?”, accesibil la același site, fișierul /22.htm), la o dată când numai Consiliul Investitorilor Străini (F.I.C.) și P.N.L. trăgeau semnale de alarmă, ne permitem să reluăm problema, în stadiul ei de azi (și vom trece peste găselnița desființării carnetelor de muncă, deocamdată amânată de guvern până la un termen convenabil de îndepărtat).

Continuându-și rolul meritoriu de partener responsabil în cadrul economiei României, F.I.C. a emis și a făcut recent public un supliment la Cartea sa Albă: „Propuneri pe termen scurt pentru atragerea de investiții străine directe în România”, în care un capitol este consacrat Codului muncii, sub titlul: „Flexibilitatea pieței forței de muncă”. Din păcate, din dorința de a fi încurajator față de guvernul român, Consiliul a utilizat o formulare care s-a dorit politicoasă, dar a și apărut răstălmăcită de către unele organe media: „Din cele 300 de articole ale Codului muncii, F.I.C. consideră că există șase probleme majore ce ar trebui soluționate de către Guvern în cel mai scurt timp”. Iar unii gazetari grăbiți au și zis: „Din cele 300 de articole ale Codului muncii, F.I.C. consideră că șase ar trebui modificate”. Cât ne privește pe noi, care am trăit niște decenii de anumit

regim, știm că există pericolul ca cineva (Cineva!) să dea o sarcină de tipul: „Duceți-vă și negociați și veniți cu cele 6 articole modificate, convenite. Nu vă atingeți de celelalte 294, nu sunt importante, așa a zis F.I.C.!” Nu contestăm dreptul investitorilor străini, cu forța lor economică, tehnologică, managerială, de a se simți periclițați numai de 6 dintre aberațiile Codului muncii (deși este evident că unele dintre cele 6 implică numeroase articole concrete ale Codului, cum ar fi, de exemplu: „Documentațiile cerute în vederea angajării salariaților și a concedierii salariaților incompetenți sau care nu reușesc să treacă de perioadele de probă sunt birocratice, greoaie și de durată”). Considerăm că și investitorii români au dreptul ca, pe lângă cele 6 subliniate de F.I.C. (și care interesează în egală măsură pe întreprinzătorii și managerii români și au fost, de altfel, analizate în materialele citate și în alte materiale publicate pe parcursul acestui an), să se simtă amenințați și de alte prevederi, de asemenea menționate în materialele care au fost publicate. Dacă ar fi să luăm un singur exemplu (care se referă tot la un șir întreg de articole ale Codului): rigiditatea unui întreg șir de tipuri prestabilite de contracte de muncă, cu absolutizarea celor pe durată nedeterminată, împreună cu restricțiile și obligațiile impuse la tipurile de noi angajări ce pot fi efectuate în locul angajaților care, din diferite motive, părăsesc întreprinderea – tipuri care se încadrează în orice criterii dorțiți, în afară de cel al funcționalității întreprinderii.

În săptămâna care s-a încheiat, Blocul Național Sindical a trecut la contraofensivă și a început să dea lecții de europenism Consiliului Investitorilor Străini (și ansamblului întreprinzătorilor români), luând problemele la rând și făcând, pentru fiecare problemă, trimiterea la directiva U.E. corespunzătoare. Totul – pus pe puncte (chiar cu depășire de plan, pentru că le-au ieșit 7 puncte, nu 6. Într-adevăr, este un punct în plus, despre ceva care nici nu a ridicat obiecții din partea cuiva). Numai că trimiterile la directive europene sunt false, apte să impresioneze numai pe cei care iau de bune afirmațiile sindicaliştilor și nu se uită în textul directivelor.

Astfel (după numerotarea B.N.S.):

1. Directiva 987 din 1980 obligă statele să instituie un organism care să asigure plăți către salariați în caz de faliment, dar nu conține nici o prevedere referitoare la niște plăți speciale în vreun fond special, altul decât fondul pentru șomaj existent, după cum bine se arată în materialul F.I.C. De altfel, am arătat și noi că o astfel de contribuție la un nou fond de garantare, fiind o fiscalitate suplimentară, nu poate fi introdusă decât printr-o lege organică specială, conform Constituției, actuala prevedere din Codul muncii fiind neoperantă.

2. Directiva 2003/88/CEE într-adevăr conține cifra de 48 ore, numai că, în fraza din Directivă termenul este „durata medie”, iar în Codul muncii, „durata maximă”. Să fie unul și același lucru?

3. Este adevărat că Directiva 91/533/CEE se referă la informarea salariaților, numai că Directiva prevede că informarea scrisă poate fi predată salariatului nu mai târziu de 2 luni după angajare, inclusiv în cadrul

contractului de angajare, iar Codul muncii prevede, la art. 17 (1), că informarea scrisă trebuie făcută „anterior încheierii sau modificării contractului de muncă”; la alin. (3) se prevede că informațiile trebuie să fie reluate și în contractul de muncă. Este cu totul altceva! Să mai adăugăm și faptul că „Riscurile specifice postului”, informație care face parte, conform Codului muncii, din pachetul ce trebuie comunicat angajatului, și care este foarte greu de definit, nu figurează în Directiva C.E.E.

4. Nu sunt divergențe, credem, referitoare la înștiințarea anticipată a concedierilor colective (cu excepția forței majore, desigur).

5. Este de la sine înțeles că orice concediere pentru săvârșirea unei abateri grave se poate face numai după o cercetare disciplinară; depinde cât de complicată este această cercetare, cât poate să dureze, pe bază de ce probe, cine ce drept de imixtiune are, cine ce drept de decizie etc.

6. Este un fals incalificabil afirmația că Directiva 2002/14/C.E.E. prevede acordul sindicatului la normele de muncă. Directiva nu numai că nu conține termenul de „norme de muncă”, dar nu conține nici vreunul dintre termenii „punere de acord”, „convenire”, „aprobare” sau orice așa ceva. Termenul cel mai avansat (și ultimul) după cel de „informare”, este „consultare, care înseamnă schimbul de vederi și stabilirea unui dialog între reprezentanții angajaților și angajator”, în general, și nu pe norme sau similar, în vederea creșterii gradului de participare afectivă a salariaților la problemele întreprinderii, a încrederii între întreprindere și salariați, încurajare a inițiativelor etc. De asemenea, se prevede că nu trebuie să formeze obiect de informare sau consultare ceea ce poate provoca perturbări ale activității, și atunci (caz special, exemplificăm noi, nu de neglijat): dacă este necesară o restructurare pe termen lung, prin restrângerea unor secții ale întreprinderii și extinderea altora, una dintre tacticile manageriale poate consta în modificarea diferențiată a normelor (pentru ca să se câștige mai bine acolo unde este necesară dezvoltarea și invers); dar dacă acest lucru s-ar difuza public în prealabil, ca atare, ce perturbare a climatului s-ar putea produce! Nici concurența nu trebuie să afle că se trece o revizuire a normelor și cât și când va fi aceasta.

7. În fine, desigur, sunt necesare programe de perfecționare a personalului, dar tonul face muzica; nu în fiecare an, fiecare salariat, până la ultimul portar în prag de pensionare, trebuie inclus în programul de perfecționare, cum rezultă din Codul muncii.

Așadar, actuala versiune a Codului muncii nu este stegarul integrării europene a României, ci, dimpotrivă, opusul ei; deocamdată, este una dintre urgențele ce trebuie soluționate cât mai curând în 2004, în cadrul eforturilor de încheiere în acest an a pregătirilor pentru integrare. Iar Codul muncii trebuie nu cosmetizat la niște (6 sau nu 6) priorități, ci de la un cap la altul, articol cu articol și cuvânt cu cuvânt. Totodată, considerăm necesar să fie luate la mână directivele europene din domeniu, toate, pentru a vedea nu numai ce este în contradicție în actuala versiune a Codului muncii, ci și ceea ce lipsește!



În context, este de analizat, cândva, în ce măsură unor persoane, reprezentante oficiale ale unor organisme, le pot fi îngăduite tentative de înșelare a opiniei publice și a forurilor guvernamentale și neguvernamentale competente, și încă în asociere cu insulte și insinuări, precum și amenințări de subminare a economiei naționale – greve (bazate pe aceleași afirmații mincinoase). Reiau o întrebare pe care am mai pus-o, încă în 1990: Oare, sindicatele noastre libere sunt libere de răspundere față de economia națională?

Și, aș mai întreba: la ce nivel de profesionalism discutăm problemele? La nivelul CODOI?<sup>119\*</sup> Ce altceva putem spune despre „doctrina”: „Economiei o să-i meargă bine cu o mulțime nemărginită de drepturi pentru angajați și o mulțime nemărginită de obligații pentru angajatori”?

---

<sup>119\*</sup> În folclorul cercetătorilor circulă informația că, la o sesiune științifică, având în față textul unei comunicări care îi fusese pregătit, tovarășa academician doctor inginer a citit CODOI în loc de pronunția cunoscută pentru CO<sub>2</sub>.

## ► Fiscalitatea

### **53. Amortizare și fiscalitate, sau: încă o filă din războiul birocrăției românești împotriva agenților economici (1996)**

*Tribuna economică*, nr. 11 / 14.3.1996

Citim, cu uimire și consternare (cuvintele sunt prea slabe), Monitorul Oficial nr. 33 din 16 februarie 1996, conținând "Normele privind balanța imobilizărilor necorporale, corporale și financiare, determinarea gradului de utilizare a mijloacelor fixe deținute de agenții economici, necesar stabilirii valorii amortizării incluse în cheltuielile de exploatare pe anul 1995, emise de Ministerul Finanțelor și Comisia Națională pentru Statistică", nr. 15.776 / 1.122. De fapt, noutatea nu este foarte mare, pentru că acestea înlocuiesc (și abrogă) alte norme, similare: nr. 16.805 / 2.1812 din 1994, precum și alte norme și precizări.

Lucrurile pornesc de la Legea nr. 15 / 1994, privind amortizarea capitalului imobilizat în active corporale și necorporale, unde, în art. 18, se stipulează: "Amortizarea calculată conform prevederilor art. 9 se include în cheltuielile de exploatare ale agenților economici, în directă corelare cu gradul de utilizare a mijloacelor fixe aflate în patrimoniu", contrazicând din start chiar articolul 9 la care face trimitere: "Amortizarea se stabilește prin aplicarea cotelor de amortizare asupra valorii de intrare a mijloacelor fixe și se include în cheltuielile de exploatare".

Dar, ulterior acestei Legi nr. 15 / 1994, a apărut Ordonanța nr. 70 / 1994, care, în articolul final, nr. 41, abrogă un lung șir de scutiri de impozit (și câteva taxe suplimentare), "precum și orice alte dispoziții contrare". În cuprinsul Ordonanței nr. 70 / 1994, la art. 6 alin. (2) se prevede: "Pentru determinarea profitului impozabil, cheltuielile pentru care nu se admite deducerea sunt:...b) amortizarea peste limitele prevăzute de prezenta ordonanță", iar la art. 7 (1) se stipulează: "...amortizarea aferentă mijloacelor fixe ale contribuabililor este deductibilă".

Deci, s-a dorit ca Ordonanța nr. 70 / 1994 să introducă ordine și transparență în sistemul fiscal, astfel încât un singur act juridic să prevadă totul despre impozitul pe profit. Includerea unor reglementări de natură fiscală într-un document de altă natură (amortizarea), este, deci, anormală.

Este adevărat că, formal privind, în art. 10 al Ordonanței nr. 70/1994 se deschide o porțiță: "Cheltuielile aferente veniturilor se stabilesc prin instrucțiunile prevăzute la art. 38", iar în aceste instrucțiuni (privind "metodologia de calcul și formularistica", aprobate prin H.G. nr. 974 / 29.12.1994 și publicate în M.O. nr. 6 din 16.1.1995), se reintroduce

o trimitere la prevederile Legii nr. 15 / 1994 (art. 10, C, b). Această trimitere este, însă, generală; ea nu detaliază pasajul privind corelarea cu gradul de utilizare a mijloacelor fixe, implicit abrogat prin Ordonanța nr. 70 / 1994.

Deci, *temeiul legal* al limitării includerii în costuri a amortizărilor, numai "în corelare cu gradul de utilizare a mijloacelor fixe", este foarte incert.

*Din punct de vedere economic*, dacă în cazul agenților economici cu capital majoritar de stat (care au primit, prin Legea nr. 15 / 1990, patrimoniul creat anterior, în principal, de la bugetul statului) problema este discutabilă, *agenții economici privați* realizează investițiile fie prin aport de capital, fie din profit reinvestit – deci, pentru care s-a plătit deja impozit pe profit. Este normal ca agenților economici privați să li se asigure recuperarea *integrală* a investițiilor, pe calea amortizării repartizate asupra producției realizate, fie că utilizarea mijloacelor fixe este în 1 sau 3 schimburi, fie că este numai 2 ore pe lună (dacă este vorba, de exemplu, despre un utilaj scump de înaltă tehnicitate, care condiționează calitatea produselor livrate). A limita includerea cheltuielilor cu amortizarea la calculul impozitului pe profit, înseamnă o *dublă impozitare*. Iar ca stimulent, măsura acționează în sens exact opus celei de reducere cu 50% a impozitului pentru investițiile din profit: dacă este să aibă un înțeles, "stimulentul" este: "nu investiți în mijloace fixe!", pentru că, în primă etapă, vă stricați raportul între veniturile din exploatare și valoarea mijloacelor fixe.

Ei bine, Normele pe care le-am citat în deschiderea acestor rânduri, reprezentând 16 (!) pagini de Monitor Oficial, pline de indicații, formule și tabele cu coduri și cu cifre (pe care agenții economici trebuie să le studieze și să le aplice, dacă vor să nu fie evazionști fiscali), sunt destinate exclusiv acestei "găselnițe" fiscale, strecurate într-o lege în care nu-și are locul, dubioasă sub aspect legal și fără noimă (spunem noi) sub aspect economic.

Dar teatrul absurdului birocratic merge și mai departe.

A mai fost inventată o super-găselniță. Dacă articolul 18 din Legea nr. 15 / 1994 prevedea: "în corelație cu gradul de utilizare a mijloacelor fixe *din patrimoniu*" (subl. ns.), Ordinul Ministrului Finanțelor nr. 746 / 1994, pentru aprobarea Normelor metodologice de aplicare a Legii nr. 15 / 1995, vorbește despre "gradul de utilizare a mijloacelor fixe *de bază*" (subl. ns.), deci – altceva decât în textul de lege. Problema fiscalizării suplimentare legate de "gradul de utilizare" a mijloacelor fixe "de bază" îi preocupă atât de obsesiv pe autorii acestor norme, încât ea este reluată, în formulări diferite, de 3 ori pe parcursul Normelor aprobate prin Ordinul Ministrului Finanțelor nr. 746 / 1994: în art. 12, art. 22 și art. 25. Ca atare, și în normele la care ne referim acum, mijloacele fixe "de bază" ocupă aproape 4 pagini de Monitor Oficial pentru a specifica, pentru fiecare ramură și activitate, care sunt codurile grupelor de mijloace fixe considerate a fi "de bază", iar agenții economici vor trebui să refacă, pentru anul înființării (sau pentru anul 1990) suma valorilor mijloacelor fixe – numai a celor "de bază". Și aceasta, în condițiile în care, în 1990, clasificarea mijloacelor fixe era cu

alte coduri (sistemul de codificare s-a schimbat prin H.G. nr. 266 / 1994). Deci, trebuie luată acum valoarea de atunci a fiecărui mijloc fix, văzut ce cod ar avea acum, văzut dacă este acum considerat “de bază” sau nu – și făcute adunările care trebuie.

Mai departe. Formula pentru “gradul de utilizare a mijloacelor fixe” nu definește nici un fel de “grad de utilizare”, ci cu totul altceva, și anume: “dinamica productivității valorice a mijloacelor fixe”. Într-adevăr, formula din “Norme” este:

$$U[\%] = \frac{Em, 1995}{Em, an\ de\ \text{înființare}} \times K \times Ipr,$$

unde  $K$  și  $Ipr$  sunt coeficienți legați de inflație și reevaluări, iar

$$Em = \frac{\text{Venituri din exploatare}}{\text{Valoarea medie anuală a mijloacelor fixe de bază existente la sfârșitul anului}}$$

Deranjează mai multe aspecte:

– Ca formă (dar nu numai formă), deranjează faptul că într-un document oficial, emis de două instituții de înalt profesionalism, se pot înscrie definiții neprofesionale, formule care definesc și calculează evident altceva decât conceptul pe care pretind că îl definesc și îl calculează.

– Ca fond, deranjează faptul că situația fiscalității actuale a fiecărui agent economic este pe vecie pusă în relație cu productivitatea mijloacelor fixe din anul de înființare (sau din 1990), în condiții în care:

– agenții economici cu capital de stat sunt supuși procesului de restructurare (ceea ce, evident, presupune renunțarea la fetișul “gradului de utilizare” a mijloacelor fixe);

– agenții economici cu capital privat, înființați din 1990 încoace, în mod normal, au început cu comerț (deci cu venituri din exploatare mari și mijloace fixe mici), dezvoltând ulterior producția (unde raportul venituri din exploatare / valoare a mijloacelor fixe este evident mai mic decât în cazul operațiilor pur comerciale); deci, vor purta veșnic stigmatul fiscal al unei dinamici dezavantajoase a productivității mijloacelor fixe față de cea din anul înființării, în baza formulei din “Norme”.

– În fine, mai deranjează și faptul că se dau 8 pagini de cifre (de utilizat în calcule) cu câte 3-4-5 cifre semnificative, deci, corespunzând unor precizii de calcul de 1-0,1-0,01%, adică se face farmacie de calcul, în condițiile în care coeficienții sunt dați pentru 1990, 1992, 1994, iar agenții economici înființați în 1991 “vor folosi cifrele din coloana 2” (adică – cele valabile pentru anul 1990), iar cei înființați în 1993 “cifrele din coloana 4” (adică – cele valabile pentru anul 1992). Dar, între coloane, cifrele sunt în raport de 1:7-1:10, deci, pentru cei “dintre coloane” (agenții economici înființați în 1991 și 1993) eroarea este de 35-50%! Atunci – de ce atâta farmacie?

În concluzie, care poate fi mesajul acestor rânduri?

- Să fie respectate litera și spiritul legilor, iar normele și instrucțiunile să nu inventeze altceva.

- Sistemul de stimulente financiare este foarte important, dar:

- el să fie soluționat unitar, cum bine s-a intenționat la Ordonanța nr. 70 / 1994;

- nu toate fetișurile anterioare (vezi “gradul de utilizare a mijloacelor fixe”) mai sunt valabile astăzi;

- trebuie văzut impactul în condițiile actuale ale tranziției, după caz – separat pentru unitățile înființate pe baza Legii 15 / 1990, constituind societățile cu capital majoritar de stat, aflate în curs de privatizare, și separat pentru unitățile private nou înființate după 1990;

- trebuie văzut ce fenomene sunt măsurabile contabil și cât de relevant este ceea ce există în contabilitate.

- Să fie cruțat timpul agenților economici. Efortul de manoperă contabil-funcționărească cerut să fie comensurat cu importanța consecințelor economice scontate. Dacă pentru un singur indicator (dubios), agenții economici sunt împroșcați cu 16 pagini de Monitor Oficial de norme, când să se mai ocupe ei de managementul financiar real al firmelor lor? (Desigur, cazul care a fost analizat aici este unul extrem, dar, din păcate, el nu este singular.) Rugăm: instrucțiuni simple, indicatori clari, cu sens, ușor de înțeles și de calculat!<sup>120\*</sup>

---

<sup>120\*</sup> Lucrurile s-au repetat și în primăvara lui 1997. După insistente noi intervenții, articolul 18 din Legea nr. 15 / 1994 a fost abrogat prin O.G. nr. 54 / din 28 august 1997, problema fiind definitiv închisă, în mod favorabil. A contrasemnat Ordonanța de abrogare ministrul de stat, ministrul finanțelor Mircea Ciumara.

#### **54. FESAL, vama și continuarea ofensivei birocrăției împotriva agenților economici (1996)**

Titlul publicat: *În timp ce traficanții trec prin vamă ca prin brânză, pentru un pachet de cărți se fac verificări la sânge.*

*Adevărul*, 9.5.1996

Cu prilejul acordării împrumutului pentru ajustare structurală (faimosul FESAL), una dintre problemele care au intervenit pe parcursul negocierilor a fost cea a climatului de afaceri, între altele – a simplificării formelor birocratice cărora trebuie să le facă față investitorii în România. Guvernul României s-a angajat să dea curs exigențelor în această direcție.

Ca un prim pas, fără să se simplifice o literă din succesiunea de operațiuni și forme pe care legile în vigoare (nr. 31 / 1990, privind societățile comerciale și 26 / 1991, privind Registrul Comerțului) le impun pentru constituirea societăților comerciale, s-a realizat o înțelegere în baza căreia camerele de comerț și industrie au organizat birouri de asistență, astfel încât pașii să fie parcurși mai ușor, cu mai puține deplasări ale întreprinzătorului (spre supărarea și protestul oficial al breslei avocaților, care a socotit că astfel va fi afectată una dintre multiplele sale căi de câștiguri facile actuale). Așa că, afișând o mică floriceică în sperata primăvară a combaterii birocrăției economice românești, Guvernul nostru s-a prezentat cu fruntea sus la finalizarea tratatelor și la semnarea acordului FESAL.

Și a continuat, tot cu fruntea sus, să amplifice și să complice birocrăția care apasă asupra agenților economici, fie ei români sau străini.

Este greu de făcut un top al absurdităților birocratice instituționalizate în economia noastră, pentru că nu sunt definite criteriile de ierarhizare. Ce să punem mai presus, pentru admiterea într-o carte Guinness a recordurilor birocrăției românești? Absurdul logic în sine? Încurcăturile provocate întreprinzătorilor? Daunele aduse economiei naționale? Abuzul și arbitrarul pe care îl afișează?

Nu ne propunem un inventar, aici. Dar, într-un eventual astfel de top, nu ar putea să lipsească unele dintre recentele măsuri în domeniul vamal.

O constatare empirică este că, de câteva luni, vama a devenit un punct de strangulare. Pentru tranzacții derizorii se cer forme și justificări ca și pentru miliarde. Am avut prilejul să constatăm în mod nemijlocit că o lădiță, conținând un program didactic și broșurile aferente, expediate expres, a făcut nici 48 de ore din California până la vama București, și o săptămână de la această vamă la București, până s-a terminat ping-pongul

hârtiilor justificative cerute; că pentru aceleași câteva kilograme de material, importate fără probleme în decembrie 1995, acum se cer fel de fel de forme în plus, spre uimirea partenerului străin. Poate, pentru că, în Hotărârea Guvernului nr. 147 din 12 martie 1996 privind organizarea și funcționarea Direcției Generale a Vămile, la art. 1 alin. ultim scrie: "În exercitarea atribuțiilor sale, directorul general emite decizii, ordine, circulare, norme metodologice și instrucțiuni pentru aparatul propriu", dar dacă aceste "instrucțiuni pentru aparatul propriu" se referă la *ce hârtii să se ceară importatorilor sau exportatorilor*, atunci degeaba se mai precizează că sunt "pentru aparatul propriu".

După Hotărârea nr. 147, Buletinul Oficial a publicat și Hotărârea Guvernului României nr. 149, tot din 12 martie 1996, care cuprinde cel puțin două "bombe":

"Art. 3. – Eliberarea autorizației de comisionar în vamă se face pe baza îndeplinirii următoarelor condiții:

- a) obiectul de activitate să fie exclusiv de comisionar în vamă;
- b) să prezinte o scrisoare de garanție bancară în sumă de 500 milioane lei, emisă de o societate bancară cu sediul în România, prin care să se asigure solvabilitatea achitării drepturilor și taxelor vamale..."

Cum contribuie aceste măsuri la diminuarea tracasării birocratice a agenților economici, pentru care s-a angajat Guvernul în repetate rânduri, și cu prilejul tratativelor FESAL, în particular? Cum contribuie ele la relansarea economiei? La mersul reformei economice? La combaterea corupției și a abuzurilor? La fluidizarea tranzacțiilor economice?

Foarte simplu: exact în sens opus.

În prezent, orice exportator, importator, transportator, expeditor își efectuează, *de regulă, singur* operațiunile legate de prezentarea mărfurilor pentru vămuire, plăți către vamă etc. Ei bine, nu: de acum înainte, el trebuie să se adreseze unui intermediar specializat. Comisioane în plus, probabil – așteptări în plus; deci: scumpirea artificială și anti-fluidizarea operațiunilor. Sau, dacă nu vrea să aibă de a face cu noi intermediari, fiecare exportator, importator, transportator, expeditor trebuie să-și înființeze o nouă firmă-pui, care să aibă ca "obiect de activitate exclusiv" pe cel de comisionar în vamă; deci – noi cheltuieli de înființare firmă, sediu, contabilitate separată etc. Oricum – tot cheltuieli în plus. Și tracasare în plus.

Orice exportator, importator, transportator, expeditor are de a face cu vama. Este firesc, într-o economie normală, ca acesta să poată efectua direct, prin personal calificat și autorizat propriu, și operațiunile legate de prezentarea pentru vămuire și plățile către vamă. De ce trebuie ca "obiectul de activitate să fie *exclusiv* de comisionar în vamă"? Pentru ca, cine nu își face firmă proprie de comisionar, să mai depindă de altcineva? Să se faciliteze eventuale relații ilicite între vameși și comisionarii "de meserie", "oamenii locului"?<sup>121\*</sup>

---

<sup>121\*</sup> Și încă un rând de bacșișuri, atenții etc., deci: oxigen în plus pentru corupție.

Să trecem la a doua bombă, alineatul "b)", mai sus citat. 500 milioane lei garanție vamală nu este un fleac, ceva ce să ții și să stea imobilizat în bancă, chiar dacă ești o firmă puternică. (Cu atât mai puțin este ceva la care să fii obligat din senin, în mijlocul anului, după ce ți-ai planificat fluxul de numerar pe anul curent.) De fapt, acesta nu este decât un nou subterfugiu pentru ca statul să mai adune niște miliarde imobilizate în bănci, de la "comisionari".

Dar explicația oficială, dată chiar în textul, citat, al alineatului cu pricina, ține de spiritul celui mai pur etatism birocratic: reglementez eu, statul, că tu, agentul economic, trebuie să ai banii necesari pentru "a asigura solvabilitatea drepturilor și a taxelor vamale". Când, într-o economie de piață, asta este grija agentului economic, care, în caz contrar, își pierde banii pe locații și penalizări, își pierde marfa, își pierde clienții. (De altfel: 500 milioane lei garanție – și pentru cine transportă vapoare, și pentru cine transportă chibrituri?)

Este adevărat: în statistici, ne vom îmbogăți cu câteva zeci (poate, sute) de noi agenți economici, semn al propășirii pe calea economiei de piață... (Fără să negăm că este nevoie și de comisionari vamali specializați, *pentru cine chiar are nevoie de serviciile lor.*)



## **55. Pentru profitul reinvestit se plătesc 3 impozite. Asupra salariilor grevează 8-9 impozite, contribuții, taxe (1998)**

Adevărul, 31.1 și 2.2.1998

S-a vorbit, în ultimul timp, despre reformarea sistemului fiscal. Până în prezent, s-au adus, însă, corective la legi privind impozite luate separat. O privire asupra sistemului de impozite în ansamblul său se impune. Se va constata că, pentru același articol contabil, întreprinzătorul este împovărat cu mai multe impozite, iar prezentarea izolată, a fiecărui impozit în parte, nu este concludentă.

Preliminar, să reamintim ce reprezintă Valoarea Adăugată: diferența între valoarea produselor / serviciilor livrate și valoarea produselor / serviciilor procurate. Această diferență cuprinde 4 mari capitole: 1) salariile (directe și indirecte); 2) expresia bănească a anumitor drepturi de proprietate intelectuală (drepturi de autor, redevențe ș.a.); 3) amortizarea; 4) profitul. Atât. Materialele, serviciile achiziționate etc. nu reprezintă "valoare adăugată"; prin definiție, plata T.V.A. pentru acestea se scade din T.V.A. încasată. Desigur, în economia de piață, cele patru componente nu apar în valoarea adăugată în mod explicit și direct, suma valorii adăugate fiind influențată de jocul cererii și al ofertei, de factori de piață; aceștia grevează, însă, profitul, celelalte trei componente rămânând să constituie conținutul de bază al valorii adăugate, realitatea economică pe care o reflectă valoare adăugată.

Să examinăm, astfel, ce se întâmplă cu impozitarea profitului. Deci, asupra profitului, în procesul de formare a acestuia, se plătește T.V.A., care a devenit acum 22% – un impozit. După constituirea și reflectarea contabilă distinctă a profitului, *la același profit* se mai plătesc *alți* 38% – al doilea impozit. Total până acum – 60%. Apoi, vine impozitul pe dividende – al treilea, care ar trebui să se aplice numai dividendelor efectiv ridicate și încasate <sup>122\*</sup> de către acționari, dar, grație instrucțiunilor Ministerului Finanțelor, acest impozit se prelevă din momentul constituirii profitului, indiferent de destinația acestuia (pentru investiții sau pentru consum). Impozitul pe dividende este de 10% din valoarea profitului după aplicarea impozitului pe profit, deci: 10% din (100 - 38)%, adică 4,2% din profit, care se adaugă la cei 38%, adică, total, profitul este explicit impozitat cu 42,2%. Dar dacă ținem seama de ceea ce s-a plătit ca T.V.A., rezultă 64,2% impozit real pe profit.

---

<sup>122\*</sup> Problema este, se pare, rezolvată la data apariției acestei cărți (2004).

Dacă profitul este reinvestit, se acordă o reducere de 50% a impozitului pe profit (19% în loc de 38%), dar instrucțiunile și apoi prevederile legislative din ultimii ani, introducând condiția "numai după utilizarea celorlalte surse de finanțare a investițiilor", au făcut această reducere de impozit neoperantă, sau rar și excepțional operantă. Este posibil ca acum, după desființarea "fondului de dezvoltare", această restricție să dispară de la sine, dar încă nu am văzut o reglementare din partea Ministerului Finanțelor privind modul de finanțare a investițiilor persoanelor juridice în condițiile desființării fondului de dezvoltare.

.....

**Salariile.** Cu salariile, impozitarea multiplă este mai complicată. Pe de o parte, agenții economici au parte de o impozitare dublă, prin faptul că, pentru aceleași salarii, se plătește și impozit pe salarii, și T.V.A.. (Faptul că T.V.A. plătește angajatorul, iar impozitul pe salariu se reține salariatului, este neesențial, deoarece, oricum, ambele reprezintă o diferență între efortul financiar al angajatorului, aferent salariilor, și ceea ce primește în mână salariatul). Deci, impozitul real pe salariu, așa cum grevează el finanțele agentului economic, nu este de ordinul între 0 și 45%, cum ne anunță recenta Ordonanță a Guvernului, ci între 22 și 67%.

Dar, nu numai atât. Pe de altă parte, pentru fondul de salarii angajatorul și angajatul mai plătesc o serie de "contribuții" și taxe. Este adevărat că nu le plătesc la Ministerul Finanțelor, ci la Ministerul Muncii și Protecției Sociale și la Ministerul Sănătății, dar, pentru balanța de venituri și cheltuieli și pentru cash-flow-ul agentului economic este același lucru: sunt bani care se prelevă și pe care investitorul nu-i poate folosi în interesul derulării sau dezvoltării afacerii sale sau în scopul profitului. Aceste contribuții și taxe, plătite de către angajator, sunt:

23% – contribuția pentru asigurări sociale (C.A.S.);

7% – contribuția pentru fondul de sănătate (cadou de Anul Nou 1998 pentru agenții economici: până acum, contribuția a fost de 2%, iar acum a devenit 7%, în baza Legii nr. 145/1997, intrată în vigoare la 01.01.1998; deci, începând cu 1 ianuarie 1998, fiscalitatea reală a crescut cu 5% din fondul de salarii, fapt despre care nu se face vorbire în argumentările publice, prezentate în aceste zile, de către factorii responsabili din Ministerul Finanțelor, în legătură cu consecințele recentelor schimbări în sistemul de impozite); se mai adaugă un procent de 5% drept "contribuție inițială", în condițiuni care nu ne sunt clare și de care facem, deocamdată, abstracție;

5% – pentru fondul de șomaj;

1% – pentru "fondul de risc și accident" pentru handicapați;

1% – comision pentru camerele de muncă (numai pentru agenții economici-privat) – încă o mică discriminare între capitalul de stat și cel privat).

Total:  $23 + 7 + 5 + 1 + 1 = 37\%$  din fondul de salarii, constituind cheltuielă suplimentară a angajatorului, aferentă salariilor; împreună cu

T.V.A., suma devine  $37 + 22 = 59\%$ ; adică, pentru fiecare mie de lei salarii (*brute*) de plată salariaților, angajatorul trebuie să pună de o parte și să verse statului alți 590 lei.

Dacă privim și veniturile nete ale salariatului, adică diferența între efortul financiar al angajatorului pentru manoperă și ceea ce primește în mână salariatul, atunci mai trebuie adăugate:

impozitul pe salarii (care este între 0 și 45%; să luăm o medie ponderată de 25%);

3% contribuția pentru pensia suplimentară;

1% contribuție pentru fondul de șomaj.

Cei alți 7% (alții decât cei 7% plătiți de către angajator) contribuție a salariatului la fondul de sănătate se scad din impozitul pe salarii, stipulează Legea nr. 145 / 1997; deci, nu afectează fiscalitatea, așa cum este ea percepută la nivelul microeconomic.

Rămâne o povară financiară, suplimentară pentru salariat, de 4% *peste impozitul pe salarii*. Este adevărat, cel puțin cei 3% pentru pensia suplimentară pot fi considerați ca o asigurare proprie a salariatului, care i se va returna sub forma pensiei suplimentare, când va sosi momentul.

Recapitulăm: pentru salarii, angajatorul este împovărat cu 59% T.V.A. + diverse contribuții, iar salariatul, suplimentar, – cu impozitul pe salarii, la care se adaugă 4% alte contribuții. Deci, diferența între efortul salarial al angajatorului și ceea ce primește în mână salariatul este de  $59 + 25 + 4 = 88\%$ .

La toate acestea (atât impozitul pe profit cât și cel pe salarii), trebuie să adăugăm faptul că, în baza Legii nr. 80 / 1992, așa cum a fost modificată prin Legea nr. 1 / 1994, art. 5 (4), "agenții economici cu personalitate juridică care produc, industrializează sau comercializează produse agricole și alimentare vor achita la fondul de pensii și asigurări sociale al agricultorilor o contribuție cuprinsă între 2 și 4 % din veniturile realizate,... respectiv din adaosul comercial..." Deci, practic, în întreaga industrie alimentară, mari părți din industria ușoară și un segment al industriei farmaceutice, precum și în comerțul aferent, există o taxă pe *venituri* (ce includ, deci, și T.V.A., și salariile cu impozitele lor, și profitul, dar până și cheltuielile materiale), cu efect de I.C.M. 123\* – adică cu propagare și multiplicare în cascadă pe lanțul economic. Dacă ne gândim numai la filiera textilă: fire – țesături – confecții – comerț de gros – comerț cu amănuntul, rezultă deja o multiplicare de 5 ori a acestui 2-4% asupra veniturilor. Numai în comerț este specificat adaosul comercial, care, de fapt, este valoarea adăugată în specificul comerțului (incluzând, însă, în plus, și cheltuielile materiale și prestațiile). Se pot ușor face calculele – ce sarcină financiară suplimentară mai reprezintă această taxă, adăugată la toate celelalte enumerate.

---

123\* Impozitul pe Circulația Mărfurilor, aplicat la total valoare livrată, desființat o dată cu introducerea T.V.A.; valoarea „neadăugată” se impozita multiplu, la fiecare pas al ciclului de livrare de la un agent economic la următorul.

Mai sunt și alte taxe speciale, pentru constituirea unor fonduri speciale, care tot din echilibrul precar al profitabilității afacerilor realizate în România trebuie să fie plătite.

Acestea sunt realitățile fiscalității românești, așa cum afectează ele profitabilitatea sau falimentul agenților economici. În rest, putem să tot emitem legi și ordonanțe cu declarații și facilități în favoarea investitorilor, străini sau / și români, pentru sprijinirea întreprinderilor mici și mijlocii ș.a.m.d. Banul se duce acolo – și numai acolo – unde are condiții să crească.

## 56. Aspecte perverse ale scutirii profitului reinvestit (2004)

Ziua economică, 8 mai 2004

Scutirea de impozit a profitului reinvestit formează, în această perioadă preelectorală, obiectul unor preocupări intens mediatizate. Ca întotdeauna când se preconizează ceva, comunicatele relevă cât de bine va fi să se reintroducă această facilitate, care a existat până cu câțiva ani în urmă și – nici vorbă dacă ar fi și ceva probleme. Cu atât mai mult, cu cât s-a ajuns la o variantă opțională: este la latitudinea agentului economic să beneficieze de scutirea de impozit pe profitul reinvestit, în alternativă cu dreptul de a beneficia de metoda de amortizare accelerată, cele două facilități excluzându-se reciproc.

Și totuși, sunt și probleme.

Așa cum a fost definit și urmărit profitul reinvestit atunci când facilitatea în discuție a funcționat, se contabiliza drept profit reinvestit numai achiziționarea de mijloace fixe în decursul exercițiului fiscal pentru care se calcula profitul. Și atunci, se ajungea, la agenții economici în cauză, la „sindromul decembrie”, similar cu cel bine cunoscut bugetarilor: „Repede, să cumpărăm ceva până la 31 decembrie, că pierdem facilitatea și plătim impozit.” Sigur, nu trebuie să bagatelizăm: se cumpărau lucruri necesare și utile (cel puțin – la societățile proprietate privată).

DAR: o adevărată restructurare și inovare, o modernizare radicală, o nouă etapă tehnologică, ceea ce se cheamă *reengineering*, o investiție strategică, se realizează odată la câțiva ani. Pentru aceasta, este nevoie de acumulare financiară multianuală.

Lucrurile ar fi în regulă, din acest punct de vedere, dacă s-ar recunoaște, drept profit reinvestit, și depunerea profitului într-un cont special, care să nu poată fi folosit decât pentru investiții. Temerea este că soluția este susceptibilă de malversațiuni, că ea contravine uzanței ca exercițiul fiscal să fie închis și să se considere descărcare de gestiune aprobarea bilanțului; că instituirea unui fond special, intangibil multianual, în cadrul contabilității agentului economic, ar putea contraveni prerogativelor acestuia de deplină libertate de decizie asupra resurselor sale. Poate că nu este ceva imposibil. În 1990-1991, reglementările privind impozitul pe profit prevedeau o impozitare la valoare dublă, penalizatoare, pentru nerespectarea ulterioară a unor condiții pentru care s-au obținut facilități.

Din nou DAR: în economia de piață funcțională, banii trebuie să circule. În cazul constituirii unui fond intangibil, supus controlului fiscal, tot ce ar putea face agentul economic ar fi să-l depună, pe termen, la o bancă. Dacă ar fi liber să dispună de acest fond, agentul economic ar putea face investiții de portofoliu pe piața de capital, investiții pe care (desigur, cu un

oarecare risc) le-ar putea lichida la momentul oportun (și chiar – etapizat, dacă ar fi nevoie), pentru a trece la realizarea investiției sale strategice. Mai mult, ar putea folosi fondul respectiv și într-o activitate profitabilă proprie, cu lichiditate ridicată, de exemplu – ca fond de rulaj pentru producție sau comerț. Ar putea câștiga mai mult decât impozitul pe profit pe care l-a plătit.

Așadar, scutirea de impozit pe profitul reinvestit este convenabilă pentru societăți statice, fără perspective de dezvoltare viitoare semnificativă; pentru dezvoltări strategice este necesar să se găsească soluții fiscale pentru recunoașterea și a profitului plasat în investiții financiare multianuale, pe piața de capital sau în activități-tampon proprii. În caz contrar, scutirea de impozit pe profitul reinvestit în cadrul limitat al mijloacelor fixe achiziționate în decursul exercițiului fiscal stimulează doar micile îmbunătățiri, înlocuiri, dezvoltări și completări curente („îmbunătățirea continuă” din teoria managementului și a sistemelor calității) și le subminează pe cele strategice (reengineering-ul).

Un alt aspect vulnerabil privind scutirea profitului reinvestit ține de respectarea independenței de acțiune și a egalității de șanse pentru agenții economici. Teoretic, se introduce accesul opțional la această facilitate. Dar care este influența celor care vor opta pentru scutirea la impozitul pe profitul reinvestit asupra celor care nu vor opta pentru aceasta ?

Sunt posibile numai două variante.

Prima variantă: bugetul statului este excedentar, are rezerva necesară, sunt bani destui pentru acordarea acestei scutiri. Cei care optează pentru scutirea în cauză nu mai plătesc impozitul, cei care nu optează – plătesc 25%, cum scrie în Codul fiscal. Dar înseamnă că scutirea o suportă cei care nu optează pentru, deoarece egalitatea șanselor ar fi dacă rezerva existentă în bugetul de stat ar fi utilizată pentru o reducere generală a fiscalității, de exemplu, impozitul pe profit, de la 25% la 20% pentru toată lumea, sau T.V.A. de la 19% la 17% pentru toată lumea (cifrele date sunt cu titlu de exemple, ele ar trebui precizate pe bază de calcule, în funcție de ponderea, în totalul economiei, a scutirilor la impozitul pe profitul reinvestit).

A doua variantă: bugetul statului este la limită, reducerea de impozit pentru profitul reinvestit nu este de unde să fie acoperită. Înseamnă că, dacă se introduce, totuși, scutirea de impozit pentru profitul reinvestit, ceilalți contribuabili trebuie să plătească impozit pe profit mărit, de exemplu, la 28 sau 30% în loc de 25%, sau T.V.A. mărită la 22% în loc de 19%.

A treia variantă nu există.

Deci, „opțiunea” celor care preferă scutirea de impozitul pe profitul reinvestit este pe buzunarul celorlalți contribuabili, pe lângă faptul că „reinvestirea” este limitată la soluții de eficiență minoră.

## 57. Ce este profitul impozabil? (1996)

Titlul publicat: *Un cec în alb pentru societățile comerciale ineficiente. Adevărul*, 2.10.1996

Propunerile pentru corectarea unor aspecte metodologice privind calculul și impozitarea profitului, reglementate prin recenta Lege nr. 73 / 1996 pentru aprobarea Ordonanței nr. 70 / 1994 privind impozitul pe profit, considerate ca având consecințe esențiale asupra procesului creșterii economice, au adus în discuție unele aspecte care au constituit, până acum, unele – tabu-uri ale metodologiilor contabile, altele – “inovații” contabile de ultimă oră.

Să începem cu “tabu”-ul metodologic al definirii profitului impozabil nu ca diferență între venituri și cheltuieli, ci ca diferență între venituri și cheltuielile aferente veniturilor. Până la recenta adoptare a Legii nr. 73 / 1996, amintite, acest principiu s-a regăsit, este adevărat, în numeroase acte normative, dar nici unul cu putere de lege. Legea Contabilității, nr. 82 / 1991, nu îl prevede. Mai mult, chiar Regulamentul de aplicare a Legii Contabilității, aprobat prin Hotărârea Guvernului nr. 704 / 1993 (în actuala legislatură!), prevede, la art. 23:

“(c) principiul continuității activității, potrivit căruia se presupune că unitatea patrimonială își continuă în mod normal funcționarea într-un viitor previzibil...;

(d) principiul independenței exercițiului, care presupune delimitarea în timp a veniturilor și cheltuielilor aferente activității unității patrimoniale pe măsura angajării acestora și trecerii lor la rezultatul exercițiului la care se referă.”

La art. 102, același Regulament stipulează: “Rezultatul exercițiului, respectiv profitul sau pierderea, se determină ca diferență între veniturile și cheltuielile exercițiului...”, adică exact ceea ce se solicită.

Deci, stabilirea profitului ca diferență între venituri și cheltuielile aferente veniturilor este, la nivel de Lege, o noutate și este firească aducerea în discuție a acestei “noutăți” cu prilejul legiferării ei, prin Legea nr. 73/1996. Este adevărat, din 1993 și până în prezent, conceptul de cheltuieli “aferente veniturilor” a apărut într-o serie de documente oficiale, dar care nu erau legi. Or, Constituția României prevede, la art. 138: “(1) Impozitele, taxele și orice alte venituri ale bugetului de stat și ale asigurărilor sociale de stat se stabilesc numai prin lege.” Hotărâri ale Guvernului nu sunt opozabile legii, ci, dacă legea dispune altfel, trebuie să fie abrogate sau corectate în conformitate cu legea.

Discuția se poartă, deci, exclusiv la nivelul legii, așa cum prevede Constituția și, în acest context, noutatea legiferării impune analiza de fond a

consecințelor acestei noutăți legislative. Aceste consecințe, în vederea noastră, sunt de două feluri:

– anti-progres, anti-strategice, penalizând, prin impozitare ca profit, cheltuielile din exercițiul curent pentru pregătirea oricăror perfecționări și dezvoltări care vor aduce venituri suplimentare în exerciții viitoare;

– anti-continuitate, penalizând, prin impozitare ca profit, cheltuielile făcute într-un exercițiu pentru producția care va ajunge să fie livrată în exercițiul viitor, fapt dăunător pentru orice activitate economică la trecerea de la trimestrul IV din anul curent la trimestrul I din anul următor, dar, în mod special, pentru activitățile productive cu ciclul lung de fabricație (de la fabricația de nave până la uscarea lemnului pentru producția de mobilă, pentru a nu pomeni însămânțările de toamnă pentru recolta de primăvară sau cheltuielile legate de rotația culturilor agricole – și câte alte exemple se pot aduce!).

Cât privește argumentul că recunoașterea drept profit a diferenței între venituri și cheltuieli, fără precizarea “cheltuieli aferente veniturilor”, ar constitui o încurajare a “producției de mărfuri pe stoc și greu vandabile”, aceasta ține, evident, de întrebarea: ne situăm pe terenul etatismului sau pe cel al economiei de piață? Pentru că își pot permite să producă “mărfuri pe stoc și greu vandabile” numai unitățile ineficiente, subvenționate, și numai dacă există presiuni politice pentru a realiza producție ca scop în sine. Agenții economici angajați într-o activitate economică normală, eficientă, indiferent dacă sunt cu capital majoritar de stat, privat sau mixt, sunt profund deranjați și deturnați de la profitabilitate reală și de la progres tehnologic și economic prin precizarea “cheltuieli aferente veniturilor”; ei nu au cum să producă “mărfuri pe stoc sau greu vandabile”, pentru că acestea nu aduc venituri, astfel încât nu este din ce să se scadă cheltuielile “aferente veniturilor”.<sup>124\*</sup>

Condiționarea reducerii cu 50% a impozitului pe profitul reinvestit de “consumarea celorlalte surse de finanțare a investițiilor” este, de asemenea, o noutate la nivel de lege. Însăși Ordonanța nr. 70 / 1994 nu prevedea această condiționare, care a fost introdusă, inițial, prin ... Instrucțiunile Ministerului Finanțelor de completare a formularelor de bilanț contabil pe anul 1994! Este justificată această condiționare? Se invocă oportunitatea de “a stimula capitalizarea amortizării”. Din păcate, în practica din economie, lucrurile stau exact invers. Tocmai amortizarea constituie, de la sine și prin însăși esența ei, fără nici un alt instrument stimulativ la nivelul fiscalității, principala sursă de capitalizare, adică de acumulare multianuală pentru realizarea unor viitoare investiții, care să înlocuiască pe cele realizate anterior, uzate fizic și moral, cu condiția să existe lichiditățile financiare corespunzătoare. Dimpotrivă, și până acum, prelevarea din profit pentru fondul de dezvoltare a fost și este încurajată, prin reducerea cu 50%

---

<sup>124\*</sup> Problema a fost rezolvată, după nenumărate reluări, intervenții, scrisori, articole în presă etc., abia în Codul fiscal 2004 [63].



a impozitului pe profit, numai dacă investiția se realizează în decursul exercițiului și numai dacă și economia de impozit pe profit astfel obținută este folosită tot pentru investiții, în același exercițiu (sau, cu bunăvoință, în exercițiul imediat următor). Deci, cu restricțiile intrinseci, din 1990, de când s-a introdus facilitatea reducerii cu 50% a impozitului pe profitul reinvestit, tot amortizarea a constituit principala sursă de veritabilă capitalizare multianuală (alături de profitul reinvestit fără reducere de impozit pe profit), astfel încât noua condiționare adusă reducerii de impozit pe profitul reinvestit nu este altceva decât o restricție în plus, pe lângă cele deja atât de limitative, preexistente, fără alt efect pozitiv decât de a mai aduce acum câțiva lei curenți în plus la bugetul statului, cu prețul descurajării suplimentare a creșterii economice.

O altă problemă de actualitate, în mod insistent ridicată de către agenții economici, este, după cum se știe, dacă trebuie să fie supuse impozitării drept venituri numai încasările efective, sau, dimpotrivă, valoarea livrărilor, indiferent de faptul că acestea au fost achitate de către clienți sau nu. După cum se știe, chiar cu prilejul adoptării Legii nr. 73 / 1996, privind impozitul pe profit, Parlamentul României, venind în întâmpinarea vocilor din economie, a tranșat această dispută, stabilind că în calculul impozitului se iau "veniturile din livrarea bunurilor..." și nu valoarea bunurilor livrate. Nimic mai firesc, decât legiferarea aceluiași principiu și pentru calculul Taxei pe Valoarea Adăugată, asigurând coerența și compatibilitatea legilor referitoare la sistemul fiscal al României.

## **58. Profitul impozitat să fie cel real, corectat în funcție de inflație (1997)**

*Adevărul economic*, 17-23.10.1997

Problematika fiscalității, astăzi, în România, nu are o singură dimensiune, ci mai multe: 1) rata (medie) reală a fiscalității; 2) caracterul omogen sau diferențiat, neutru sau regulator al fiscalității; 3) corectitudinea definirii bazei de impozitare; 4) impactul managerial și costurile fiscalității.

1) Rata medie reală a fiscalității, așa cum este ea percepută la nivelul agenților economici, trebuie calculată având în vedere întreaga povară extra-lucrative ce apasă asupra lor: .....  
..... [55]

Mai departe, sunt: impozitele și taxele locale; taxele vamale; pentru anumite produse – accizele; taxele pentru drumuri, precum și cele pentru dezvoltarea telecomunicațiilor, pentru dezvoltarea sistemului energetic, mascate în prețul benzinei și în tarifele pentru utilitățile și serviciile respective, de altfel – discriminatorie în defavoarea agenților economici și vârfuri de lance permanente ale puseurilor inflaționiste.

Desigur, bugetul are nevoie de fonduri, administrațiile locale au nevoie de fonduri. Dar, mergând pe calea reformei, a liberalizării comerțului exterior, a competitivității internaționale, în condițiile rămânerii în urmă tehnologice a României, cu astfel de impozite și taxe agenții economici români pierd competiția și sunt falimentați din start. Fiscalitatea nu poate fi numai colectoare de (oricâte) fonduri; fiscalitatea trebuie să creeze (și) condițiile necesare relansării economice și, pentru aceasta, nivelul ei general trebuie să fie sensibil redus, în raport cu cel actual, ea fiind un principal regulator al dezvoltării sau al inhibării activității microeconomice. Orice element al fiscalității trebuie să fie adoptat ca o decizie de optim, echilibrând avantajele obținerii de fonduri la buget și dezavantajele nedezvoltării unor activități economice.

2) Vorbim despre promovarea I.M.M., dar impozitul pe profit nu este progresiv. Deplângem concentrarea de noi agenți economici în sfera comercială, dar nu creăm facilități fiscale pentru industrie și turism. Reducerea de impozit pentru profitul reinvestit a fost practic anulată printr-o condiționare procedurală contabilă, ulterior introdusă și în legislație ("după consumarea celorlalte surse de finanțare a investițiilor"); de asemenea, reducerea nu acționează, de exemplu, pentru acumulările multianuale sau pentru reinvestirea în mijloace circulante. Este vitală creșterea exporturilor, dar stimulentele fiscale respectiv a fost abrogat. Etc.

Singurele elemente fiscale semnificative ca diferențiere sunt reducerea pentru agricultură și (din păcate, negativ) impozitul pe salarii de 60% pentru salariile mari, care, alături de alți factori, ne face să pierdem, în favoarea străinătății, pe cei mai buni specialiști. A existat o inițiativă guvernamentală pentru eliminarea acestei tranșe de impozit pe salarii, dar, sub presiunea sindicatelor, s-a cedat și s-a ajuns la soluția populistă și nivelatoare cunoscută.

Este nevoie de facilități fiscale pentru acele ramuri și activități a căror dezvoltare, corectivă sau preferențială, este în interesul dezvoltării și restructurării economiei; în primul rând – I.M.M., activitățile productive, turismul, investițiile, cercetarea-dezvoltarea.

3) Baza de impozitare pentru impozitul de profit este grosolan falsificată de sistemul contabil prin reglementări birocratice, apărute cu o îndârjire demnă de o cauză mai bună. Este calculat (și impozitat) drept profit efectul devalorizării leului în raport cu dolarul (ceea ce a decapitalizat masiv pe exportatori, la sfârșitul anului 1996 și începutul lui 1997; încă nu știm ce se va întâmpla, privind cursul de schimb, în iarna ce vine, chiar dacă am avut o perioadă de stabilitate valutară; ea nu mai poate dura mult, în absența unei creșteri economice reale, bazate pe o economie competitivă și tehnologii avansate). Sunt impozitate dobânzile nominale și nu numai cele real pozitive. Sunt impozitate drept profit cheltuielile de reclamă și publicitate. După instrucțiuni, sunt impozitate drept profit cheltuielile “care nu sunt aferente veniturilor încasate” – deci, cele de pregătire a exercițiilor financiare viitoare: pentru îmbunătățirea calității, pentru pregătirea de noi produse și tehnologii, abonamentele la publicațiile de specialitate, cheltuielile de procurare de materii prime și de uzinare pentru lucrările cu ciclu lung de fabricație, cheltuielile de asigurare la accidente și calamități ș.a. Este impozitată drept profit (și T.V.A.) valoarea produsului livrat, dar încă neîncasat. Pentru deducerea și recuperarea T.V.A. sunt numeroase complicații și îngrădiri.

Este de salutat recenta abrogare a prevederii absurde conform căreia amortizarea se introducea în costuri numai “în relație cu gradul de utilizare a mijloacelor fixe de bază”; așteptăm ca, după această rândunică, să se facă primăvară.

Profitul impozitat trebuie să fie cel real: diferența între venituri și cheltuieli, în decursul exercițiului, cu corecție la inflație.

4) Întregul sistem contabil este foarte complicat (deci – cheltuieli suplimentare pentru gestiunea contabilă) și, totodată, nerelevant managerial; concepția lui, reflectată în felul cum sunt gândite conturile și în numeroasele și complicatele instrucțiuni, nu este de a asista un management financiar eficient, ci doar de a nu omite ceva la impozite; în plus, o serie de clasificări și conturi sunt de pe vremea economiei centralizate (când se stabileau “de sus” indicatori de plan “mobilizatori” amănunți, a căror îndeplinire trebuia să fie urmărită), detalieri inutile și penibile în condițiile economiei de piață.

Pe lângă aceasta, lunar, fiecare agent economic trebuie să întocmească și să depună – deja – 5 raportări: privind impozitul pe profit, T.V.A., C.A.S., contribuția la fondul de sănătate, declarație că nu are datorii la RENEL, la care se adaugă, pentru agenții cu capital privat, obligativitatea depunerii lunare a xerocopiilor tuturor statelor de salarii și a xerocopiilor tuturor dispozițiilor de plată aferente la camerele de muncă, plus, în termen de cinci zile de la semnare, xerocopii după fiecare contract de muncă și convenție de prestări de servicii. (Unde le mai țin? Ce fac cu ele?) Și nu sunt toate.

Prin ambiguitățile și complicațiile sale, sistemul de gestiune și de control al statului și, cu deosebire, sistemul contabil, lasă poartă deschisă erorilor involuntare și interpretărilor arbitrare din partea factorilor de control și inspecție și, deci, abuzurilor și corupției, supunând pe agentul economic unor șicane, "represalii" și, în general, unor riscuri majore, suplimentare față de cele inerente inițiativei economice.

Este necesară simplificarea radicală a sistemului de evidență contabilă și de raportări obligatorii, la nivelul real necesar și util managementului financiar

Trebuie subliniat că anunțata introducere a impozitului pe venitul global va afecta în special anumite zone ale intelectualității și veniturile personale ale întreprinzătorilor, proprietarilor, meseriașilor etc., dar nu are nimic a face cu soluționarea vreuneia dintre cele patru probleme prezentate.

## **59. Reformă cu impozite false. Actualul sistem de impozitare denaturează realitatea economică (1997)**

*Curentul*, 27.11.1997

Reforma fiscalității constituie o componentă centrală a reformei economice, din cel puțin două motive. Primul, pentru că fiscalitatea – partea pe care o prelevă statul din procesul economic – acționează ca un regulator al dezvoltării, pe de o parte, un regulator al nivelului de trai, pe de altă parte, dacă banii câștigați pot fi folosiți de către cel care i-a câștigat, crește activitatea economică și crește nivelul de trai. Dacă statul ia prea mult, ceea ce rămâne nu mai ajunge – nici pentru întreținerea proceselor economice, nici pentru nivelul de trai. Iar nivelul de trai este și un scop în sine, scopul pentru care s-au revoltat românii în 1989, și un factor al dezvoltării economice: dacă oamenii nu au suficienți bani cu care să cumpere mărfuri, se ofilește și comerțul, se ofilește și producția.

Dar ceea ce supără, ceea ce dăunează mai mult chiar decât rata ridicată a fiscalității în ansamblu (adunând multele tipuri de impozite și taxe), sunt distorsiunile pe care actualul sistem fiscal le introduce în economie, sunt falsurile și aberațiile lui actuale. Ca să amintim numai unele exemple: absurdul impozitării, drept profit, a “veniturilor financiare” obținute strict pe hârtie, ca urmare a devalorizării leului, când valuta din cont, chiar dacă nu se mișcă, apare în contabilitate ca valorând mai muți lei; absurdul impozitării dobânzilor nominale și nu numai a celor real pozitive; absurdul impozitării drept profit a veniturilor pe hârtie din facturi emise, dar neîncasate, fie pentru că nu s-au vândut încă mărfurile în rețeaua comercială, fie din cauza blocajului financiar sau din orice altă cauză; absurdul impozitării drept profit a cheltuielilor “care nu sunt aferente veniturilor”, adică a oricăror cheltuieli pentru venituri viitoare – esența progresului: cele pentru perfecționarea calității, pentru școlarizarea oamenilor, pentru pregătirea fabricației perioadelor viitoare, pentru pregătirea unor noi soluții și tehnologii; absurdul prelevării T.V.A. la importul de utilaje în momentul importului și nu în momentul punerii lor în funcțiune; absurdul prelevării T.V.A. (care se cheamă că este numai taxă pentru “valoarea adăugată”) la activitățile care, pe hârtie, sunt scutite de plata T.V.A., dar care nu pot să recupereze T.V.A.-ul pe care l-au plătit pentru mărfurile și utilajele cumpărate și rămân cu banii luați (cu taxa plătită) pentru întreaga valoare, nu numai pentru cea adăugată; absurdul impozitării dividendelor neîncasate și chiar a celor reinvestite, spre a nu mai vorbi despre impozitarea profitului reinvestit la fel cu cel consumat, cel puțin pentru acumulări financiare multianuale, în condițiile în care clamăm pe

toate drumurile că vrem să atragem investitori strategici; absurdul impozitării drept profit a cheltuielilor de reclamă, știut fiind din bătrâni că "reclama este sufletul comerțului"; absurdul impozitului pe profit unic, neprogresiv, în condițiile în care pe toate drumurile se vorbește despre marea grijă pentru sprijinirea întreprinderilor mici și mijlocii – și multe alte absurdități.

De aceea, al doilea motiv pentru care reforma fiscalității constituie o componentă esențială a reformei economice constă în faptul că instrumentele economico-financiare trebuie să reflecte "adevărul", realitatea economică. Așa cum nu se poate face reformă cu prețuri false, așa cum nu se poate face reformă cu structuri industriale false, așa nu se poate face reformă cu impozite false. Este ceea ce "tehnicienii", "specialiștii" care au inventat actualele reglementări și se țin de ele cu toate protestele care curg, de ani de zile, din întreaga economie, mai tari decât orice program de reformă, mai tari decât orice voință politică, mai tari ca orice "schimbare", nu înțeleg, nu vor să înțeleagă. Iar politicienii, factorii de răspundere politică, cei vechi ca și cei noi, li se supun cu smerenie...

Ni se promite impozitul pe venitul global. După câtă farmacie se va face cu calculul acestui impozit, va fi ceva util sau va fi un nou prilej de paralizare birocratică a economiei. Dar impozitul pe venitul global, în sine, nu rezolvă nici una dintre absurditățile amintite și dintre cele care, pentru economie de spațiu aici, nu au mai fost amintite. Prilej, metodă, pretext de a abate atenția de la veritabilele probleme arzătoare ale fiscalității actuale? Cine are nevoie de așa ceva? De ce?

Din când în când, ni se spune că nu se poate renunța la absurditățile fiscale actuale pentru că bugetul are nevoie de bani, pentru că toată lumea tot cere mai mulți bani de la buget: pentru sănătate, pentru armată, pentru poliție, pentru șomeri ș.a.m.d. Dar există o experiență economică mondială, care confirmă că "paradisurile fiscale", țările și zonele cu fiscalitate scăzută sunt locuri ale prosperității economice, ale avântului economic. Relația inversă între fiscalitate și înflorirea economică nu este o teorie abstractă, ci o realitate repetat confirmată de viață, pe tot mapamondul. Nu susținem fiscalitate zero pentru România. Dar nici cu actualul nivel și cu actualele absurdități ale fiscalității nu se mai poate.

Adică se poate, îngropând temeinic economia României, cu reforma ei cu tot.

## **60. Un sistem fiscal "neutru" sau unul stimulatív? (1998)**

*Adevărul economic*, 5-11.06.1998

În ultimul timp, cererilor și presiunilor provenite din diferite cercuri ale comunității de afaceri pentru facilități fiscale specifice încep să li se opună nu numai ignorare și evitare, ci și o teorie, o concepție, un standard: cel al sistemului fiscal neutru, al șanselor egale etc.

Un interesant studiu comparativ (și nu numai comparativ), datorat reputatului cercetător Lucian Croitoru, a fost publicat, în serial, în paginile "Adevărului economic" nr. 15-16-17 / 1998, sub titlul: "Cum pot fi utilizate stimulentele fiscale într-o economie cu venituri bugetare în tranziție" – rezultat al investigației cu aceeași denumire, realizată în cadrul Centrului Internațional de Studii Antreprenoriale.

În cele ce urmează sunt readuse în discuție unele dintre tezele enunțate pe parcursul studiului – și, poate, aspecte ale orientării de ansamblu a studiului.

### *Obligația imparțialității în analiza comparată*

Punerea față în față a două concepții, a două strategii, în vederea "unui dialog constructiv" (cum a fost subtitlul din "Adevărul economic"), presupune o totală obiectivitate, chiar detașare – dacă este cu putință – față de concepțiile sus-puse analizei. În cazul de față, sunt puse în discuție două concepții fiscale: cea denumită, în studiu, cu termenul de "structuralistă" (care își propune ca politica fiscală să influențeze structurile economice, favorizând anumite componente structurale în defavoarea altora) și cea citată ca fiind "neoclasică", de fapt – neutralistă, fără influențe selective.

Pornind un astfel de studiu, concepțiilor analizate ar fi trebuit să li se acorde șanse egale, ar fi trebuit să fie băut până la fund paharul explorării și al prezentării atât a argumentelor pro cât și a celor contra fiecăreia dintre variantele analizate. Dacă acest lucru nu este posibil, datorită angajării intelectuale a autorului, datorită concluziilor la care autorul a ajuns pe parcursul analizei, atunci cititorul trebuie să fie prevenit: nu mai este un studiu comparativ, nu mai este o invitație la un "dialog constructiv", ci o fundamentare, o sensibilizare în favoarea uneia dintre variante. Nu putem fi, în același timp, și avocați, și judecători. Nu trebuie să ne propunem să apărem a fi imparțiali, în timp ce ne desfășurăm pledoarii.

Or, însuși limbajul utilizat nu este cel al unei analize comparate, studiul fiind o susținere fără rezerve a politicilor fiscale neutraliste, neselective. De la început, concepția structuralistă este etichetată drept

“discriminatorie”, li sunt subînțiate “pericole majore” etc., în timp ce concepției “neoclasice” i se asociază “o creștere economică sănătoasă, dezvoltarea unui sector de întreprinderi mici și mijlocii robust, apt să se dezvolte într-un mediu concurențial, o accelerare a proceselor inovative...”

Așadar, rândurile de față vor încerca să contribuie la o analiză comparată obiectivă, adăugând argumente de “altera pars”, în favoarea politicilor fiscale selectiv stimulative și în defavoarea celor neutraliste – cel puțin pentru condițiile de astăzi ale economiei României. Va fi, desigur, tot o pledoarie, o modestă și succintă încercare de pledoarie, privind numai unele dintre aspecte, dar în direcția opusă. Fără a nega plusurile și minusurile, oportunitățile și pericolele fiecăreia dintre cele două concepții puse în opoziție.

### *Absența stimulentei asigură egalitatea șanselor?*

Studiului la care ne referim îi putem reproșa, poate, un singur viciu de ordin teoretic. Explicit și implicit, pe tot parcursul său, studiul are la bază premisa fundamentală că o piață liberă este prin sine însăși “sănătoasă”, iar orice acțiune și orice instrument “de discriminare” distorsionează piața, o abate de la optimul structural pe care altminteri s-ar așeza, confortabil, economia.

Or, s-a mai arătat, de nenumărate ori și cu nenumărate prilejuri, că mecanismele pieței libere acționează corect în condiții ideale, în primul rând – în condițiile echilibrului dintre cerere și ofertă. Ar mai trebui, însă, să adăugăm: și în condițiile reale ale egalității șanselor, în absența unor factori perturbatori – exogeni sau, mai ales, endogeni.

Deci, politicile fiscale selective, “structuraliste”, nu își propun un intervenționism etatist voluntarist, deformant și distorsionant al structurilor economice altminteri “sănătoase”, ci tocmai compensarea, echilibrarea, contracararea acțiunii unei multitudini și diversități de factori perturbatori intrinseci, în special endogeni, care, lăsați în voia lor, alterează, viciază, distrug structurile economice, împiedică asanarea celor existente, blochează creșterea economică (oricare și cu atât mai mult una durabilă) ș.a.m.d.

Să exemplificăm.

Marea majoritate a I.M.M. create după 1989 activează în sfera comercială; mult prea puține în sfera productivă și chiar în cea a serviciilor. Cauza este organică: viteza mai mare de rotație a capitalului, în activitatea comercială, puținătatea relativă a imobilizărilor necesare, posibilitatea unei acumulări primare de capital, posibilitatea facilă de a schimba profilul în funcție de oportunități. Desigur, explozia de comerț de după 1989 a avut și părțile sale pozitive, chiar și numai prin faptul că a adus lumea la îndemâna cetățeanului român, atâta timp privat de ea și pus, în trecut, în spatele unor cozi și în fața unor rafturi goale. Sunt și dezavantaje, pe care nu le vom diseca aici. Oricum, o economie poate trăi numai în mod excepțional fără activități productive proprii, agricole și industriale. Ce poate fi mai firesc,



pentru a compensa leucemia congenitală a economiei de piață românești (insuficiența cronică a activităților productive, și, cu atât mai mult, a celor aducătoare de valoare adăugată ridicată), decât a acorda facilități fiscale compensatorii activităților productive agricole și industriale, cercetării-dezvoltării (care a adus, la ele acasă, supremația mondială a SUA, Japoniei, Germaniei), acumulărilor multianuale de capital, investițiilor în general și celor de locuințe în particular ș.a.m.d.? În loc să acordăm prime pentru valoare adăugată ridicată, creșterea nesfârșită a T.V.A. este "neutrală"? Ea însănătoșește sau mai curând îmbolnăvește structurile economice, penalizând tocmai pe cei care, organic, au nevoie de mai multe investiții, de mai multe acumulări, pentru a realiza valori adăugate ridicate? Rata T.V.A. / capital circulant este neutră, sau este mai favorabilă tocmai producțiilor energointensive, mari consumatoare de resurse materiale, poluante?

Pentru că veni vorba despre poluare. Ce mecanisme de piață "neutră" promovează producțiile și produsele nepoluante? Ce mecanisme de piață liberă apără mediul înconjurător de agresiunea economiei? Peste tot în lume, produsele și tehnologiile ecologice s-au născut și au proliferat cu sprijin guvernamental, cu subvenții, cu facilități fiscale, cu credite preferențiale, cu penalizări etc.

Balanța comercială a României este deficitară, și ar prezenta o imagine și mai neagră dacă am analiza cât de mult din exportul nostru provine din ramurile energointensive și poluante. Aceasta este tendința "naturală" a "pieței libere", până când normele internaționale ne vor obliga să închidem, una câte una, instalațiile producătoare poluante, până când vom constata că un asemenea "export" ne sărăcește și ne taie craca pe care stăm, că nu mai încăpem în propria țară de halde de steril și deșeuri nocive, că nu ne mai cresc grânele și pomii de atâtea ploi acide, că mâncăm carne și bem lapte cu nitriți și că nu ne mai încap spitalele de atâția intoxicați și malformați.

Echilibrele pieței libere și spontane sunt, intrinsec, bolnave și nocive, în special într-o economie deficitară, instabilă și nesedimentată, aflată în bătaia unor vânturi cărora nu are forța necesară spre a li se putea opune. De stimulente este nevoie pentru a corecta stările de echilibru, cel puțin – pentru a crea condiții în vederea unor sperate și necesare corectări ale acestora, către structuri măcar satisfăcătoare.

Nu există elemente pentru ca existenței prea multor stimulente și facilități fiscale în România ultimilor ani să i se impute reducerea dramatică a producției și în general a P.N.B., reculul I.M.M., statutul de codaș în atragerea de investitori străini și investiții străine, poziția anemică a capitalului autohton, căderea proceselor investiționale, situația exporturilor, căderea ponderii ramurilor și a activităților hi-tech în structura totală a producției ș.a.m.d. Atunci, către ce ar îndrepta economia României o politică fiscală "neoclasică", neutralistă, nestimulativă, necorectivă? Ce temei științific sau empiric există pentru ca să putem crede în oportunitatea

ei, în virtuțile ei axiomatice de panaceu, câtă vreme suntem în condițiile unei economii precare și structural bolnave?

*Cui folosește mimarea ignorării realităților?*

Este regretabil că și fosta (de până în 1996) și actuala guvernare, prin factorii lor reprezentativi, prezintă unele probleme de pe poziția struțului, ca și cum lumea nu vede, nu știe și nu simte realitatea.

Primul exemplu. Ni se afirmă că avem o "presiune fiscală (26,7%) mai degrabă sub media țărilor dezvoltate (39%)"; că, la impozitul pe salarii, stabilirea unei "limite superioare de 40% are în vedere cerința ca rata marginală maximă pe venitul personal să fie apropiată de rata impozitului pe profit..."

Care este realitatea, pentru întreprinzătorul român și cel străin deopotrivă, care este diferența între ceea ce alocă agentul economic pentru salarii și câți bani încasează în mână salariații? Am mai scris și cu alte prilejuri: pe întreprinzătorul român sau străin, ca și pe salariat, nu îl interesează câte fonduri merg la Ministerul Finanțelor, câte la Ministerul Muncii și Protecției Sociale și câte la administrația locală, ci totalul diferenței între cheltuielile salariale și salariile nete. Or, abstracție făcând de impozitele și taxele locale, numai la fondul de salarii trebuie să se plătească: 23% contribuție de asigurări sociale + 5% (din 1999: 7%) sănătate + 6% (1%+5%) șomaj + 1% pentru handicapați + 1% comision la camerele de muncă = 36% (din 1999: 38%). Aceasta, fără a socoti pe cei 3% pentru pensia suplimentară, care, să considerăm că reprezintă o asigurare (forțată) în folosul angajatului. Deci, presiunea fiscală asupra salariilor este deja egală cu cea (nominală) a impozitului pe profit, de 38%, dacă impozitul pe salarii este egal cu zero. Dacă impozitul pe salariul marginal va fi de 40%, presiunea fiscală reală privind salariile, așa cum rezultă ea în finanțele agenților economici, va tinde (simplist vorbind; calculele sunt mai complicate) spre dublul cifrei menționate. Și aceasta, fără a socoti acea plagă fiscală abătută asupra industriei alimentare și ușoare, sub forma contribuției pentru fondul de pensii al agricultorilor – un veritabil nou I.C.M., putând ajunge la 8 – 12% din total valoare.

Al doilea exemplu. Ni se repetă mereu virtuțile amortizării accelerate, pentru stimularea investițiilor. Am mai avut prilejul să arătăm, în paginile "Adevărului economic", că amortizarea "accelerată" nu este accelerată, cât timp durata de amortizare nu se reduce; că avantajul fiscal al contribuabilului în primul an după achiziționarea unui mijloc fix este recuperat, prin impozitare suplimentară, pe parcursul întregii durate normale de utilizare restante și că, deci, nu constituie un stimulent investițional consistent, nu ține loc de stimulent pentru profitul reinvestit. Fără a mai insista asupra caracterului limitat al categoriilor de investiții la care este aplicabilă amortizarea accelerată (exclusiv construcțiile, exclusiv investițiile necorporale, exclusiv investițiile financiare etc.).

### *Cale deschisă aprofundărilor*

Desigur, studiul, la care ne-am referit critic privind unele abordări, conține multe adevăruri și deschideri utile. De exemplu – și în mod deosebit – ar trebui subliniată “recunoașterea cheltuielilor întreprinderilor drept costuri normale de afaceri”. “Chiar în condițiile unor prețuri libere, semnalul și stimulentele date de prețuri libere sunt viciate atunci când, prin reglementări administrative, autoritatea fiscală nu recunoaște toate costurile reale ale întreprinderilor drept cheltuieli normale de afaceri”, afirmă, pe bună dreptate, autorul. Subscriind la analiza aprofundată efectuată de autor asupra unor multiple laturi ale acestei probleme, credem că este util să se includă, în categoria respectivă: evitarea considerării drept venituri a efectelor deprecierei leului, recunoașterea cheltuielilor grevate de risc (menționate de către autor), recunoașterea cheltuielilor prezente pentru venituri viitoare, liberalizarea reevaluării fondurilor fixe, pe bază de expertize autorizate, ca bază a unor cheltuieli reale de amortizare și – de ce nu – bază de pornire a negocierilor în procesul de privatizare (câtă vreme reevaluarea se face nu numai strict ca un inventar contabil, ci recurgând din plin la metodele de evaluare pe baza profitabilității și a prețurilor de piață).

125\*

---

125\* Susținând, în contactele cu Ministerul Finanțelor Publice, în organismele de contact create, în materialele elaborate, în toți anii de activitate în cadrul conducerii C.C.I.R.B., politica unui sistem fiscal stimulat, ca unul dintre instrumentele statului de promovare a politicilor industriale, comerciale etc., am putut constata o considerabilă presiune în direcție inversă, în special de la nivelul organismelor financiare internaționale. Sub această presiune, diferite facilități fiscale au tot fost, treptat, eliminate. Trebuie, totuși, recunoscut un mare neajuns al (aproape) oricărui facilități fiscale: proliferarea abuzurilor, multiplele posibilități de utilizare distorsionată a facilităților, în scop de evaziune, și complicațiile metodologice și birocratice mari, necesare pentru a preveni și contracara astfel de fenomene. În plus, unele facilități, chiar dintre cele mai populare, reprezintă false soluții; de exemplu, scutirile de impozit pe profit pentru export stimulează exportul produselor energointensive și cu valoare adăugată mică, în absența stimulentei pentru industria producătoare de materiale fine și alte produse cu grad înalt de prelucrare, de inteligență încorporată. Chiar și populara scutire de la impozitul pe profitul reinvestit are efecte perverse, stimulând reinvestirea mărunță, curentă, risipitoare, în dauna unor acumulări financiare multianuale, necesare unor procese de inovare profundă a tehnologiilor și dotărilor [56].

## **61. Codul fiscal față cu corupția și cu funcționalitatea economiei (2003)**

*Ziua economică*, 12.08.2003

În cele ce urmează, vom rezista tentației de a constata și a comenta faptul că facilitatea x sau y a fost sau nu menținută, introdusă, eliminată, transformată, precum și, desigur, că este bine sau este rău ceea ce s-a întâmplat. Analiza comparativă a variantei august 2003 a textului codului, raportat la variantele anterioare, arată că specialiștii Ministerului Finanțelor Publice, în frunte cu conducerea ministerului, au lucrat cu o deosebită meticulozitate și receptivitate; până și unor remarci de detaliu, privind inoportunitatea unor termeni sau oportunitatea unei anumite completări într-o enumerare – li s-a dat atenție și am avut satisfacția să constatăm remediile făcute. Și, desigur, față de un document de asemenea amploare, dificultate și responsabilitate, este greu de așteptat să fie acceptate toate amendamentele, să fie luate în considerare toate părerile.

Și totuși, credem, au rămas abandonate, nesoluționate, unele probleme care, poate, nu au un impact major asupra poverii fiscale ce grevează întreprinderile sau asupra contribuției la încasările bugetare (poate, tocmai de aceea s-a trecut mai ușor pe lângă ele). Dar pot fi esențiale pentru ceea ce se cheamă mediul de afaceri, pentru a preveni și evita controverse inutile între manageri și inspectorii fiscali, pentru a nu lăsa, la dispoziția acestora, prea multe invitații deschise spre comportamente abuzive, spre hărțuiri ale conducătorilor de întreprinderi, invitații trecute – uimitor – în textul negru pe alb al Codului fiscal.

Astfel: „Art. 11. Prevederi speciale pentru aplicarea codului fiscal

(1) La stabilirea sumei unui impozit sau a unei taxe în înțelesul prezentului cod, autoritățile fiscale pot sau nu să ia în considerare orice tranzacție care nu are un scop economic sau pot reîncadra forma unei tranzacții pentru a reflecta conținutul economic al tranzacției.

(2) În cadrul oricărei tranzacții între persoane afiliate, autoritățile fiscale pot ajusta suma venitului sau a cheltuielii oricăreia dintre persoane, după cum e necesar pentru a reflecta prețul de piață al bunurilor sau serviciilor furnizate în cadrul tranzacției. La stabilirea prețului de piață al tranzacțiilor între persoane afiliate se folosește cea mai adecvată dintre următoarele 4 metode: ...”

O adevărată cutie a Pandorei! Nu numai că nu este definit termenul „tranzacție”, și nici „tranzacție care nu are un scop economic” sau „a reîncadra forma unei tranzacții pentru a reflecta conținutul economic al tranzacției” (deși, evident, intenția este corectă: blocarea recurgerii abuzive, fără drept, în scopul evaziunii fiscale, la facilități acordate organizațiilor și tranzacțiilor non-profit; prezentări, în același scop, ale unor valori deformate ale produselor supuse vămuirii), dar:

– Nu este clar, față de formularea mult prea generală introdusă în codul fiscal, la ce nivel au dreptul „autoritățile fiscale” să intre cu toporul în Bugetul de Venituri și Cheltuieli al întreprinderii și în planurile ei de afaceri? Ministrul finanțelor publice personal? Inspectorul de suburbie financiară?

– Care este dreptul de atac, de apărare, de contestație, de apel, din partea conducătorului de întreprindere? Este constituțional să se prevadă o obligație de a suporta încălcarea unor prerogative, dar să nu se prevadă calea de apărare ?

– Este evident că valorile calculate după diferitele 4 metode specificate pot diferi între ele, chiar substanțial. Atunci, rezultă că managerul trebuie să-și facă orice calcul economic după toate metodele posibile, pentru a nu fi descoperit la controlul fiscal ? Dar rezultatele tot vor diferi, pentru că vor diferi premisele, datele de intrare, ipotezele de lucru, informația disponibilă la momentul efectuării calculului. Oricum, contribuabilul este cel vulnerabil în fața unor asemenea formulări de ghilotină „passe-partout”.

Încă ceva, încă o problemă de fond, la care textul Codului fiscal nu dă nicăieri soluție, în multiplele și diversele prevederi care vorbesc despre „aprobări” pe care trebuie să le primească orice contribuabil: contribuabilul și fiscalul au obiective și criterii diferite de decizie. Inspectorul fiscal are numai obiectivul și criteriul asigurării încasării impozitelor legal datorate de către contribuabil, în condițiile activităților desfășurate și ale tranzacțiilor făcute. Criteriile privind profitabilitatea, eficiența, oportunitatea, perspectiva, îl privesc exclusiv pe contribuabil și, cu referire la acestea, contribuabilul nu are a da socoteală decât acționarilor săi (sau, mai modern, factorilor săi interesați – „stakeholders”, unde, printre alții, intră, desigur, și fiscalul, dar nu cu prerogative de cenzură exclusivă și de ultim cuvânt).

O altă veche controversă – care, regretăm că se regăsește în noul Cod fiscal exact în formele dogmatice și revoluate din vechile ediții ale legii impozitului pe profit –, este cea referitoare la deductibilitatea numai a acelor cheltuieli care sunt „aferele veniturilor” (ca și în vechile versiuni ale legii, aberația aceasta este repetată, chiar de multe ori: la art. 7 (1) – „Profitul impozabil se calculează ca diferența între veniturile realizate din orice sursă și cheltuielile efectuate pentru realizarea acestora...”, și apoi la art. 9 (1) – „În scopul calculării profitului impozabil, sunt considerate cheltuieli deductibile numai cheltuielile efectuate în vederea realizării veniturilor impozabile, ...”, și apoi încă de câteva ori. Tradusă în românește, această aserțiune din proiectul Codului fiscal poate suna astfel: „Se interzice contribuabilului român să facă vara sanie și iarna car”.

Într-adevăr, iată o parțială enumerare a unor activități care necesită cheltuieli actuale pentru venituri viitoare; mai mult, pentru a nu ascunde nimic: cheltuieli actuale certe pentru venituri viitoare ipotetice, sperate, scontate, adică, în orice caz, cheltuieli care nu sunt aferente veniturilor realizate:

a) cheltuielile pentru formarea și perfecționarea profesională a personalului angajat existent și a managerilor, precum și a celui ce urmează să fie angajat;

b) cheltuielile pentru dotarea cu publicații (cărți, reviste, suporturi electronice) de specialitate, cu informații necesare desfășurării activității;

c) cheltuielile pentru marketing, studiul pieței, promovarea pe piețe existente sau noi, participare la târguri și expoziții, la misiuni de afaceri; editarea de materiale informative și promoționale proprii etc.;

d) cheltuielile pentru cercetare-dezvoltare – acelea care se suportă din cheltuielile curente, pentru perfecționarea tehnologiilor și produselor existente, pregătirea și implementarea unor produse și tehnologii noi;

e) cheltuielile pentru perfecționarea managementului, a sistemelor informatică, introducerea, întreținerea și perfecționarea sistemelor de management al calității, obținerea atestării conform cu standardele de calitate;

f) cheltuielile pentru protejarea mediului și conservarea resurselor, obținerea atestării conform cu standardele de protecție a mediului;

g) cheltuielile pentru participare la îndeplinirea unor programe cu caracter social stabilite de autoritățile locale;

h) cheltuielile de judecată pentru susținerea și apărarea unor drepturi și interese ale contribuabilului, cu excepția cazurilor în care contribuabilul pierde procesul din motive care, prin hotărârea judecătorească, sunt caracterizate ca ilegale, abuzive, de concurență neloială sau de încălcare a unor drepturi legitime de proprietate intelectuală; cheltuielile pentru lobby și „advocacy” (susținerea intereselor contribuabilului în fața forurilor cu influență asupra condițiilor de desfășurare a activității acestuia), neintrând în această categorie acțiunile cu caracter de corupție;

i) cotizațiile la organizațiile patronale, profesionale, științifice, de informare, de apărare a unor drepturi și interese colective și la alte organizații non-profit la care contribuabilul apreciază calitatea de membru ca fiindu-i oportună;

j) orice alte cheltuieli curente pentru perfecționarea activității, diversificare, extindere (sau limitarea restrângerii), restructurare, modernizare și, în general, pregătirea unor venituri viitoare.<sup>126\*</sup>

Să lăsăm, totuși, pe manageri să facă și iarna car, și vara sanie. Iar inspectorii fiscali care ar fi, eventual, de altă părere, să nu găsească în Codul fiscal litera de lege pe care să o citeze.

---

<sup>126\*</sup> După cum am mai arătat, problema a fost practic integral rezolvată în cadrul Codului fiscal 2004, v. [63].

## 62. Despre Codul fiscal – cu fair play (2004)

Ziua economică, 13.1.2004

Trecut în mare viteză prin ambele camere ale parlamentului, promulgat și publicat în Monitorul Oficial, Codul fiscal coboară în arena cu lei (la propriu și la figurat!) a practicii din economie, urmând să facă dovada virtuților și a neajunsurilor sale.

Gradul de noutate pe care Codul fiscal îl aduce în viața noastră economică nu trebuie să sperie. Pe de o parte, Codului fiscal i s-a reproșat tocmai insuficiența reconsiderare a sistemului de impozite în ansamblul lui, faptul că este o reuniune a impozitelor existente, cu relativ modeste amendamente. Deci, meciul se joacă pe un teren destul de bine cunoscut și fiscalului, și contribuabililor; nu sunt de așteptat mari surprize, fenomene neașteptate, accidente, nici în bine, nici în rău.

Desigur, o dezbatere amănunțită în parlament ar fi confirmat importanța acestei legi, ar mai fi depistat și corectat unele deficiențe. Dar, trebuie spus că puține legi, în ultimii 14 ani, au beneficiat de consultări atât de ample, în multe runde, între factorii responsabili de la nivelul guvernamental, pe de o parte, și ceea ce se numește societatea civilă, specialiști și reprezentanți autorizați ai mediului economic, pe de altă parte; mai ales – de o asemenea receptivitate din partea factorilor responsabili. De data aceasta, la cele mai multe dintre obiecțiile și propunerile de modificare prezentate s-a răspuns nu cu „nu se poate, e perfect așa cum e, economia nu are de unde să suporte altceva”, ca de obicei, ci cu venire în întâmpinare, cu soluții – de multe ori – complete; când nu s-au putut inventa soluții complete – măcar cu paliative, cu compromisuri acceptabile. În deplină cunoștință de cauză, putem afirma că, de data aceasta, s-au găsit soluții și la probleme care au fost prezentate, fără succes, la conducerile succesive ale Ministerului Finanțelor pe parcurs de 8-10 ani și abia acum apar, cu bine, în Codul fiscal.

Cu titlul de excepții, să amintim că au fost și probleme care au fost rezolvate anterior. De exemplu, ridicula amortizare în funcție de gradul de utilizare a mijloacelor fixe, care, după repetate intervenții, a fost eliminată pe la mijlocul legislaturii precedente (având de înfruntat opoziția atât a unora din aparatului finanțist, cât și a întreprinderilor cu mari pierderi). Ridiculă nu numai prin efectele sale disfuncționale, favorizând stagnarea tehnologică, dar și prin erorile barbare din formulele de calcul impuse, precum și prin cele 16 pagini de coeficienți cu zecimale pentru un fenomen oricum imprecis și convențional.<sup>127\*</sup>

---

<sup>127\*</sup> V. [53].

Un alt exemplu de larg interes l-a constituit o anumită favorizare a importului în raport cu industria autohtonă, prin scutirea de plata T.V.A. a produselor scutite de taxe vamale; era un efect indirect, nebănuit, care a fost eliminat, prin consens al puterii de atunci cu opoziția de atunci și cu aparatul de specialitate, imediat ce efectul disfuncțional a fost sesizat și conștientizat. <sup>128\*</sup> Aspectul a rămas (sau a reapărut) în Codul fiscal, pentru cazul special al reparațiilor de avioane, efectuate în străinătate.

În fine – la acest succint istoric al lecției de democrație economică pe care îl constituie avatarurile obiecțiilor mediului de afaceri și ale convenirilor la legislația fiscală, sunt de amintit și două războaie pierdute de mediul de afaceri: impozitul pe inflație – impozitarea „veniturilor financiare” fictive rezultate, în condițiile devalorizării leului, din creșterea expresiei în lei a soldurilor în valută ale contribuabililor. Problema a fost soluționată, de două ori, din care o dată – prin lege votată în parlament peste capul Ministerului Finanțelor. De fiecare dată, minunea nu a durat mai mult decât un an fiscal. Așa cum înțelegem noi litera actualului Cod fiscal, problema a rămas nerezolvată (adică, a fost considerată a nu fi o problemă). Continuăm să nu înțelegem rațiunile pentru care contribuabilii trebuie să fie penalizați pentru deținerea de valută, obținută din exporturi proprii sau din alte operațiuni; de asemenea, de ce capitalul social vărsat în valută trebuie să fie erodat prin impozitarea anuală a diferenței favorabile de curs. Cât privește plata T.V.A. la încasare și nu la facturare <sup>129\*</sup>, a fost o cauză pierdută de mediul de afaceri, permanent și pe toată linia. De menționat că ambele aceste ultime probleme își pierd din importanță, cu timpul, o dată cu reducerea inflației și, respectiv, a blocajului financiar, precum și prin unele soluții indirecte (de exemplu, pentru impozitarea la încasare – facturile proforma, accesibile multora dintre agenții economici; nu tuturor – de exemplu, nu sunt accesibile furnizorilor care își livrează marfa unor rețele de distribuție). Problema diferențelor favorabile de curs valutar va dispărea organic atunci când vom trece de la leu la euro – mai este până atunci.

### **Absurditatea zilei: Guvernul nu recunoaște Codul fiscal!**

Dar: nu s-a uscat bine cerneala de pe Monitorul Oficial cu Codul fiscal și, în orice caz, nu au trecut 24 de ore de la prima ședință a guvernului de după promulgarea Codului fiscal și, nu se știe de ce, primul for care a ținut să-l discrediteze – și aceasta, în modul cel mai oficial și public cu putință – a fost... Guvernul ! Guvernul, cel care se supără când presa îl califică drept guvern-stat, guvern al partidului-stat etc.

Punând tentația – se pare, irezistibilă – de afișare a grandomaniei și aroganței mai presus decât orice altceva, după ședința de guvern s-a anunțat că: „dacă în trei luni prețurile la medicamente nu vor scădea, guvernul va putea hotărî revenirea la cota de T.V.A. 19% pentru medicamente”.

---

<sup>128\*</sup> V. [64].

<sup>129\*</sup> V. [68].



Iar Codul fiscal prevede:

„Art.4.- (1) Prezentul cod se modifică și se completează numai prin lege, promovată, de regulă, cu 6 luni înainte de data intrării în vigoare a acesteia.

(2) Orice modificare sau completare la prezentul cod intră în vigoare cu începere din prima zi a anului următor celui în care a fost adoptată prin lege.”

Este prevederea cea mai importantă din Codul fiscal, cea de dragul căreia forțele politice au acceptat, până la urmă, mai protestând sau nu, viteza cu care Codul a fost trecut prin parlament și au acceptat, prin excepție chiar de la spiritul art. (4) de mai sus, intrarea lui în vigoare la 1 ianuarie 2004 și nu 1 ianuarie 2005, cum ar fi fost normal. Deci, a) guvernul nu mai poate aduce modificări la Codul fiscal, ci numai parlamentul; b) pentru a intra în vigoare, orice modificare trebuie să aștepte prima zi a anului fiscal următor.

Unul dintre obiectivele de prim ordin ale economiei funcționale de piață este stabilitatea și predictibilitatea mediului de afaceri, în ansamblu, și a fiscalității, în special. Articolul 4, citat, avea menirea să rezolve tocmai această problemă. Iar guvernul, din prima zi a activității sale în noul an, dă sfoară în țară, pe toate canalele mass-media: „Nu sunt decât vorbe! Totul și orice se va schimba, dacă și când vor voi mușchii noștri!”

## Sinteză

Dar să lăsăm ca nedumerirea privind poziția guvernului față de Codul fiscal<sup>130</sup> să fie clarificată prin declarații oficiale viitoare și, mai ales, prin faptele viitoare, și să revenim la Codul fiscal însuși, încercând un nivel maxim de sinteză al caracterizărilor.

Prezentările oficiale au reliefat în special avantajele concrete obținute de către contribuabili prin aprobarea Codului fiscal, cum sunt: creșterea nivelului deducerilor individuale, la calculul venitului impozabil; introducerea cotei T.V.A. reduse, în mod special – pentru medicamente.

Să adăugăm, ca urmare a largii acțiuni de consultare a mediului economic, întreprinsă de către Ministerul Finanțelor Publice cu prilejul întocmirii Codului fiscal: corectarea sau, după caz, nuanțarea, precizarea unui număr foarte mare de enunțuri de prevederi de detaliu, prin care se elimină disparități între variate categorii de contribuabili sau de activități, se reduce posibilitatea de interpretare arbitrară.

.....  
V. [63].

---

<sup>130\*</sup> Desigur, a fost o problemă de timp, până când toți factorii guvernamentali au perceput noutatea prevederii respective din Codul fiscal, după ani de revendicări, din partea mediului de afaceri, pentru stabilitatea și predictibilitatea legislației economice în general și a celei fiscale în particular..

La capitolul „*fair play*”, dacă se amintește atât de insistent despre trecerea medicamentelor de la cota standard la o cotă T.V.A. redusă, s-ar cuveni să se spună că există și situații inverse: în cultură, în general, și în livrarea de carte, în particular, se trece de la scutire la cota T.V.A. redusă. Oare cartea este cea care trebuia să fie sacrificată?

Codul fiscal acoperă o foarte mare plajă a impozitelor existente. Este regretabil că printre cele care lipsesc, deocamdată, din acest document, sunt contribuțiile salariale, care, pe de o parte, au o pondere atât de mare în fiscalitatea întreprinderilor, iar, pe de altă parte, sunt foarte strâns legate – pentru întreprinzător – de impozitul pe venit, pe larg reglementat în Codul fiscal. De asemenea, contribuțiile pentru fondul de mediu sunt de o deosebită importanță, pentru relevanța economică a multor activități și se justifică o cât mai grabnică introducere în Codul fiscal.

### **63. În Codul Fiscal legiferat, prevederi favorabile progresului tehnic și economic al întreprinderilor (2004)**

*Mesagerul economic*, 12-18.4.2004.

Dând dovadă de receptivitate și profesionalism, la elaborarea Codului Fiscal, conducerea Ministerului Finanțelor Publice <sup>131</sup> a ținut seama de multe din propunerile de îmbunătățire primite, inclusiv dintre cele inițiate și susținute de către C.C.I.R.B. și publicate la 12 august 2003 (v. [61], partea a doua). Astfel, cu referire la calculul impozitului pe profit, formularea anterioară stipula că sunt deductibile numai „cheltuielile aferente veniturilor”; prin aceasta se excludeau cheltuielile prezente pentru tot ceea ce înseamnă perfecționarea activității și realizarea de venituri viitoare, dezvoltarea etc., precum și veniturile latente, aleatoare, implicite. După ce a fost obținută implicarea personală a Ministrului Finanțelor Publice, un anumit blocaj pe teza „cheltuielilor aferente veniturilor” a fost depășit și formularea din Codul Fiscal a devenit: **„sunt considerate cheltuieli deductibile numai cheltuielile efectuate în scopul realizării de venituri impozabile”**, ceea ce este cu totul altceva, deoarece include atât cheltuielile pentru veniturile realizate, cât și cheltuielile pentru veniturile viitoare sau implicite.

Mai mult decât atât, în specificația concretă de categorii de cheltuieli deductibile, preluându-se în cea mai mare măsură propunerile noastre, au fost enumerate (Art. 21, (2), o serie de cheltuieli curente pentru venituri viitoare sau venituri ce nu pot fi evidențiate contabil:

**b) cheltuielile efectuate, potrivit legii, pentru protecția muncii și cheltuielile efectuate pentru prevenirea accidentelor de muncă și a bolilor profesionale;**

**c) cheltuielile cu primele de asigurare pentru asigurarea de accidente de muncă, boli profesionale sau riscuri profesionale;**

**d) cheltuielile de reclamă și publicitate efectuate în scopul popularizării firmei, produselor sau serviciilor, în baza unui contract scris...;**

**h) cheltuielile pentru formarea și perfecționarea profesională a personalului angajat;**

---

<sup>131</sup> La implicarea personală a ministrului finanțelor publice Mihai Tănăsescu. luând cunoștință de materialul [61]. Aceasta – după 7 ani de demersuri eșuate – v. [57]. Acțiunea a fost inițiată în cadrul C.C.I.R.B. și finalizată de pe poziția de publicist independent, cu sprijinul în continuare al C.C.I.R.B.

*i) cheltuielile pentru marketing, studiul pieței, promovarea pe piețe existente sau noi, participarea la târguri și expoziții, la misiuni de afaceri, editarea de materiale informative proprii ...:*

*j) cheltuielile de cercetare-dezvoltare;*

*k) cheltuielile pentru perfecționarea managementului, a sistemelor informatice, introducerea, întreținerea și perfecționarea sistemelor de management al calității, obținerea atestării conform standardelor de calitate;*

*l) cheltuielile pentru protejarea mediului și conservarea resurselor;*

*m) taxele de înscriere, cotizațiile și contribuțiile datorate către camerele de comerț și industrie, organizațiile sindicale și organizațiile patronale...*

Art. 21 (3). Următoarele cheltuieli au deductibilitate limitată:

*c) cheltuielile sociale, în limita unei cote de până la 2%, aplicată asupra fondului de salarii realizat...*

*f) cheltuielile cu taxele și cotizațiile către organizațiile neguvernamentale sau asociațiile profesionale, în limita echivalentului în lei a 2.000 euro anual, altele decât cele prevăzute la alin. (2), lit... m).*

Este de observat că, dacă la alin. d) se cere un contract scris, deci – se admit numai cheltuieli realizate prin achiziții sau prestații, prevederile de la alin. i) admit, în completare, cheltuielile realizate prin forțe proprii.

Sunt scutite de TVA (Art. 141 – (1):

*f) activitatea de învățământ (era și până acum)...., inclusiv ... formarea profesională a adulților...*

A rămas în continuare scutirea de TVA (existentă și până acum) a activităților de cercetare-dezvoltare și inovare și asimilate, cuprinse în Planul Național.

În altă ordine de idei, în folosul I.M.M. s-a obținut (Art. 146 – (2)):

Prin derogare de la prevederile alin. (1)(care stipulează că „Perioada fiscală pentru TVA este luna calendaristică”), „pentru persoanele impozabile care nu au depășit în cursul anului precedent o cifră de afaceri ... de 100.000 euro inclusiv, **perioada fiscală este trimestrul calendaristic**”.

Desigur, am făcut și propuneri care nu au fost acceptate. Printre acestea, de exemplu, nu am reușit să obținem consacarea principiului că inspectorul fiscal este competent să analizeze **legalitatea și corectitudinea fiscală** a operațiunilor, dar nu este competent să aprecieze **oportunitatea și eficiența** cheltuielilor făcute, care revin exclusiv managerului și CA. La adoptarea deciziilor, se pot avea în vedere, de exemplu, intenții de dezvoltare în perspectivă, probleme de piață și concurență și atâtea altele, care depășesc cadrul criteriilor fiscale. Rămâne pentru viitor.

## **64. O lovitură sub centură aplicată industriei românești (1998)**

*Adevărul*, 20.1.1998

Ordonanța de urgență nr. 92 / 1997 a Guvernului României, adoptată la 30 decembrie 1997 și publicată în Monitorul Oficial din nr. 386, tot din 30 decembrie 1997, privind stimularea investițiilor directe, a urmat unor îndelungate dezbateri politice despre asigurarea egalității șanselor, despre evitarea oricăror discriminări între investitorii români și cei străini. Totodată, această ordonanță marchează, "lovitura de deschidere" în meciul reformei, executată de către echipa remaniată de guvernare. Din păcate, ea constituie, de fapt, un fault, aducând o gravă afectare a intereselor industriei românești, în favoarea industriilor străine.

Într-adevăr, articolul 13 al Ordonanței prevede:

"Investitorii beneficiază de următoarele facilități:

a) importul de bunuri mobile, corporale sau / și necorporale, care constituie aport în natură la capitalul social al unei societăți comerciale sau reprezintă contribuția la o asociație..., necesară pentru realizarea obiectului de activitate, este exceptat de la plata taxelor vamale și de la plata taxelor pe valoarea adăugată;

b) importul de echipamente tehnologice – mașini și utilaje – constituind active amortizabile... realizat de către investitorii care efectuează investiții directe, este exceptat de la plata taxelor vamale..."

Așadar, dintr-o trăsătură de condei, sunt anulate, cu efect imediat, orice taxe vamale, orice elemente de protecție vamală tarifară a industriei naționale, așa cum erau ele negociate și rămase încă, până acum, în baza acordurilor de comerț cu alte țări, fie ele țări din CEFTA, fie țările Uniunii Europene – conform acordului de asociere, fie ORICE alte țări, pentru "mașini și utilaje", pentru ORICE mașini și utilaje, pentru că orice mașini și utilaje constituie "active amortizabile" și în orice fel de investiții – și numai în investiții – se utilizează ele. De asemenea, mai larg, se anulează imediat orice protecție vamală pentru orice "bunuri mobile, corporale sau / și necorporale, care constituie aport în natură la capitalul social..."; se știe că este ușor de înregistrat în contabilitate o investiție în "bunuri mobile, corporale sau / și necorporale", ca aport în natură la capitalul social (sau la majorarea acestuia – pentru că articolul 2, lit. a, ultima liniuță, prevede explicit că Ordonanța se aplică și în caz de "participare la creșterea activelor").

Desigur, se cunoaște faptul că protecția industriei naționale este o problemă cu multe fațete, o armă cu multe tășuri. Pe de o parte, este

apărată industria națională, dar, pe de altă parte, cresc costurile investiționale, devine mai dificilă achiziția de tehnologie străină modernă, se atenuază eforturile pentru competitivitatea industriei naționale. De aceea, politica protecției tarifare este o problemă delicată și de rafinament politic și comercial. Se cunosc aceste lucruri.

Tocmai de aceea, există taxe vamale foarte strâns negociate, numai pe bază de reciprocitate, numai cu anumite țări sau grupuri de țări, taxe aflate în rapidă scădere etc. Unele dintre aceste taxe, în raport cu unele țări sau grupe de țări, pentru anumite produse, sunt deja zero, altele, chiar în condițiile actuale ale liberalizării comerțului mondial, nu sunt încă zero. Ele au fost, însă, toate, șterse cu buretele prin Ordonanța de urgență, în mod unilateral, ignorând unul dintre criteriile importante și de neglijat, dintre cele care stau la baza negocierii și stabilirii tarifelor vamale. De asemenea – unilateral din partea României, în ceea ce privește condițiile de reciprocitate în relațiile comerciale cu diferite alte țări.

Dar nu numai atât. Nu numai că se anulează orice protecție vamală a tuturor produselor industriale românești – bunuri de investiții, în raport cu orice alte țări (participante sau nu la acordurile comerciale la care România este parte). Dar toate “bunurile mobile, corporale sau necorporale” din import, care pot fi înregistrate ca “aport în natură la capitalul social”, sunt exceptate și de la plata T.V.A.; adică, presupunând un rest de condiții egale – performanțe, nivel tehnologic, calitate, preț etc., *produsele investiționale românești pornesc, în orice concurență de oferte pe piața investițiilor directe din România, cu un handicap, la valoarea de achiziție, de 18% (sau cât va mai fi stabilită valoarea T.V.A.), pentru că NUMAI IMPORTUL este exceptat de la plata T.V.A., iar pentru achiziționarea, în scopul realizării unor investiții directe, a unor “bunuri mobile, corporale sau necorporale” din țară, “Ordonanța de urgență privind stimularea investițiilor directe” nu prevede nici o exceptare de la plata T.V.A.. Prin aceasta, se modifică prevederile anterioare privind T.V.A.; în Ordonanța nr. 3/1992, republicată în M.O. nr. 288 din 12 decembrie 1996, art. 6, A, i), 10, erau scutite de plata T.V.A. “aportul de bunuri și servicii la capitalul social al societăților comerciale” “rezultate din activitatea specifică autorizată, efectuate în țară”, iar la B, b) erau scutite numai bunurile din import aferente aportului investitorilor străini; nu era mai normal să fie scutite atât cele din țară cât și cele din import, pentru orice investitori? Ce să se înțeleagă din prevederea finală a Ordonanței de urgență discutate: “se abrogă... orice alte dispoziții contrare”? Este o modificare de fond, făcută cu intenție, sau încă o neglijență și o ambiguitate a sistemului legislativ, ca atâtea altele? Este un text normativ adresat tuturor investitorilor, deopotrivă celor români și celor străini!*

Condițiile tehnologice și financiare ale industriei românești de bunuri investiționale sunt și așa precare. Un astfel de handicap, introdus suplimentar, poate fi lovitura de grație pentru întreaga industrie românească de profil. Soluțiile nu sunt simple, pentru că investițiile trebuie să fie

încurajate. Oricum, corectarea urgentă a prevederilor Ordonanței de urgență se impune:

a) apreciem că taxele vamale ar trebui să rămână așa cum au fost ele negociate și stabilite, pe bază de reciprocitate, țară cu țară sau pe grupe de țări, pentru grupele respective de produse;

b) dacă este să se acorde scutire de plata T.V.A. pentru bunuri de investiții, această scutire trebuie să opereze egal pentru bunurile din import și pentru cele fabricate în țară. Prin menținerea facilității respective, existente anterior, la bunurile din producția internă, nu se va aduce nici o pierdere bugetului statului, pentru că, altminteri, bunurile respective nu vor mai exista ca producție, neaducând nici T.V.A., nici alte impozite la bugetul statului. <sup>132</sup>

---

<sup>132\*</sup> Problema a fost adusă imediat la cunoștință Comisiei pentru industrie și servicii a Camerei Deputaților, care a adoptat corecțiile necesare și, în continuare, legile care au urmat au avut prevederi prudente în privința semnalată.

## **65. Pentru legalitate și raționalitate economică în politica vamală (1998)**

*Mesagerul economic*, 9-22.2.1998  
(reluat în *Adevărul economic*, 7-13.7.1999)

Două evenimente au atras, în ultimele zile, atenția comunității economice privind problematica vamală: taxa vamală pentru importul de bumbac, introdusă cu nivel de 56% printr-un ordin al Ministerului Finanțelor din ianuarie 1998, taxă care amenința să blocheze întreaga noastră industrie de prelucrare a bumbacului, și liberalizarea exportului de masă lemnoasă, care periclitează situația industriei de mobilă din România.

Trebuie spus că taxele vamale influențează în mod complex economia țării.

Întâi, ele se constituie în venit direct la bugetul statului (dacă nu sunt atât de mari încât să inhibe importul corespunzător).

În al doilea rând, taxele vamale protejează pe producătorii români de profil, atenuând presiunea concurențială asupra lor, ceea ce constituie o necesitate, dat fiind handicapul tehnologic, financiar, organizațional al industriei românești în raport cu concurenții străini.

În al treilea rând, prin însuși acest fapt, ele au, însă, pe termen lung, efecte defavorabile asupra competitivității aceluiași producători români, reducând interesul și eforturile pentru calitate, preț, competitivitate.

În al patrulea rând, taxele vamale afectează negativ pe beneficiarii interni ai produselor în cauză, crescându-le costurile sau / și îngrădindu-le accesul la produse străine, care pot fi tehnologic și calitativ mai avansate; devin o frână în calea re tehnologizării și modernizării întregii economii și, în particular, a unor sectoare ale industriei însăși.

În al cincilea rând, taxele vamale contribuie la creșterea nivelului general al prețurilor, la reducerea nivelului de trai, la limitarea posibilităților de creștere economică.

În al șaselea rând, taxele vamale la importul anumitor materiale sau subsansambluri se întorc, ca un bumerang, împotriva capacității românești de export, limitând "importurile de completare", accesul la materiale sau subsansamble care pot face anumite produse românești competitive pe piața externă.

În al șaptelea rând, taxele vamale, dacă reflectă o anumită politică structurală (pe grupe de produse), constituie un instrument de influențare a restructurării economiei României în general și a industriei în particular.

În fine, taxele vamale, diferențiate pe țări în funcție de diferitele acorduri bi- și multilaterale, constituie un regulator al comerțului internațional



și ajung să aibă impact pe planul relațiilor politice și economice cu alte anumite țări.

Și mai este ceva. Ca și alte instrumente financiare, taxele vamale necesită stabilitate, predictibilitate; constituie unul dintre elementele pe care orice investitor, român sau străin, trebuie să le cunoască pe termen lung, să conteze pe ele. Stabilitatea și predictibilitatea lor constituie elemente care, direct sau indirect, afectează ceea ce se cheamă "riscul de țară" și atractivitatea țării pentru investitori și pentru procesul investițional.

Din toate aceste motive, însăși Constituția României, la art. 138 alin. (1), prevede: "Impozitele, taxele și orice alte venituri ale bugetului de stat și ale bugetului asigurărilor sociale de stat se stabilesc numai prin lege". "Numai" prin lege, să subliniem.

Legea nr. 141 / 1997, privind Codul vamal al României, la art. 65 reia dispoziția constituțională: "Taxele vamale de import se determină pe baza Tarifului vamal de import al României, care se aprobă prin lege."

Hotărârea Guvernului României nr. 447/1997, privind organizarea și funcționarea Ministerului Finanțelor, la art. 3 alin. 28 prevede că acest minister "înfăptuiește politica vamală, în concordanță cu cadrul legislativ existent", iar Hotărârea Guvernului României nr. 382 / 1997, privind organizarea și funcționarea Ministerului Industriei și Comerțului, la art. 3 alin. 27 stipulează că acest minister "participă la elaborarea politicii vamale a României". Dar cine "elaborează politica vamală"?

Este limpede că, dacă taxele vamale se stabilesc numai prin lege, această atribuție revine exclusiv Parlamentului României. Se realizează, astfel, și dezideratul de stabilitate și predictibilitate, și cel de conjugare, de armonizare a intereselor complexe și contradictorii care stau în spatele taxelor vamale în ansamblu, ale fiecărei taxe vamale, pe fiecare relație, în parte.

Nu cunoaștem să existe un document legislativ de doctrină, de principii, de criterii generale, care să stabilească politica vamală în ansamblul ei, ținând seama de toate interesele divergente ce se manifestă pe acest tărâm. Tariful vamal, așa cum a fost și așa cum este încă, apare ca o lungă listă de grupe de produse, cu cifre de taxe vamale, de multe ori – aparent – stabilite arbitrar, sau reflectând interese unilaterale, cu discrepanțe mari între taxele vamale stabilite pentru diferitele grupe de produse. Lipsește, se pare, tocmai regula, politica vamală.

Din analizele efectuate până în prezent, se pare că se disting două astfel de politici recomandabile:

– "Principiul neutralității" – la nivelul fiecărei ramuri / subramuri, același tarif vamal (procentual) pentru piese, subansambluri, produse finite; pentru materii prime, materiale prelucrate intermediare, materiale produse finite.

– "Principiul selectivității" prin tarif progresiv pe ciclul tehnologic, cu creșterea tarifului vamal (procentual) corelat cu ponderea valorii adăugate în produs; deci, tarif vamal crescător de la piese la subansambluri și

produse finite, de la materii prime la materiale prelucrate intermediare și la materialele produse finite.

Ambele principii prezintă avantaje și dezavantaje de finețe și pot fi adoptate de la caz la caz.

În orice caz, nu este de acceptat, cum s-a întâmplat, principiul descrescător pe ciclul tehnologic, adică cu taxe vamale mari la materii prime (mai ales cele care nu se produc în țară, care ar trebui să aibă taxe vamale tinzând către zero; de asemenea, sunt contraproductive facilități pentru fuga din țară a materiilor prime) și taxe vamale mici pentru produse finite.

Problema comportă multiple aspecte. De aceea, și având în vedere caracterul contradictoriu al intereselor aflate în joc, se poate considera că stabilirea politicii vamale și a taxelor vamale concrete ar trebuie să constituie un subiect de dialog economico-social, cel puțin la fel de important ca și dialogul patronat-sindicate pentru salarii și indexări. Cel mai potrivit partener de dialog al puterii, privind această problemă, ar trebuie să îl constituie camerele de comerț și industrie, împreună cu asociațiile specializate ale producătorilor și comercianților din diferite ramuri. Ar fi o cale pentru ca tariful vamal să fie mai util pentru economia țării în ansamblul ei.

## **66. Valoarea noastră adăugată, cea de toate zilele (1998)**

*Curentul*, 29.1.1998

Indicatorul valorii adăugate a venit, zilele acestea, în actualitate și în atenția generală, ca urmare a adoptării Ordonanței Guvernului privind majorarea taxei pe valoarea adăugată de la 18% la 22%. A fost invocată o anumită preferință pentru impozitele zise indirecte, din categoria cărora face parte și T.V.A., în raport cu impozitele directe, cum sunt impozitul pe profit, impozitul pe salarii. Nu s-ar putea spune că au fost făcute publice argumentele pentru această preferință, pentru politica de a crește impozitele indirecte în schimbul anumitor reduceri la nivelul impozitelor directe; lucrurile au fost prezentate ca și cum ar fi fost de la sine înțelese, cunoscute de toată lumea și unanim acceptate (chiar dacă nu era așa).

Fără îndoială, una dintre cele mai mari piedici în calea promovării unei politici fiscale raționale și în calea constituirii veniturilor bugetului de stat o reprezintă evaziunea fiscală. Ea îmbracă multe forme, de la evaziunea directă, explicită, sfidătoare – pur și simplu neplata sumelor știute ca fiind datorate bugetului de stat (și bugetului asigurărilor sociale), domeniu în care excelează unele mari și prestigioase regii autonome și societăți comerciale cu capital majoritar de stat – la contrabandă, comerțul la negru, tranzacțiile făcute în afara evidențelor contabile, munca la negru, pentru a se evita plata impozitului pe salariu și a contribuțiilor legate de salarii; în fine, evaziunea mascată, de exemplu diminuarea profitului prin cheltuieli fictive sau nejustificate, pentru reducerea sau eludarea impozitului pe profit.

Din acest punct de vedere, Taxa pe Valoarea Adăugată este destul de convenabilă pentru stat, pentru colectarea veniturilor statului: ea se constituie cumpărătură cu cumpărătură, vânzare cu vânzare, prestație cu prestație, fiind greu să fie eludată sau amânată. Eventuale falsificări, prin deduceri excesive în raport cu cele la care are dreptul contribuabilul, sunt ușor de depistat la orice control fiscal de rutină, fără prea multe probleme de interpretare. În rest, însă, din păcate, nici T.V.A. nu este imună la contrabandă, la evaziunea prin tranzacții efectuate la negru, în afara evidențelor contabile.

Este de înțeles, deci, și, în interesul asigurării veniturilor statului, este de sprijinit soluția de majorare a unui impozit ce se încasează cu un grad oarecum mai mare de certitudine, echilibrându-se politica fiscală prin micșorarea altor impozite, la care colectarea este mai dificilă și evaziunea, mai ușoară. Probabil, însă, că au fost subevaluate posibilitățile de eludare a plății T.V.A. prin tranzacțiile la negru. De asemenea, este discutabil dacă, de exemplu, acceptarea amortizării accelerate va aduce contribuabililor

miliardele de lei avantaje (compensând astfel efectul creșterii T.V.A.), după spusele oficialităților problemei, câtă vreme, pentru a amortiza în regimul accelerat, întâi, trebuie să ai utilajele noi la care să începi să aplici un astfel de regim de amortizare (care se poate utiliza numai în primul an de funcționare) și, în al doilea rând, trebuie să ai rezervele de profitabilitate care să-ți permită o astfel de amortizare.

În același timp, nu putem să nu ne punem problema consecințelor economice ale acestei soluții. Introducerea, eliminarea sau modificarea oricărui impozit constituie un stimulent economic, care inhibă ceva și stimulează altceva, care deplasează niște puncte de echilibru în autoreglarea sistemului economic. Orice este grevat, prin impozitare, de o cheltuială suplimentară tinde să se restrângă; orice este încurajat, prin reducerea sau evitarea impozitării, tinde să crească, să se extindă, să se consolideze. De aceea se tot insistă, de exemplu, pentru reducerea sau scutirea de impozit pentru exporturi sau pentru profitul reinvestit: pentru a încuraja exporturile, respectiv, reinvestirea profitului.

Ce încurajează sau ce inhibă creșterea T.V.A.? Ce influențe induce în economie? Sunt aceste influențe benefice, sau dimpotrivă?

A adăuga valoare constituie rațiunea de a exista a oricărui proces din economie, fie el productiv, comercial, sau de servicii. Valoarea adăugată este diferența de preț între ceea ce vând și ceea ce am cumpărat. Adaugă valoare: profitul (capacitatea de a crea profit) și, în sistemul nostru contabil, manopera și amortizarea. Într-adevăr, cu cât realizăm prelucrări mai complexe asupra materiei prime, prin manoperă și prin utilizarea (și amortizarea) unor instalații tehnologice avansate, cu atât creștem valoarea. Treptat, ne vom da seama că un mare producător potențial de valoare adăugată mai este și proprietatea intelectuală, creativitatea. Într-adevăr, o soluție tehnologică ingenioasă, deținută în regimul de monopol asupra soluției respective pe care îl asigură brevetul de invenție, ne ajută să vindem mai scump și mai mult și, deci, să creștem substanțial valoarea adăugată.

Contrariul proceselor cu valoare adăugată ridicată îl reprezintă procesele mari consumatoare de materii prime și energie. În costurile produselor livrate, ponderea principală o au cheltuielile cu materiile prime și resursele energetice consumate. Deși echipamentele și instalațiile tehnologice respective sunt "grele" și costisitoare, de regulă, cantitățile mari de produse ce se procesează fac ca ponderea amortizării pe unitatea de produs să nu fie foarte mare.

Dacă raportăm valoarea adăugată la valoarea producției, pe baza datelor statistice oficiale ale României pentru anul 1994 (ultimele date publicate), constatăm că acest indice este, de exemplu, de 35,5% pentru total industrie, din care 53,7% pentru confecții din textile, blănuri și piele (dar aici este mult lohn!), 41,4% pentru pielărie și încălțăminte (idem), 51% pentru prelucrarea lemnului, 44,3% pentru producția de echipamente și aparate de radio, televiziune și comunicații, 40% pentru prelucrarea cauciucului și a maselor plastice. La cealaltă extremă, 23,4% pentru

metalurgie, 25,8% pentru prelucrarea țițeiului și cocsificarea cărbunelui, 28% pentru chimie și fibre sintetice și artificiale, 32,1% pentru celuloză, hârtie și carton. Ar crește, de exemplu, valoarea adăugată a metalurgiei dacă s-ar realiza, în ponderi mai mari, aliaje speciale, laminate de profiluri speciale.

Problema se referă nu numai la industrie. În agricultură, ponderea valorii adăugate a fost, în același an 1994, 55%; în construcții – 47,3%; în transporturi – 59,5%, poștă și telecomunicații – 80,4%, în activități financiar-bancare și de asigurări – 90,3%!

Iar suma valorilor adăugate create în economie (cu neesențiale corecții) constituie vestitul P.I.B. – produsul intern brut.

O atenție deosebită se impune a se acorda problemei ponderii valorii adăugate, în contextul în care suntem în deficit de resurse financiare, blocaj financiar, lipsă de capital, inclusiv de mijloace circulante. Fiecare milion de lei alocat și imobilizat într-o producție cu valoare adăugată redusă este luat de la gura producțiilor cu valoare adăugată ridicată, ceea ce constituie o limitare a dezvoltării economice.

Reciproca: dacă T.V.A. este mai ridicată și celelalte impozite sunt mai scăzute, este mai profitabil, la rest de condiții date, ca resursele financiare să fie investite în activități cu valoare adăugată scăzută și nu în activități cu valoare adăugată ridicată – și aceasta se poate demonstra prin orice exemplu de calcul contabil aritmetic.

Așadar, creșterea indicelui de T.V.A. de la 18 la 22%, pe lângă promisiunea unei anumite creșteri a gradului de colectare a impozitelor, mai conține și amenințarea ranforsării economice a producțiilor energointensive și mari consumatoare de materii prime, amenințarea unor piedici financiare suplimentare în calea producțiilor și altor activități cu valoare adăugată ridicată.

Desigur, nu asta s-a dorit.

## 67. Să fim fericiți: nu plătim T.V.A. la T.V.A.! (2003)

Ziua economică, 4.11.2003

Daca privim la cifrele ce definesc diferitele impozite și taxe, nivelul lor poate lăsa impresia unei fiscalități moderate. Într-adevăr: impozit pe venituri salariale 18-40%, cu tendință spre 23%, profit 25%, taxa pe valoarea adăugată – T.V.A. 19%... Deci, în medie, 20-25%, poate părea. Poate părea, pentru că T.V.A. nu este un impozit pe lângă celelalte, ca celelalte, care își vede fiecare de treaba lui (cu excepția impozitului pe dividende, care se aplică la un profit care a fost deja impozitat – se zice că este stimulentele pentru reinvestirea profitului, chiar dacă nu este suficient, ca stimulente, dar aceasta este o altă problemă): impozitul pe profit impozitează profitul, cel pe venit – salariile etc.

T.V.A. impozitează, cu cifra sa, aparent benignă, de 19%, totul: profitul, salariile, impozitul pe profit, impozitul pe salarii, toate contribuțiile salariale, impozitele și taxele locale. Impozitează până și amortizarea, care nu este un transfer de proprietate, ci constituie recuperarea propriei investiții, pentru care s-a plătit deja T.V.A. și s-a făcut, eventual, deducerea. Spre a nu mai reveni la acest subiect: amortizarea ar trebui să acopere cel puțin uzura fizică și morală a activelor vechi, dacă nu și înlocuirea lor cu altele, mai moderne, dar cum să acopere măcar uzura, dacă i se taie T.V.A. 19% ? Desigur, teoretic, amortizarea constituie o componentă a valorii adăugate, dar, probabil, cei care au făcut teoria valorii adăugate nu au negociat îndeajuns cu cei care au inventat impozitarea acesteia.

Să revenim la rolul aparte al T.V.A.. Așadar, la evaluarea nivelului de fiscalitate, T.V.A. nu este un impozit printre altele, ci acționează ca un multiplicator al celorlalte impozite, în baza sa de impozitare însumându-se categorii care (cu excepția amortizării) au fost deja impozitate, inclusiv impozitele deja prelevate (cu excepția T.V.A. înseși). Așadar, luând în calcul și efectul T.V.A., de 19%, impozitul pe profit nu mai este 25%, ci poate ajunge la 48% ( $1,25 \times 1,19 = 1,4875$ ). La fel, impozitul pe venit nu mai este 18-40%, ci 40-65%, cu tendință nu spre 23, ci spre 46%. Pentru contribuția pentru asigurări sociale – C.A.S., întreprinderile trebuie să pună deoparte nu 24,5% sau la cât se va opri această cifră, ci 60% din fondul de salarii, deoarece în „valoarea adăugată” intră și C.A.S., și toate așa-zisele contribuții salariale. Celelalte impozite și taxe, de la cele locale, pentru publicitate, cele pentru drumuri, și până la atât de simpatizatele taxe radio și TV, mai pot absorbi, pe lângă valoarea lor nominală, încă 19% din această valoare.

Singurul impozit exceptat prin lege de la plata T.V.A. este ... T.V.A..

Desigur, în statele de salarii nici veniturile brute, nici cele nete, nici impozitele sau celelalte contribuții, nu se schimbă; foile de calcul pentru diferitele impozite rămân neschimbate. T.V.A. acționează pe alte căi, asupra altor posturi din contabilitate, efectul arătat este cel care se exercită asupra finanțelor întreprinderii în ansamblu, date fiind cheile între diferitele posturi contabile.

Am folosit expresiile „poate ajunge la”, „pot absorbi”, pentru că există regimul deducerilor: contribuabilul poate deduce, din T.V.A. pe care o plătește, pentru ceea ce livrează, T.V.A. pe care a plătit-o pentru ceea ce a cumpărat. Dar aici, totul depinde de propria structură tehnologică și de încadrarea acesteia în fluxul de mărfuri: sunt avantajate întreprinderile care produc valoare adăugată mică și cumpără materiale cu valoare adăugată mare, care pot reuși să-și deducă chiar integral T.V.A., și invers. Dar parcă vroiam să încurajăm producția și serviciile cu valoare adăugată mare!

Care este rațiunea în baza căreia povara fiscală a întreprinderilor poate varia de la simplu la dublu, în funcție doar de factori conjuncturali, cum este cel arătat?

Cele prezentate nu sunt o noutate a Codului fiscal. Aceasta este situația din 1994, de când s-a introdus și la noi Taxa pe Valoarea Adăugată. Cel mult, ar fi fost de dorit ca, o dată cu introducerea Codului fiscal, să aibă loc o analiză a sistemului fiscal, un mai aprofundat efort de raționalizare a acestui sistem. În lipsă, managerii unora dintre întreprinderile fără noroc vor continua să se mire, cum se face că, dacă fiscalitatea este de 20-30%, li se scurg banii întreprinderilor din mână de parcă ar avea o fiscalitate de 50%, mereu sunt în deficit de resurse și mereu constată că se decapitalizează.

Desigur, taxa pe valoarea adăugată este un impozit util. Marea lui utilitate, pentru stat, constă în faptul că se prelevă ușor, cu mai puține posibilități de evaziune, chiar dacă, la nivelul întreprinderilor – și al aparatului fiscal – comportă o birocrație crâncenă. Dar este necesară o mai bună corelare (de fapt – o corelare) cu celelalte impozite, astfel încât funcționalitatea întreprinderilor, și în special a celor cu valoare adăugată mare, să fie asigurată.

## **68. Acquis-ul comunitar permite impozitarea la încasare! (2001)**

*Mesagerul economic*, 4-10.6.2001, *Adevărul economic*, 6-12.6.2001

O doleanță insistent și repetat exprimată de către agenții economici, de către camerele de comerț și industrie, patronate, de către întreaga comunitate economică se referă la impozitarea veniturilor efectiv realizate, prin încasarea contravalorii produselor livrate/serviciilor prestate. În condițiile actuale, ale blocajului financiar și ale indisciplinei contractuale generale, prevederile în vigoare, de obligativitate a impozitării la livrarea produselor/prestarea serviciilor și facturarea acestora, indiferent de încasarea sau nu a contravalorii lor, constituie un factor de acutizare a decapitalizării și chiar a falimentării firmelor, oricum – de bulversare a situației lor financiare; în fond – chiar de acutizare a blocajului financiar însuși, prin transferarea dificultăților financiare de la rău-platnici către bun-platnici.

Și mai dificilă este situația producătorilor care își livrează mărfurile în rețele de distribuție cu plata pe măsura vânzărilor efective în rețea (este cazul, de exemplu, al editurilor care livrează cărțile în rețeaua de librării); acești producători sunt obligați și ei la plata T.V.A. în momentul livrării în rețea a loturilor de produse, deși încasările pot veni în mod eșalonat, în decurs de luni sau chiar ani.

Pe tot parcursul ultimelor guvernări, factorii de decizie din domeniul financiar – fiscal au respins „de plano” toate solicitările societății civile de profil economic pentru trecerea impozitării de la momentul livrării – facturării la momentul încasării (solicitată ca o măsură provizorie, temporară, cel puțin pe perioada existenței blocajului financiar).

Argumentul respingerii: varianta solicitată ar fi contrară principiilor și practicilor europene și, deci, inadmisibilă în condițiile în care România aspiră la integrarea europeană.

Examinarea documentelor europene nu confirmă această teză, născută, probabil, din referatul unui consilier sau expert superficial, făcut cândva, și cu rezonanța propagată și perpetuată peste ani și la toate nivelurile.

Într-adevăr, Directiva a Șasea 77/388/CEE, din 17 mai 1977, privind armonizarea legislației Statelor Membre referitoare la impozitul pe cifra de afaceri – sistemul comun de taxe pe valoarea adăugată –, conține următoarele prevederi, nealterate prin cele 20 de amendamente ulterioare până la zi (până în ianuarie 2001), amendamente care s-au referit la diferite alte prevederi ale Directivei, lăsând-o intactă pe cea care ne interesează:

În Titlul V, Operațiuni impozabile, art. 5, livrările de bunuri, alin. 1 prevede: „Este considerat ca <<livrare de bunuri>> transferul puterii de a



dispune de un bun corporal ca un proprietar". Or, după cum prea bine se știe, „transferul puterii de a dispune de un bun corporal ca un proprietar” nu are loc decât după achitarea lui, până atunci noul destinatar putând să-l folosească, dar nu să-l modifice sau să-l înstrăineze. Deci, este adevărat că, în concept european, impozitarea se face la livrare, dar, tot în concept european, livrarea include plata bunului.

În Titlul VII, Faptul generator și exigibilitatea taxei, art. 20, 1, b definește exigibilitatea taxei ca „un drept al trezoreriei, pe care îl poate exercita conform legii, începând de la un moment dat, pentru plata taxei, chiar dacă plata taxei poate fi reportată”. Deci, această prevedere lasă deschisă varianta: taxa devine exigibilă, dar fără obligația de plată imediată; deci, de exemplu: exigibilitatea la livrare, plata la încasare.

În același articol, 2: «Livrările de bunuri ... și prestările de servicii care conduc la decontări sau plăți succesive sunt considerate ca fiind efectuate la momentul expirării perioadei la care aceste deconturi sau plăți se referă.» Deci, furnizorii care livrează bunuri în rețele de distribuție trebuie să constituie taxa pe valoarea adăugată nu la livrarea loturilor de bunuri în rețea, cum se face acum în România, ci la expirarea unei perioade în care rețeaua trebuie să vândă bunurile; de exemplu, sfârșitul exercițiului financiar.

Dar, în fine, urmează o prevedere explicită, care nu mai lasă loc la nici un fel de interpretare. În același articol 10, 2, alin. 3: «Statele membre au facultatea de a prevedea că taxa devine exigibilă, pentru anumite operațiuni sau anumite categorii de contribuabili:

- fie cel mai târziu la eliberarea facturii sau a documentului care îi ține locul;

- fie cel mai târziu la încasarea prețului.»

Deci, integrarea europeană, acquis-ul comunitar permit, implicit și explicit, impozitarea nu la facturare, ci la încasare (și chiar, prin definiția livrării ca transfer al dreptului de proprietate, condiționează exigibilitatea taxei de achitare a bunului livrat). Totodată, directiva lasă deschisă și o eventuală soluție de compromis, constând în separarea momentului exigibilității taxei de momentul achitării acesteia – de exemplu, exigibilitatea la facturare, plata la încasare.

O altă solicitare a membrilor camerelor de comerț și industrie s-a referit la utilajele importate, care reprezintă imobilizări financiare, ce nu produc profit, până la momentul punerii în exploatare. S-a cerut, în consecință, ca impozitarea utilajelor de import să se facă la punerea în funcțiune, nu la momentul importului. De data aceasta, trebuie spus că Directiva pe care am citat-o definește foarte riguros momentul importului fizic ca moment al exigibilității taxei pe valoarea adăugată, fără posibilitatea altor interpretări. Singura prevedere favorabilă la care s-ar putea recurge în favoarea solicitării menționate ar fi acea posibilitate de reportare a plății în raport cu momentul exigibilității, din art. 10, 1, b, al Directivei posibilitate deja menționată.

## **69. Proiectul de lege privind impozitul pe venitul global reia unele concepții și metode învechite (1997)**

*Adevărul*, 10.11.1997

Impozitarea pe venitul global este o metodă larg utilizată în economiile țărilor avansate. Importanța sa se referă la cazul în care persoanele fizice realizează venituri din surse multiple: impozitul fiind progresiv, adică procentul de impozitare fiind mai mare pentru venituri mari, veniturile din diferite surse trebuie să fie însumate pentru a se aplica procentul corect de impozitare. Iar cei care realizează venituri din mai multe surse pot fi destul de numeroși: intelectualii care își publică creațiile în diferite edituri și publicații sau țin cursuri la diferite instituții sau colaborează la mai multe societăți, liber profesioniștii (medicii consultanți, arhitecții sau inginerii plătiți pe lucrări, artiștii care joacă la mai multe teatre, plus radio, plus TV etc.), proprietarii care, pe lângă salarii, mai încasează venituri din chirii, acționarii care, pe lângă veniturile lor curente, primesc dividende, meseriașii solicitați la diferite lucrări etc.

Trebuie spus că trecerea la impozitul pe venitul global va avea și anumite consecințe sociale, structurale. Acele persoane care au libertatea de opțiune între a lucra mult la un loc de muncă sau câte puțin în cât mai multe locuri de muncă diferite – și care acum preferă a doua variantă, vor prefera prima variantă, în condițiile impozitului pe venitul global.

Am arătat toate acestea pentru a sublinia că nu suntem împotriva impozitului pe venitul global în sine, care este ceva normal și util și la care, mai curând sau mai târziu, România tot trebuie să ajungă.

Totuși, examinând proiectul de lege publicat în presă, se ridică unele semne de întrebare.

Primul – precizia calculului venitului global, în conexiune cu costurile implementării lui. Se discută mult despre faptul că introducerea impozitului pe venitul global este dificilă, pentru că se trece de la impozitarea a câteva sute de mii de contribuabili (societățile comerciale) la impozitarea directă a 9 milioane de persoane fizice care realizează venituri.

Normal ar fi ca, într-o primă perioadă, să se ia în calculul venitului global principalele surse de venituri explicite, pentru cei care au, fiecare, mai multe surse semnificative de venituri (care pot fi 1, maximum 2 milioane persoane), iar după implementarea unei astfel de faze, după acumularea de experiență la scară națională și diversificarea reală a surselor de venituri ale populației, se poate trece la evaluări de farmacie. Dar nu, proiectul vrea să ia totul în piept: se include în calculul venitului global și costul călătoriilor CFR gratuite – și intră, dintr-un foc, toți ceferiștii cu familiile lor, toți

pensionarii și toți handicapații; costul energiei electrice acordate gratuit – și intră toți salariații și pensionarii RENEL; echivalentul dobânzilor preferențiale acordate – și Dumnezeu știe câți mai intră în calcul. Se va spune: da, dar bugetul țării nu trebuie să piardă aceste surse de venituri. Dar cât VA COSTA ca să nu le piardă? Câți nervi, câți funcționari, câtă hârtie, câte salarii? Pentru că nu este simplu: au ceferiștii 6 călătorii gratuite pe an, dar nu utilizează toți toate cele 6 tichete de călătorie gratuită, iar cât le utilizează – una este călătoria la Slănic și alta este călătoria la Sighet!

Nu s-a auzit, pe la autorii proiectului, de informatică și de limitarea birocrăției. Cităm din art. 24 al proiectului: "Plătitorii de venituri sub formă de salarii au obligația să solicite de la organul fiscal formularul denumit «Fișa cuprinzând venituri din salarii», pe care îl completează în două exemplare pentru fiecare persoană fizică căreia îi plătește venituri de această natură." (Și cacofonia, și lipsa acordului gramatical sunt din original.) "La sfârșitul anului, plătitorii de venituri au obligația să predea contribuabilului, sub semnătură, originalul fișei care etc.". Chiar că ajungem la peste 12-15 milioane de fișe, completate, evident, manual, pentru că nu știm să existe imprimantele specializate pentru aceste fișe. Dacă tot trebuie numai la sfârșitul anului, de ce nu este suficientă o adeverință de salarii, scoasă din calculator, numai la cerere, pentru acei salariați care au mai realizat și alte venituri? Este numai unul dintre tipurile de anexe la principalul document – declarațiile de venit global, pe multe pagini, pe care le vor completa între 5 și 8 milioane de oameni, pe lângă cele câteva alte tipuri de declarații speciale pe categorii de venit, fiecare cu câteva milioane de întocmitori.

Această pilulă grea sub aspect administrativ și social, a introducerii impozitului pe venitul global, ar putea fi mai ușor înghițită dacă, într-o primă etapă, s-ar limita la salarii, colaborări, indemnizații încasate pe state de plată în diverse locuri, dividende – de la o anumită sumă în sus (să nu includem pe milioanele de cuponarzi ai privatizării, cu cele câteva mii de lei dividende eventual încasate anual de fiecare), venituri sistematice din chirii – iarăși, numai peste o anumită sumă, venituri din vânzări mobiliare și imobiliare. Luarea în considerare a regulii lui Pareto – 80% din valoarea totală se regăsește la 20% din cazuri – ar reduce, simplist vorbind, de cinci ori efortul administrativ și financiar de implementare a impozitului pe venitul global.

.....

Se prevede impozitarea dobânzilor, dar, ca și în prezent, se omite fenomenul inflației, faptul că dobânzile real pozitive sunt numai o mică parte din valoarea dobânzilor nominale. Deci, din nou și în continuare – impozit pe inflație.

Este necesar să semnalăm și confuzia (numai confuzie?) legată de faptul că, în conformitate cu art. 16, "Profitul impozabil... reprezintă beneficiul net comercial", care, "indiferent dacă a fost sau nu plătit asociaților, este distribuit (acestora) conform prevederilor din actul constitutiv". Deci, întâi,

este declarat venit din calitatea de asociat la o societate comercială profitul IMPOZABIL, care se impozitează, astfel, de două ori: o dată ca impozit pe profit și, apoi, împărțit la asociați, ca impozit pe venitul global. Poate că această dublă impozitare este evitată prin vreo prevedere de artificio, pe care nu am găsit-o în textul proiectului de lege, fiind bine ascunsă, dar – de ce nu se pornește de la concepte clare și corecte? De ce nu intră în calculul venitului global numai profitul net, IMPOZITAT, numai dividendele efectiv încasate? În al doilea rând (“indiferent dacă a fost plătit sau nu asociaților”), adio de la orice idee de scutire sau reducere de impozit pentru profitul reinvestit, adio de la orice idee de acumulare de capital pentru dezvoltare!

În încheiere, să recunoaștem că proiectul de lege este atent lucrat, de oameni care știu meserie. Inadvertențele semnalate se regăsesc printre multe subtilități atent analizate. Problema este dacă de astfel de subtilități are nevoie România acestor ani grei și necăjiți.

## 70. Cota unică – o măsură curajoasă și oportună (2003)

*Ziua economică*, 30.09.2003

Inițierea cotei unice de impozitare a veniturilor salariale este o măsură curajoasă, câtă vreme în țări avansate, la al căror exemplu ne tot referim, impozitul pe venituri este progresiv, într-un sistem care a servit ca referință pentru așa-zisul impozit pe venitul global, și care, de fapt include două componente: impozitul progresiv, care constă în cote crescânde de impozitare pentru venituri crescânde, și venitul global, care constă în aplicarea cotelor crescânde de impozitare la suma veniturilor („globalizare”), obținute de aceeași persoană fizică din diferite surse. În fond, impozit progresiv pe salarii am avut aproape mereu, curând după 1989, dar aplicat la fiecare sursă de venit, asupra fiecărei componente de venit. Cota unică de impozitare elimină, în mod evident, necesitatea globalizării. (Fie că această cotă se aplică fiecărei componente a venitului în parte, fie venitului global, efectul aritmetic obținut este același, ca la scoaterea unui factor de multiplicare în afara parantezei.)

Impozitarea venitului global, în cazul impozitului progresiv, este o imensă și costisitoare pedanterie, de dragul căreia și pentru care se construiesc uzine informatice, se defrișează păduri pentru formularistică și pentru corespondență, mii de funcționari fiscali muncesc de zor luni de zile pe an, când ar putea, pe banii pe care îi primesc, să producă ceva – produse sau servicii – realmente utili societății, și, ultima consecință, dar nu cea mai puțin importantă, milioane de contribuabili sunt târați la cozi în fața ghișeelor fiscale (dacă nu se aruncă bani pe poșta corespunzătoare), o dată ca se depună formulare, a doua oară ca să depună cereri / declarații privind diferențele de impozit pe care le au de depus sau de încasat, și a treia oară – pentru plățile efective de făcut sau încasările de primit, cândva, după luni sau (am avut situația aceasta) și după ani de așteptare și devalorizare. Și toate acestea, pentru a cântări cu cântar de farmacie niște diferențe care oricum rezultă din niște cifre de precizia butucilor, cum sunt pragurile de venit de la care se schimbă cotele de impozitare și aceste cote înseși, spre a nu mai vorbi despre arbitrarul stabilirii lor (sau, mai eufemistic exprimat, imprecizia care, în fond, decurge și din caracterul finit, în trepte, al rețelelor tarifare de salarizare și încadrarea fiecărui om în salariul atribuit sau negociat, raportată la contribuția lui reală la bunul mers al întreprinderii sau instituției la care este încadrat, contribuție care, ea însăși, este atât de greu de constatat și măsurat cu precizie și fără greș, în realitatea ei curentă). Fetișizăm niște cifre, și apoi devenim sclavii lor, ca și cum ar fi adevăruri absolute.

De aceea, a veni, după câțiva ani de eforturi glorioase – și cheltuieli de multe miliarde – investite pentru implementarea impozitului pe venitul global, cu inițiativa de renunțare la această fantasmagorie, este un salutar gest de curaj politic și profesionalism.

Desigur, unii câștigă mai mult și alții mai puțin, de unde răsare tentația nivelării veniturilor reale, nete, în numele echității sociale – echitate pe care aceiași lideri sindicali – de exemplu – o invocă mai puțin (în orice caz – mai puțin „combativ”), atunci când sunt de măsurat și de răsplătit contribuția calificată, inițiativa, creativitatea, calitatea, rezultatele reale în competiția de toate felurile, suma a ceea ce lasă fiecare pe unde a trecut (lumină sau umbră pământului), chiar și efortul real și pur cantitativ, precum și stresul aferent.

Trebuie spus că însuși impozitul progresiv – cu sau fără globalizare – este o iluzie, o auto-amăgire, pentru că același efect social (stimulare sau contra-stimulare a muncii suplimentare și a rezultatelor superioare și mai numeroase) se obține prin dimensionarea rețelelor de salarii pentru diferite calificări și niveluri de rezultate în muncă: Punem 10% creștere a impozitului din treaptă în treaptă de salarizare, iar aceste trepte diferă între ele cu 25%, sau punem cifră unică de impozitare și diferențe de 15% între treptele de salarizare – este același lucru (exemplul dat este grosier, lucrurile se pot preciza la detalii matematice). Și reciproca: după cum bine a arătat și ministrul finanțelor într-o recentă emisiune televizată, în sectorul privat se negociază veniturile nete, iar la acestea se adaugă impozitele și celelalte taxe și contribuții de plătit (indiferent de către cine: angajator sau salariat – altă falsă și înșelătoare problemă, pentru că, oricum, este diferența între ceea ce îl costă pe angajator și ceea ce primește în mână salariatul). Cine este să ia venituri disproporționat de mari, le ia din evaziune, șpagă, trafic de influență, șantaj, jaf, contrabandă, spălare de bani, monopoluri sau oligopoluri etc., nu din impozitarea mai mare sau mai mică a acestora. Palatele, vilele și limuzinele potențailor puterii epocii decurg nu din insuficiența progresivitate a impozitului pe salarii sau din omiterea globalizării lui.

Să nu exagerăm, însă, numai deficiențele impozitului progresiv pe venitul global. Față de tot ceea ce s-a spus și s-a scris în aceste zile, pentru sau contra cotei unice, mai sunt cel puțin încă două lucruri de spus.

Ceea ce am scris până aici, în aceste rânduri, este valabil, în principal, pentru sectorul privat în sine. Cu privire la sectorul de stat, sau la activități dominate de sectorul de stat ca sistem de reglementări, trebuie să punem o anumită surdină. Dacă, de exemplu, salariul maxim al funcției, să zicem, de profesor universitar, are o anumită dimensiune, și în măsura în care ea este valabilă și pentru universitățile de stat, și pentru cele particulare, trebuie spus, pe de o parte, că, la universitatea unde are funcția de bază, profesorul este grevat de diverse sarcini sociale și administrative (de la elaborare de materiale didactice ajutătoare și supraveghere în cămine și cantine la întocmire de orare și organizare de sesiuni), de care este de multe ori absolvit la universitatea unde are cumul. În plus, la funcția

de bază (nu numai în universități, ci în general în unități bugetare), salariatul este mai deranjat de rigori disciplinare (prezență, raportări, caracterizări etc.), decât la cumul. Pe de altă parte, însă, „la stat” și la bază, un salariat poate trăi timp îndelungat doar încasându-și lefurile, iar neajunsuri trebuie să acumuleze multe și grele până să constate că a fost omis la promovare, în timp ce „la privat” și la cumul, pentru fiecare leafă trebuie produs și predat ceva, iar pentru neglijențe, erori sau lacune își pierde repede pâinea respectivă. În această lumină contradictorie, probabil că nu este de reactivat sistemul, care a existat la noi cu circa zece ani în urmă, de majorare cu un procent dat a impozitului pentru salariul în cumul în comparație cu impozitul pentru același salariu obținut la funcția de bază.

În fine, încă o remarcă. Trecerea la cota unică de impozitare deschide calea și pentru o altă economie de muncă, de timp, de birocrăție. S-a mai propus acest lucru – dar nu era posibil (sau era mai dificil de realizat) în condițiile impozitului progresiv: impozitul pe salarii (și toate celelalte cote de contribuții salariale – C.A.S., sănătate etc.) pot fi calculate și vărsate pe total fond de salarii la plătitorul de salarii (întreprindere, instituție...), nu calculate desfășurat pe fiecare salariat și fiecare fond și vărsate pe fiecare fond. Chiar și impozitele, împreună cu toate fondurile, pot fi calculate și virate numai în suma lor, și defalcate apoi pe impozit și pe diferitele fonduri direct la nivel central sau, după caz, teritorial.

## **71. Cheia racordării corecte a cotei unice de impozitare la impozitul progresiv (2003)**

*Ziua economică*, 7.10.2003

„Cota unică de impozitare încurajează evaziunea și corupția”, în timp ce „sistemul impozitului global este un instrument democratic și transparent” – în baza acestor teze, cota unică de impozitare a fost respinsă și am fost condamnați să rămânem ancorați în pedanteria birocratică a impozitului global. Rămâne speranța că ultimul cuvânt încă nu s-a spus, că realitățile vieții economice, studiate mai la sursă, vor mai lucra asupra opiniilor și opțiunilor decidenților de la toate nivelurile. De aceea, credem că este benefic să continue căutările pentru optimizarea soluțiilor fiecăreia dintre variantele aflate în competiție atât de tranșantă. Pentru că, pe de o parte, remedierea unor deficiențe concrete ale vreuneia dintre soluții poate răsturna „raportul de forțe” (de preferințe) între ele; pe de altă parte, oricare ar fi soluția adoptată în final, ea trebuie să fie pregătită pentru a da rezultate cât mai bune, dacă (atunci când) va rămâne să fie aplicată.

Așadar, mai întâi, despre „democrația și transparența” sistemelor aflate în competiție.

Legea salarizării nr. 14 / 1991 fixează un principiu: cel al confidențialității privind veniturile salariale, ca o componentă a respectului față de persoana umană, a libertăților omului, a dreptului omului la propria imagine (art.1, (6): „Salariul de bază, adaosurile și sporurile sunt confidențiale”). De aceea există în lume secretul bancar, după cum se știe.

Constituția României, versiunea 1991, art. 38, (1), statuează: „Dreptul la muncă nu poate fi îngrădit”. Ce alt mobil și ce alt efect poate avea „transparența democratică”, absența confidențialității asupra veniturilor obținute prin muncă licită, altul decât inhibarea, îngrădirea dreptului la muncă – la munca suplimentară cantitativ și la cea unde superioară este performanța (de altfel, rar se obține performanța înaltă fără mare efort, după caz, în cadrul structurilor instituționale convenționale sau în structuri neconvenționale, stabilite ad-hoc). Desigur, există cazuri în care confidențialitatea este încălcată din start – de exemplu, în cazul concursurilor cu premii, campionatelor etc.; dar aici „transparența” ține de regulile jocului, acceptate de către participanți prin însăși decizia, adoptată de către ei în deplină cunoștință de cauză și libertate, de a participa la concurs.

Prin definiție, includerea în sistemul fiscal și evaziunea fiscală se exclud reciproc, dacă includerea este corectă. Sub aspect legal și structural, nu diferența de sistem fiscal elimină sau reduce evaziunea sau, în general, economia subterană. Din acest punct de vedere, între varianta cotei unice de impozit reținut la fiecare sursă de venit și varianta cotei de



impozit progresiv pe venitul globalizat, variantele par să fie egale; cel mult, reținerea directă la sursa de venit este fermă și definitivă, iar globalizarea mai poate permite eventuale erori – nu par să fie posibile malversațiuni intenționate și de anvergură. Deosebirea constă numai în costurile uriașe și deranjul substanțial în cazul globalizării, în comparație cu simplitatea reținerii directe și definitive a impozitului la sursa de venit. Dacă angajatorul reține impozitul și nu îl varsă, comite o infracțiune comparabilă cu întocmirea falsificată a fișelor fiscale – deci, și aici, meci nul între variante.

Dar este prin ceva impozitul progresiv pe venitul global superior întru combaterea evaziunii fiscale? Nu, nici măcar în teorie, pentru că impozitul global se compune din veniturile comunicate administrației financiare de către diferiții angajatori și, pentru anumite venituri – de către contribuabilii înșiși. Ce motivație și ce instrumente ar avea fie angajatorii, fie contribuabilii, să declare anumite venituri impozabile în cazul impozitului pe venitul global și să nu le declare în cazul impozitării la sursă? Se pare că nu există nici motivație, nici instrumente, ocazii, posibilități. Aceasta, pentru că venitul global este ... global numai pentru veniturile licite, din cadrul economiei legale. Nici venitul global și nici impozitul cu reținere directă la sursa de venit nu includ, unul mai mult, și altul mai puțin, veniturile care sunt infracțiuni prin ele însele: șpaga, furtul, delapidarea, deturnarea, sustragerea (de bani sau de materiale), încasarea și plata de bani negri (fără formele contabile legale), contabilitatea paralelă, contrabanda, spălarea banilor; ambele forme pot include, în egală măsură, atât cât este convenabil infractorilor, banii obținuți prin șantaj (sau prin „protecție”) sau trafic de influență (mascați prin contracte, facturi fictive și alte forme de acoperire sau de spălare în aparență bună regulă).

Dimpotrivă, numai motivația pur economică, a evitării riscului penal dacă această evitare nu costă prea scump, deci, dacă fiscalitatea nu este împovărătoare pentru venituri mari, poate determina pe anii agenți economici, aflați la limita dintre legalitate și nelegalitate, dintre licit și ilicit, să treacă de partea legalității și licitului, și aceasta nu se va întâmpla dacă veniturile mari, sau cele suplimentare, sunt impozitate exagerat, cum este în cazul impozitării progresive a veniturilor globale.

Nu cunoaștem, nu am întâlnit în practică, în literatură sau măcar prin analize ipotetice, teoretice, cazuri sau situații semnificative prin care un impozit pe venit în cotă unică, prelevat direct și definitiv la sursa de venit, să fie mai vulnerabil la evaziune sau la corupție, decât impozitul global. Și, în fond, să separăm lucrurile: ce l-ar face mai vulnerabil – cota unică, sau absența globalizării? Iar dacă globalizarea ar fi atât de necesară pentru combaterea evaziunii (nu este, dar să presupunem), atunci ar fi suficient să se procedeze la globalizare, la controlul centralizat în hipercalculatoare a tuturor veniturilor și impozitelor din economie, fără ca aceasta să afecteze oportunitatea cotei unice, care este altceva.

Și acum, problema problemelor: cum ar trebui să fie trecerea de la impozitul global la cota unică, dacă ar fi să fie și atunci când ar fi să fie, pentru a nu perturba economia și societatea? Pentru că, într-adevăr, se

pare că, atât în percepția unor pături sociale și a unor organizații sindicale cât și în reținerile președintelui Ion Iliescu, aici trebuie căutate adevăratele cauze – și chiar putem afirma că există astfel de cauze.

La trecerea de la impozitul progresiv la cota unică, în absența unor măsuri corective, cei cu salarii mici, care plătesc acum impozit 18%, ar fi dezavantajați de cota de 23%. Drept care, au fost studiate și elaborate fel de fel de măsuri corective, de natura deducerilor, astfel încât s-a dat asigurarea că nimeni nu va avea de plătit un impozit mai mare decât în cazul impozitului progresiv – dar lumea are sentimentul (îndreptățit) că deducerile speciale nu sunt destul de fiabile și pot fi pierdute, cu prilejul unei modificări ulterioare a legislației.

Dacă s-au anunțat măsurile pentru ca, la limită, nimeni să nu piardă, la trecerea de la o formă de impozitare la alta, nu s-au anunțat, însă, (nu am aflat să se fi anunțat) măsuri pentru ca nimeni să nu câștige în plus, fără merit, cu prilejul acestei treceri. Or, toți cei cu cote de impozitare mai mari decât 23%, în cazul impozitului progresiv, ar primi bani în plus, bani mulți în plus, cu prilejul trecerii la cota unică – și aceasta nu se poate numi solidaritate socială, câtă vreme creează un gol la buget, pe care trebuie să-l acopere toți contribuabilii, inclusiv cei care abia-abia că nu au pierdut, cu acest prilej.

Într-adevăr, să luăm exemplul unui director general de companie națională, sau al unui specialist sau manager de la o firmă privată, care acum are un salariu (brut) – să zicem – de 100 milioane lei, din care plătește 40% impozit pe venit (deocamdată, pentru simplificarea înțelegerii, facem abstracție de celelalte taxe și contribuții salariale) și rămâne cu venit net 60 milioane lei. Dacă de la 1 ianuarie i s-ar aplica impozitarea cu 23%, ar avea impozit pe venit 23 milioane și ar pleca acasă cu un salariu net de 77 milioane, adică un plus, din senin, de 17 milioane (numai diferența aceasta este de câteva ori mai mare decât salariile nete întregi ale celor cu cotă actuală de 18%). Dar el a negociat (neoficial) salariul net, nu pe cel brut! Iar acești 17 milioane ar fi sustrași de la buget și ar reprezenta costuri ale implementării cotei unice!

Deci, pentru racordarea corectă, fără inechități sociale flagrante și fără convulsii sau dispute sociale sau politice grave, fără a favoriza nejustificat și pe sub mână unele categorii sociale, se cer a fi introduse următoarele două corective în tehnologia de implementare a impozitului în cotă unică:

a) Toate salariile brute (tarifare), ca și toate valorile nominale ale oricăror altor venituri care intră în prezent în calculul de globalizare (chirie pentru cedarea folosinței bunurilor ș.a.), să fie recalulate, din oficiu și prin efectul legii, prin înmulțire cu un coeficient de racordare, definit astfel:  $(100 - \text{cota actuală de impozitare pentru venitul respectiv, \%}) / (100 - \text{cota unică de impozitare, \%})$ . Această modificare nu ar avea caracter de renegociere și nu ar fi permisă nici o ingerință, corectare, condiționare sau amendare.

În acest fel, salariații cu actuala cotă de 18% ar avea un coeficient de racordare supraunitar, salariul lor tarifar impozabil (venit brut) ar fi în

mod automat mai mare decât în prezent, exact atât cât să le acopere creșterea de impozit, iar venitul net să rămână neschimbat (fără să mai fie necesare nici un fel de deduceri sau alte artificii). Dimpotrivă, celor cu venituri de calibrul aferent cotei de 40% li s-ar declara un salariu tarifar impozabil (venit brut) mai mic, exact atât cât este necesar ca venitul lor net să rămână neschimbat, ca urmare a reducerii cotei de impozitare.

Două exemple, ipotetice.

*Exemplul 1.* Salariu tarifar actual, 4.000.000 lei. Impozit 18%, 720.000 lei. Salariu net actual, 3.280.000 lei. Coeficient de racordare, 1,065. Salariu tarifar nou, 4.260.000 lei. Impozit 23%, 980.000 lei. Salariu net nou, 3.280.000 lei. Egal cu cel actual.

*Exemplul 2.* Salariu tarifar actual, 100.000.000 lei. Impozit 40%, 40.000.000 lei. Salariu net actual, 60.000.000 lei. Coeficient de racordare 0,779. Salariu tarifar nou, 77.900.000 lei. Impozit 23%, 17.900.000 lei. Salariu net nou, 60.000.000 lei. Egal cu cel actual.

(Am făcut mici rotunjiri de calcul.)

România are experiența a două astfel de operațiuni, care au decurs, de fiecare dată, fără nici un fel de probleme: în 1977, în baza Decretului nr. 196 / 1977, pentru stabilirea unor măsuri ce decurg din desființarea impozitului pe retribuițiile individuale, cota unică de impozit pe retribuiție a fost scoasă din calculul venitului individual, fiind prelevată la nivel de total întreprindere; pentru toți salariații, salariul net a devenit salariul tarifar, fără vreun efect asupra mărimii salariilor nete. După decembrie 1989, o dată cu reintroducerea impozitului progresiv individual pe salarii, în baza Hotărârii Guvernului nr. 52 / 1991 privind impozitul pe salarii, s-a făcut mișcarea inversă, toate salariile tarifare primind suplimentarea fictivă a impozitului pe salarii, din nou – fără modificarea salariilor nete.

b) Pentru celelalte taxe și contribuții salariale, care, conform legii, sunt definite ca procente la venitul brut (la fondul de salarii), s-ar putea, eventual, efectua corective similare, pornind de la raportul veniturilor brute înainte și după trecerea la cota unică, sau, detaliind puțin metodologia prezentată mai sus, s-ar putea asigura și aici o racordare fără salturi în valoarea contribuțiilor individuale (cel puțin a celor mari – C.A.S., sănătate).

În acest fel, trecerea la cota unică s-ar face fără nici un fel de șoc sesizabil de către contribuabili, iar bugetul statului ar beneficia din plin de economia de resurse financiare obținută prin eliminarea ultra-costisitoarei globalizări a veniturilor. Desigur, sunt, în continuare, de studiat efectele pe care le-ar avea, la nivelul bugetului național, diferențele de impozit pe venit (de semn contrar la cele două categorii – cu impozitare actuală mai mică și mai mare decât noua cotă unică), diferențe care s-ar compensa, cel puțin parțial, ca și impactul propagat pe care modificarea formală a salariilor tarifare brute l-ar putea avea la nivelul impozitului pe profit, T.V.A. și eventual al altor impozite și taxe.

## **72. Despre legitimitatea statului de a cheltui mult pentru a obține puțin (2004)**

*Ziua economică*, 24.02.2004

„Asistăm... la punerea în discuție a legitimității acțiunii statului de redistribuire a veniturilor la nivelul societății. Pentru mine a fost decepționantă dezbaterea publică despre impozite – spre exemplu. Progresivitatea impozitelor este un instrument de redistribuire și un mecanism al solidarității sociale, aplicat consecvent în toate țările dezvoltate – europene, dar chiar și în Statele Unite.

Presiunea în favoarea micșorării continue a unor categorii de impozite, care-i favorizează pe cei bogați, pune în discuție una dintre cele mai importante funcții ale statului modern, aceea de **organizator al coeziunii sociale și de garant al coeziunii naționale.**”

Citatul este din discursul domnului Ion Iliescu, președintele României, cu prilejul primirii titlului de "Doctor Honoris Causa" al Școlii Naționale de Studii Politice și Administrative din București, la 26 ianuarie 2004, în forma în care acest discurs a fost accesibil pe INTERNET<sup>133\*</sup>. Sublinierea este din original.

Deoarece în aceste pagini („Ziua economică” din 30 septembrie 2003) a existat titlul „Cota unică – o măsură curajoasă și oportună”, ne considerăm îndreptățiți și, în același timp, obligați la unele explicații suplimentare.

Am sprijinit din prima clipă inițiativa Ministerului Finanțelor Publice privind renunțarea la calculul venitului global, din cauza costurilor imense ale operațiunilor de stabilire a veniturilor globale. Cu oamenii care muncesc la birocrăția respectivă și cu hârtia care se consumă, spre a nu mai vorbi despre timpul pierdut și stresul contribuabililor înșiși, am apreciat că, în economia națională, s-ar putea realiza produse și servicii de mai mare folos pentru cetățeni. Nu am discutat, în acest context, despre cotele de impozitare, ci numai despre comparația între impozitul zis „global” și impozitul reținut „la sursă”. Observăm că problema are trei componente: prima – impozitarea venitului global sau impozitare la sursă (la plătitorul fiecărui venit); a doua – impozit progresiv (cu cote mai mari pentru venituri mai mari) sau impozit în cotă unică; a treia – cât de mult să fie impozitate veniturile considerate „mari” (începând de la ce venit și cu ce cotă de impozitare). Evident, impozitul pe venitul global are sens numai în cazul impozitului progresiv, dar se poate imagina (și a existat și la noi, mulți ani)

---

<sup>133\*</sup> Citat și în nota de subsol 87\*.

impozit progresiv prelevat la sursă (adică impozit progresiv numai la nivelul fiecărui venit individual, neînsumat pe diversele surse de venituri ale fiecărui încasator de venituri).

Poate fi utilă o mică inventariere a sferei contribuabililor la care impozitele s-ar reduce în cazul renunțării la calculul venitului global. Care sunt categoriile sociale avantajate de prelevarea impozitelor numai la sursă, eventual – în cotă unică de impozitare? Și să ne referim la cei la care veniturile obținute de la diferite surse prezintă o pondere semnificativă; în caz contrar (contribuabilii care au o singură sursă principală a veniturilor lor, iar veniturile din alte surse sunt mici), cheltuirea unor mari resurse sociale pentru impozitarea venitului global este, credem, evident nejustificată.

Sunt în cauză, pentru menținerea impozitării venitului global: proprietarii de afaceri profitabile (dacă au mai multe); deținătorii de titluri pe piața de capital; intelectualii de profesii liberale (în frunte cu cei care lucrează direct cu mulți clienți diferiți, de exemplu avocații); sportivii (numai anumite categorii din veniturile acestora); meseriașii; proprietarii imobiliari care încasează chirii; proprietarii de terenuri agricole, care obțin arendă sau alte venituri; proprietarii de diverse utilaje, instalații, care obțin venituri din exploatarea acestora; prestatorii pe bază de comision (numai dacă lucrează pentru mai multe firme, ceea ce de regulă angajatorii nu admit).

Sunt, fără îndoială, categorii cu populații numeroase și cu venituri substanțiale, a căror impozitare progresivă la venitul global ar putea aduce la buget venituri suplimentare importante și ar contribui la reducerea disparităților sociale. Dar aceasta – **numai aparent și numai într-o măsură limitată**. Să explicăm de ce.

În primul rând, marile discrepanțe sociale sunt între cei ce trăiesc din venituri licite și cei ce trăiesc din corupție, furt (inclusiv privatizări abuzive, frauduloase), trafic de influență, contrabandă și alte venituri ilicite, care oricum nu se declară la calculul venitului global. **Marile averi care sfidează bunul simț al românului trudit s-au făcut nu din neimpozitarea sau insuficienta impozitare a unor venituri licite mari, ci din veniturile frauduloase**, care oricum nu au nimic de a face cu rafinementele sistemului de impozitare.

În al doilea rând, mari discrepanțe sociale mai sunt și între cei care declară veniturile, pe de o parte, și evazioniștii fiscali, pe de altă parte, iar un impozit global progresiv excesiv nu ar face decât să crească ponderea evaziunii fiscale, a economiei subterane, la rest de condiții date.

În al treilea rând, în mod surprinzător, eficacitatea globalizării veniturilor scade, chiar până la zero, tocmai la mulți dintre contribuabilii cu venituri foarte mari. Aceasta se explică prin faptul că se depășește pragul cu cota maximă de impozitare încă de la veniturile individuale, calculate pe fiecare sursă de venit în parte, astfel încât însumarea veniturilor nu mai conduce la trecerea contribuabilului respectiv într-o tranșă de impozitare cu cotă superioară.

În al patrulea rând, nu trebuie uitate procesele de reglare care au loc într-o economie liberă: presupunând că toate veniturile efectiv realizate

sunt licite și se declară, deținătorii de diferite surse de venituri își reorientează investițiile de capital, proprietățile, activitățile etc. în direcția **optimizării venitului lor global net**, adică își mută – cel puțin parțial – bani de la activități / investiții cu impozite mari spre altele cu impozite mai mici; la limită, de exemplu, pur și simplu nu mai extind volumul activității firmelor lor dacă venitul suplimentar net pentru efortul suplimentar pe care trebuie să îl depună este ras de o impozitare globală excesivă. La fel, mulți intelectuali de specialități bine plătite în străinătate (de exemplu, artiști, dar nu numai), sportivi ș.a., își fac cariera peste hotare și degeaba socotește cineva cât ar putea ei aduce impozite globale la bugetul României, sau cu cât s-ar reduce disparitățile sociale față de muncitorii din ramurile cu salarii mici, dacă veniturile mari respective ar fi mai copios impozitate.

În al cincilea rând, specialiștii de înaltă calificare și prețuire pe piața muncii își negociază veniturile nete, și o impozitare progresivă excesivă, inclusiv prin globalizare, nu ar face decât să crească povara fiscală a angajatorilor, pentru a acoperi salariile brute sporite, cu consecințele negative corespunzătoare asupra atragerii și investirii de capital și asupra creării de locuri de muncă. Ca alternativă, și specialiștii de înaltă calificare și prețuire s-ar aranja să lucreze, în mai mare măsură sau total, în străinătate, cu consecințele inevitabile asupra competitivității produselor / serviciilor românești, precum și asupra bugetului de stat și asupra veniturilor populației.

În fine, o eventuală impozitare sporită – prin globalizarea veniturilor și prin urmărirea mai strânsă a înregistrării contabile a veniturilor lor reale – aplicată meseriașilor, avocaților și altor categorii care prestează servicii în principal pentru populație, inclusiv proprietarilor care dau cu chirie locuințe sau utilaje, ar fi, din punctul de vedere al echilibrului social, o mutare de bani dintr-un buzunar într-altul, deoarece contribuabilii în cauză și-ar compensa impozitele sporite pe care le au de plătit prin creșteri ale tarifelor, chiriilor etc. percepute, în general, tot de la populație.

Deci, impozitarea progresivă excesivă a venitului global constituie o soluție iluzorie (cel puțin – parțial iluzorie) la problema disparităților sociale, eventual – o soluție pe termen scurt, valabilă până se dumiresc contribuabilii și au loc procesele de reglare și redistribuire pe care le-am exemplificat, cu consecințe negative certe asupra creșterii reale și durabile a atractivității și a competitivității economiei României. La aceste considerente trebuie adăugate costurile considerabile ale gestionării veniturilor globale, problema de la care am pornit.

Chiar și în absența globalizării, cota unică de impozitare simplifică întrucât T.V.A. gestiunea salariilor și a impozitelor la nivelul întreprinderilor (o cotă aplicată la fondul total de salarii, nu calcul individual al impozitului la venitul fiecărui salariat în parte); desigur, avantajul obținut este mai limitat și nu se compară cu economisirea mării harababuri din cazul gestionării veniturilor globale; este de pus în balanță cu efectul social al menținerii cotei diferențiate de impozitare a veniturilor individuale. Să mai amintim, în context, soluția interesantă, ca substitut puțin costisitor al globalizării, care a

fost cu bine utilizată la noi pe la începutul anilor '90, cu impozitele pe salarii majorate cu 20% în afara funcției de bază.

Este adevărat, trecerea de la actualul sistem de impozitare la cota unică nu a fost suficient aprofundată, la momentul când problema cotei unice a fost pusă pe tapet. Conform soluției din acel moment, cei cu salarii mari s-ar fi pomenit cu venituri nete suplimentare nejustificate, iar cei cu salarii mici – cu pierderi potențiale, compensate prin niște nesigure deduceri temporare. A apărut o justificată iritare și chiar adversitate, atât din partea sindicatelor cât și la nivelul Președintelui. În aceste pagini a fost, însă, imediat propusă o soluție simplă, care elimina aceste dezavantaje, păstrând, pentru toți contribuabilii, într-un mod simplu și intrinsec, actualele venituri nete neglobalizate (v. „Cheia racordării corecte a cotei unice de impozitare la impozitul progresiv”, *Ziua economică*, 7 octombrie 2003).

Era, însă, prea târziu: decizia de respingere a cotei unice fusese deja luată. Pentru această etapă de analiză, sperăm.

Poate că un compromis între variantele disputate – impozit progresiv neglobalizat – ar reprezenta o soluție optimă pentru actualele condiții economice, politice și sociale din țara noastră.

## ► Prețurile

### **73. Însănătoșirea economiei începe cu însănătoșirea prețurilor (1990)**

Nu (numai) pentru specialiști

Azi, 03.10.1990

Liberalizarea prețurilor este pasul cel mai important spre economia de piață, dar, în același timp, pasul care inspiră cea mai mare îngrijorare atât opiniei publice cât și celor care gândesc în mod responsabil la soarta economiei noastre în viitorul apropiat și (de ce să n-o spunem în față, așa cum este) la ceea ce se va întâmpla în evoluția politică a țării.

Prețurile actuale (și ne gândim la toate felurile de prețuri – și pentru pâine, și pentru diverse utilaje, și pentru haine, și pentru orice) sunt bolnave de multe boli, ca un om care, în același timp, este infectat cu șapte microbi, și mai este și cu inima și rinichii vraște și nici nu vede bine.

Prețurile actuale sunt, unele, prea mari, pentru că producătorii și-au ascuns în prețuri umflate rămânerea în urmă tehnologică și dezordinea din producție, iar faptul că prețurile sunt umflate le permite să stea pe loc, să irosească de fapt materiale și manoperă și, prin aceasta, sărăcim cu toții. Dacă este să exportăm – luăm dolari puțini, atâția cu cât se plătește acolo un produs de calitate respectivă, și iarăși sărăcim. Dar dacă exportăm bine sau rău, la preț bun sau la preț slab – întreprinderea exportatoare tot atâta primește: prețul aprobat! De altfel, la fel și la import: dacă importăm scump sau ieftin în dolari, întreprinderea plătește prețul intern aprobat în lei, fără să-i pese (financiar) dacă tranzacția este avantajoasă sau nu.

Alte prețuri actuale sunt prea mici și statul le subvenționează, adică acoperă de la buget diferența între prețul cu care ele se vând și prețul lor real, ceea ce înseamnă că tot noi, prin salariile noastre mici și prin impozite, suportăm faptul că bișnițarii golesc rafturile magazinelor de marfa care nici nu apucă să ajungă acolo. Tot noi suportăm faptul că, pe fundamentul economic al subvenționării doctrinei a prețurilor la o serie de materii prime, s-au dezvoltat giganții industriali devoratori de materii prime și resurse energetice aparent mai ieftine decât erau și sunt în realitate. Și tot noi suportăm din sărăcia noastră faptul că porcii sunt îngrășați cu ieftina pâine albă, tot de la buget (adică de la noi) subvenționată.

Dacă sunt prețuri prea mici, pe care statul nu le subvenționează, fie că este vorba despre sfecla de zahăr sau despre cine știe ce piese de schimb, atunci producătorii nu sunt interesați să le producă și ceea ce este



necesar nu se găsește. Dacă ar produce, nu le-ar ajunge banii primiți pentru a realiza produse de calitate; deci – iarăși stagnare, lipsă de progres, pierderi.

Încă ceva. Când un preț este oficial prea mic față de realitatea economică, atunci apare și specula: produsele se găsesc, dar la negru, cu prețuri exagerate, sau contra mită, din care niște personaje se îmbogățesc fără multă muncă, iar noi sau n-avem, sau stăm la cozi (și produsul respectiv ne costă nu numai bani, ci și viață și nervi), sau plătim prețul la negru (dacă avem din ce). Deci, prețul prea ieftin este, în bună măsură, o ficțiune.

Chiar și numai din aceste exemple (și sunt mult mai multe, fel de fel) se vede că orice preț care nu este adevărat, fie într-un sens, fie într-altul, provoacă pierderi, pe care le suportăm cu toții prin nivelul general de trai; contribuie la dezorganizarea economiei, făcând ca marfa să nu se producă, sau să nu se găsească, sau să nu ajungă acolo unde trebuie; sărăcește pe cei cinștiți și îmbogățește pe... ceilalți. Totodată, se vede că nu putem vorbi despre prețuri adevărate fără să ne întrebăm care sunt prețurile pentru produsele respective sau pentru produsele similare pe piața internațională, prețuri care ne arată ce, și cât, și dacă, este bine să exportăm (dacă putem) sau să importăm (dacă avem cu ce), și cât de mult suntem rămași în urmă cu calitatea, cu tehnologia, și dacă procesele noastre de producție sunt sau nu sunt eficient organizate.

Prețurile noastre mai au o boală: a aprobărilor. Prețul se calculează de către producător (știm cu toții cum se calculează: cu toate rezervele, să fie... Și încă adăugând în mod automat un beneficiu, pe baza procentului de rentabilitate care înainte era stabilit ca fiind obligatoriu pe ramură, iar acum sunt mulți care îl consideră ca fiind normal să fie, de la sine înțeles. Produci bine, produci rău – beneficiul este asigurat, clientul plătește). Apoi prețul trece la aprobat la centrala industrială, apoi la minister, apoi la departamentul pentru prețuri. Fiecare astfel de ciclu de aprobări dura, uneori, luni de zile. Se știe cât de des existau produse, dar nu puteau fi vândute pentru că nu aveau prețul aprobat.

Încă o absurditate a actualului sistem: dacă se scumpește, să zicem, o materie primă, sau dacă întreprinderea achiziționează niște utilaje scumpe pe care nu le folosește, astfel încât cheltuielile cu amortizarea pe unitatea de produs cresc, atunci, după moda actuală, producătorul recalculează costurile, aplică la ele procentul de rentabilitate obligatoriu și obține beneficiu suplimentar (același procent de rentabilitate, aplicat la costuri mai mari), în loc să fie stimulat să se zbată să economisească materia primă care s-a scumpit, sau, respectiv, să nu cumpere utilaje pentru care nu are încărcare. Așa au acționat toate pârgھیile economico-financiare din economia planificată: încurajau ceea ce trebuiau să frâneze și invers. Și totul – în baza sistemului de prețuri, așa cum a fost și cum este încă.

Prețurile sunt determinante pentru trei probleme de maximă importanță economică și socială: salarizarea, șomajul și disciplina muncii.

Întâi, dacă prețurile de vânzare sunt prea mari sau prea mici, este încurajată sau descurajată însăși producția respectivă. În al doilea rând, după cum am mai arătat în aceste pagini, fondul de salarizare se constituie, simplificat vorbind, din încasările pentru produsele vândute, la prețurile acestora, minus plățile pentru materialele și subansamblurile cumpărate, la prețurile acestora, minus amortizările, impozitele și alte cheltuieli. În funcție de prețurile pentru produsele vândute și de cele pentru produsele cumpărate, fondul de salarizare va fi mai mare sau mai mic. Ceea ce va însemna că salariul mediu va putea fi mai mare sau mai mic și că, pentru a-l crește, întreprinderile vor acționa în așa fel încât să rămână numai atâți salariați câți sunt strict necesari. Iar cei care vor rămâne, înseamnă că vor avea de muncit.

Prețurile normale, sănătoase, vor fi influențate de (și vor influența și) progresul tehnic. În funcție de relația dintre prețurile cu care întreprinderile vând și cele cu care ele cumpără, le vor rămâne fonduri mai mari sau mai mici pentru a finanța cercetări, pentru a inova, pentru a realiza progres tehnic. Dar dacă nu vor finanța cercetări și progres tehnic azi, vor putea fi sigure că mâine nu vor mai putea vinde decât la prețuri mai proaste (produse demodate) și că vor avea de cumpărat mai scump (pentru că vor avea consumuri specifice mai mari și, deci, cheltuieli mai mari).

Iată un șir de motive (și mai sunt și altele) pentru care însănătoșirea prețurilor este vitală, este punct de plecare pentru oprirea declinului economic, pentru începerea însănătoșirii economiei.

De ce despre însănătoșirea prețurilor se vorbește în termenii de liberalizare a prețurilor? Ce semnificație are acest lucru? Va fi o liberalizare totală sau parțială, imediată sau cândva, bruscă sau treptată? Ce implicații au aceste variante? Ce rezultate așteptăm și ce pericole ne amenință? Vom putea evita sau atenua pericolele? Data viitoare. [74]

## 74. Ce – și cum – va fi liberalizarea prețurilor (1990)

Nu (numai) pentru specialiști

Azi, 4.10.1990

Liberalizarea prețurilor... Modul în care va fi ea efectuată va determina succesul sau eșecul reformei, temperarea sau adâncirea haosului economic, menținerea traiectoriei spre stabilitate politică sau întreruperea brutală a acesteia. Până la urmă, împlinirea sau înșelarea așteptărilor electoratului din 20 mai. Într-o anumită măsură – a Revoluției înseși.

Miza este enormă. Este o exagerare? Câți nu vorbesc de pe acum, și numai pe jumătate în glumă, că preferau ceea ce a fost! Iar răspântia ne stă abia în față: liberalizarea prețurilor. Cea care, la vecinii din miez-noapte, a spart solidaritatea, călită într-un deceniu de luptă tenace și victorioasă, a Solidarității.

De ce? Nu poate exista economie de piață fără prețuri libere. Libere, adică stabilite prin negociere, sau la învoială, între vânzător și cumpărător. Să fim mai preciși: nu poate exista economie de piață contemporană fără ca majoritatea prețurilor să fie libere (în orice stat actual, anumite categorii de prețuri sunt stabilite de către stat, într-o formă sau alta, dintr-un motiv sau altul, sau statul exercită anumite îngrădiri sau influențări la stabilirea prețurilor. Dar în esență și în ansamblu, piața este dominată de prețuri libere).

Ce se va schimba în mod esențial și determinant, la noi, o dată cu liberalizarea prețurilor? Faptul că, pentru foarte multe produse, prețul nu va mai merge la aprobat, ci va fi cel stabilit de părți prin contract. Pe bază de negociere, prin învoială. Fără nici o rețineră, va reintra în drepturile sale depline vechiul cuvânt tocmeală. Faptul deci că prețul va fi nu cel pe care și-l stabilește de capul lui (cu toate aprobările) producătorul, ci vânzătorul și cumpărătorul (clientul) împreună. Așa că prețul nu se va mai propaga, pe lanțul cooperării interuzinale, numai într-un singur sens, de exemplu prețul materialelor însumându-se și intrând (împreună cu manopera și cu alte cheltuieli) în prețul pieselor, prețul pieselor – în prețul subansamblurilor –, prețul acestora, în prețul produsului finit, ci și în sens opus: vânzătorul produsului finit, știind că nu poate obține decât un anumit preț, se va tocmi cât să plătească pentru fiecare subansamblu, producătorii subansamblurilor se vor tocmi pentru prețurile pieselor, mai departe – pentru prețurile materialelor. Fiecare va fi strâns în menghină între proprii clienți și proprii furnizori și va câștiga atâta cât îi va rămâne între ceea ce încasează în aval, de la clienții săi, și ceea ce trebuie să plătească în amonte pe fluxul tehnologic, furnizorilor săi. Rentabilitate planificată, beneficiu planificat? Pe apa Sâmbetei! Dacă și cu cât încasările depășesc costurile – profit. Dacă

nu, nu.<sup>134\*</sup> *Aceasta este cea mai importantă schimbare, de mentalitate și de practică economică, față de trecut și față de prezent, pe care trebuie să o aducă economia de piață și care, totodată, condiționează funcționarea normală a economiei de piață.*

Nu va mai trebui nimeni de la minister sau de la C.S.P. să normeze și să dea indicatori de plan de consumuri specifice sau de număr de personal. Deoarece, cu cât întreprinderile vor produce și vor încasa mai mult și vor consuma mai puțin, cu atât vor câștiga mai mult. Dacă nu vor economisi, nu vor câștiga deloc. La fel, dacă vor produce mult, dar prost calitativ.

Ce va rămâne pentru salarii va fi pentru atâtea salarii câte trebuie pentru a produce bine și pentru a economisi. Balastul de chiulangii, leneși, nepricepuți va fi pe seama banilor cu care merg acasă ceilalți, cei care muncesc și realizează. Așa că balastul va avea să-și caute de lucru în altă parte.

Chiar dacă ar mai continua moda alegerilor de șefi (nu va mai continua), ar fi aleși nu șefii cumsecade, cu care se poate chiuli comod, ci cei cu care se câștigă mai mult: cei pricepuți și care știu să impună ordine, calitate și disciplină.

Toate acestea constituie, simplificat vorbind, motivul pentru care liberalizarea prețurilor este prima condiție, esențială, pentru oprirea declinului economic, pentru stimularea producției și a economisirii, pentru ordine și raționalitate în economie.

Dacă totul este atât de simplu și de minunat, de ce nu se trece imediat la liberalizarea totală a prețurilor? Cine și de ce se opune? Numai cei care vor să doarmă comod pe prețuri aprobate, cei care se rentabilizează prin umflări de prețuri, care obligă pe beneficiari să plătească pentru toată risipa din curtea producătorului? (Oricât de puternic este înrădăcinată această practică în economie). Există și o a doua față a medaliei, un al doilea tăiș al sabiei?

Din păcate, există. Și, de aceea, liberalizarea prețurilor este atât de delicată, ascunde mari primejdii și obligă să ne asumăm mari riscuri. Toate pornesc de la starea precară a economiei. Cerc vicios: pentru redresarea economiei este nevoie de liberalizarea prețurilor, dar liberalizarea prețurilor este blocată de starea dificilă din economie, de penuria economică.

Într-adevăr, ceea ce reglează prețurile într-o economie de piață este raportul dintre cererea și oferta de bunuri. Dacă este penurie, dacă mărfurile lipsesc, prețurile cresc. Din păcate, pot crește foarte mult. Nu numai pentru că fondul de marfă disponibil este mult mai mic decât banii celor care pot să vrea să cumpere și n-au ce, nu numai pentru că există îmbogățiți care au de unde să plătească prețuri mari. Dar, crescând

---

<sup>134\*</sup> O altă formulare, pe care am lansat-o în toamna lui 1990 în Palatul Victoria și a șocat, atunci, cu un oarecare „succes de public”, a fost: “Nu prețul de vânzare este prețul de cost plus beneficiul, ci beneficiul este prețul de vânzare minus prețul de cost” – v. și articolul „Banul, nu planul” [37].

prețurile, pentru a nu se afecta prea grav nivelul de trai, va fi necesar să se crească salariile (și pensiile și, probabil, depunerile la C.E.C.<sup>135\*</sup>); deci – vor crește costurile cu manopera în producție, producătorii vor fi obligați să negocieze prețuri de vânzare mai mari; deci, vor trebui iarăși crescute salariile – și se ajunge la ceea ce se numește spirala inflaționistă și inflația galopantă, în care prețurile pot crește de zeci sau de sute de ori. Oricum s-ar crește salariile (prin indexare – proporțional cu indicele de creștere medie a anumitor prețuri), inevitabil ele vor rămâne în urmă față de prețuri. Nivelul de trai va scădea. Iar fiecare nouă creștere de prețuri va provoca un val de nemulțumire, de tensiuni sociale.

Deci, aceasta este. Două fețe ale aceleiași medalii. O sabie cu două tăișuri.

Dar, dacă liberalizarea prețurilor este atât de periculoasă, de riscantă, de ce să nu facem nu liberalizare, ci, de exemplu, o reformă, o reșezare a prețurilor, adică înlocuirea prețurilor aprobate false cu niște prețuri tot aprobate, dar reale? Pentru că aprobarea exclude tocmai caracterul stimulat al negocierii prețurilor. Pentru că, ipotetic, prețurile pot fi reale numai la un moment dat, după care, aprobate, fixate, viața merge înainte și prețurile devin, într-un sens sau altul, false. Pentru că aprobarea presupune un mecanism birocratic uriaș. Și timp. Și nu mai avem timp. Dar, în principal, pentru că soluția este numai aparentă, iluzorie. Nu cu noi prețuri fixe redresăm economia, ci cu prețuri libere.

Mai trebuie amintit și faptul că efectele liberalizării prețurilor sunt cu atât mai grave cu cât situația valutară este mai dificilă. Or, după cum se știe, exportăm mult mai puțin decât importăm; deci, am cheltuit și cheltuim mult mai multă valută decât încasăm. Și dacă nu avem valută, nu avem cu ce importa, așa că cererea este tot mai puțin acoperită cu posibilități de ofertă, producătorul român își exercită tot mai puternic monopolul pe piața internă, deci – impuls suplimentar pentru creșterea prețurilor, piedică suplimentară pentru ținerea lor sub control.

Există răspuns, există ieșire din situația în care ne aflăm? Din păcate, tot ceea ce s-a întâmplat până acum în alte țări care trec de la economia planificată la cea de piață nu este foarte încurajator. Sau târăgănarea liberalizării prețurilor (sau sferturi de măsuri) și haos, sau liberalizarea reală a prețurilor și inflație, ambele variante cunoscute – cu convulsiile sociale și politice corespunzătoare.

Pe prima variantă suntem până acum. Să trecem, de mâine, la a doua? Există susținători ai acestei variante. Cel puțin, după aceea, se creează condițiile pentru a intra în normal.

Legea nr. 15 / 1990 prevede, în fond, liberalizarea prețurilor pentru regiile autonome și societățile comerciale, cu excepția situației în care pe piața românească nu există cel puțin 3 agenți economici care să

---

<sup>135\*</sup> Nu, depunerile la C.E.C. nu au fost indexate și toată masa bănească depusă de populație la C.E.C. s-a devalorizat, a fost pierdută, prin inflația care a urmat.

comercializeze același tip de bun, lucrare sau serviciu, precum și cu excepția cazurilor în care prețurile sunt subvenționate de stat potrivit hotărârii guvernului; în aceste din urmă cazuri, prețurile vor fi stabilite de către guvern prin negociere cu agenții economici.

Textul de lege deschide o cale hotărâtoare. În același timp, el nu constituie, din păcate o soluție precisă și completă. Întâi, pentru că existența a trei comercianți pe piața românească nu este suficientă<sup>136\*</sup> pentru a asigura controlul prețurilor, dacă produsul este deficitar sau foarte deficitar. În al doilea rând, pentru că există produse de consum alimentar curent și în special servicii de interes local, unde putem avea 41 de producători, respectiv prestatori, sau chiar 82, câte unu sau doi în fiecare județ (nu pe piața românească), și tot monopol este, în județul respectiv, sau chiar în localitatea respectivă. În al treilea rând, pentru că nu subvenția de la stat este un criteriu pentru controlul de către stat al prețurilor, ci invers, subvenția poate deveni necesară nu ca o cauză, ci ca un instrument și ca un rezultat ale stabilirii de către stat a anumitor prețuri. În al patrulea rând, ar fi fost bine să fie reflectat principiul negocierii între agenții economici: pe lângă prețuri stabilite de stat pentru unele produse care sunt de maximă importanță pentru nivelul de trai și pentru economia națională, trebuia să existe, în spiritul autonomiei și al descentralizării, și varianta în care prețurile vor fi negociate de către agenții economici și, numai în caz de divergență, vor fi arbitrate de către stat (sau de către camerele de comerț și industrie, care au în atribuții funcția de arbitraj). În fine, pentru că trebuie o precizare de principiu – cine reprezintă, în negociere, pe cumpărătorii „populație”? Dar, să sperăm că textului articolului de lege i se vor aduce urgent șlefuirile necesare, menționate, printr-un act legislativ corespunzător.

Oricum, liberalizarea prețurilor începe o dată cu constituirea regiilor autonome și a societăților comerciale. Adică, a început. După cum arată însuși textul de lege, ea va fi parțială, adică se va referi întâi la anumite categorii – largi – de produse. După cum s-a anunțat, conform hotărârilor adoptate până în prezent, la o serie de produse și servicii esențiale pentru nivelul de trai al populației, prețurile vor fi menținute cu sprijinul subvențiilor de stat, iar rezultanta creșterii altor prețuri va fi reflectată în indexarea (creșterea) salariilor și a pensiilor.

Cât de grav va afecta acest lucru nivelul nostru de trai și starea generală a economiei va depinde de mai mulți factori subiectivi. Primul, de fermitatea cu care arbitrul negocierilor de prețuri va ține frâna escaladării lor și va înțelege rolul său nou de arbitru la jumătatea drumului între vânzător și cumpărător. Al doilea – de viteza cu care întreprinderile noastre vor înțelege, sau vor fi făcute să înțeleagă – că vechea eră a dezordinii

---

<sup>136\*</sup> Și, în foarte multe cazuri, nu este operantă, dată fiind politica, dusă timp de decenii, de așa-zisă evitare a paralelismelor, deci – un produs să aibă un singur producător (chiar dacă, în ultimul deceniu al dictaturii, au existat laudabile tendințe de a se încuraja, în unele ramuri, paralelisme industriale, cu scopul stimulării preocupărilor pentru competitivitate).

economice și a prețurilor arbitrare care acoperă orice risipă s-a încheiat și că la fiecare negociere de preț, atât cu clienții cât și cu furnizorii, trebuie venit cu fruntea sus, după ce s-a făcut ordine în propriile procese, după ce s-a economisit fiecare leu în propria întreprindere și în relațiile cu ceilalți furnizori și cu ceilalți clienți. Va depinde de viteza cu care vor fi puse, în sfârșit, în drepturile lor calitatea, tehnicitatea, profesionalismul. Va depinde de informarea pe înțeles a opiniei publice și de înțelegerea de către opinia publică a durerilor nașterii noii economii.

Naștere care nu mai poate aștepta, nu mai poate fi ținută în loc. Au trecut 9 luni. La figurat și la propriu.

## **75. Liberalizarea prețurilor? Nici vorbă, ci doar umflarea costurilor (1991)**

*Economistul*, 5-7.2.1991

Liberalizarea prețurilor, încadrată într-un context de reformă economică, ar fi trebuit să realizeze patru obiective: să contribuie la echilibrarea cererii cu oferta și la limitarea operațiilor speculative și a contrabandei; să contribuie la îmbunătățirea structurilor economice, prin economisirea a ceea ce este scump și stimularea folosirii a ceea ce este ieftin; să determine eficientizarea generală a economiei, obligând la muncă, la reducerea consumurilor specifice, a tuturor cheltuielilor și, prin aceasta, cointeresarea pentru relansarea economică, pentru creșterea producției; să pregătească convertibilitatea și deschiderea europeană prin competitivitate, care include apropierea treptată a structurilor de prețuri de pe piața românească de cele de pe piața europeană și punerea prețurilor ca o funcție de calitate. De la sine înțeles, liberalizarea nu trebuie să afecteze în mod sensibil nivelul de trai și stabilitatea monetară.

După cum se știe, în etapa realizată de liberalizare, aceste obiective au fost atinse parțial, iar unele – deloc, cum ar fi: influența în direcțiile eficientizării și relansării activității economice, îmbunătățirii structurilor, calității. A fost sensibil afectat nivelul de trai, în special la familiile cu copii. De asemenea, practic, se poate afirma că, prin rezultanta generală a liberalizării, au fost preluate de către stat, deocamdată, circa jumătate din economiile populației, deopotrivă cele foarte mari, dar și cele foarte mici, agonisite cu greu, în decurs de ani.

De altfel, în raport cu o reformă monetară<sup>137\*</sup>, care ar fi amputat economiile foarte mari (provenite, în condițiile noastre actuale, fie din activitatea de foști demnitari și din corupție, fie din contrabandă) și le-ar fi cruțat pe cele mici, provenite din muncă cinstită și care ar fi putut proteja economiile depuse la C.E.C. în raport cu cele imobilizate sub formă de lichidități, actuala liberalizare a prețurilor a amputat în mod identic toate economiile, mari sau mici, depuse la C.E.C. sau lichide.

În raport cu această situație, dublarea (și încă numai de la 1 ianuarie 1991) numai a dobânzilor este o măsură ce frizează cinismul, prin ineficiența ei pentru depunători; ceea ce ar fi trebuit era indexarea soldurilor (cel puțin în anumite limite pe persoană) și plasarea dobânzilor la nivel superior ratei inflației – așa au făcut toate țările care au dorit să blocheze

---

<sup>137\*</sup> De tipul "stabilizare", în cadrul căreia se preschimbă sume de bani plafonate, sau cu coeficienți diferențiați.



inflația, și numai aceasta reprezintă o protecție socială reală, în sfera economiilor populației.

Liberalizarea prețurilor a fost concepută de către departamentul de profil ca o reșezare de tipul uzual în economia socialistă planificată (cu propagarea automată a costurilor pe fluxul tehnologic, numai în aval), fără nici o relație cu eficientizarea, cu competitivitatea; slabe referiri la alinierea la economia europeană (dincolo de prețurile materiilor prime); guvernul și parlamentul, prin atât de contestatul (fără efect constatabil) de către cercurile largi de specialiști, articol 48 din Legea nr. 15 / 1990, au amestecat un liberalism iluzoriu, primitiv (prețuri libere dacă sunt trei agenți economici care...) cu vechile practici centraliste (prețuri stabilite de către guvern prin negociere cu agenții economici, în loc de prețuri negociate între agenții economici și, numai în caz de necesitate, arbitrate de un organ guvernamental). De asemenea, după cum am mai arătat, nu a fost constituit la timp și instrumentat cu fundamentările necesare un organism care să reprezinte efectiv (democratic, reprezentativ, nu birocratic) populația, în negocierile respective.

Cu toate insistențele depuse în prealabil de către specialiști, nu s-a obținut stabilirea unor criterii clare și ferme de competitivitate și de aliniere la prețuri internaționale, care să oblige la eficientizare și să împiedice abuzurile în impunerea de către producători sau / și revânzători a unor prețuri aberante. Așa-numita liberalizare nu numai că nu a stimulat eficientizarea, ci a creat condiții pentru o și mai profundă deteriorare a ei, prin umflarea neîngrădită a costurilor.

Teza care se susține foarte frecvent în ultimul timp, conform căreia liberalizarea prețurilor trebuia obligatoriu să fie precedată de privatizare, nu are consistență, nici teoretică, dar nici practică. Se constată de către oricine prețurile umflate, asigurând facil venituri imense, ce se practică în prezent la produse deficitare de către rețeaua de magazine privatizate. Deci, ceea ce lipsește prețurilor umflate respective este nu privatizarea, ci disponibilitatea produselor, echilibrarea cererii cu oferta. Din nou – relansarea economică. Întreprinderile proprietate de stat își permit să practice prețuri exorbitante, de exemplu la automobile, nu pentru că sunt de stat, ci din cauza deficitului de produse și a excedentului de bani de pe piață, iar prețurile la care s-au aliniat sunt cele anterioare la negru, al revânzătorilor particulari (care corespundeau deci la criteriul de privatizare).

Privatizarea va fi un proces de durată, atât practic, din lipsa capitalului necesar, cât și teoretic, pentru că structurile într-o economie nu se schimbă niciodată brusc. Dintre toate componentele reformei, privatizarea este cea mai puțin susceptibilă de terapie șoc. De altfel, și Lionel Stoleru, șeful planului în guvernul francez, a sugerat de fiecare dată să nu ne ambalăm prea tare acum în problema privatizării. Profesorul Anghel Rugină susține același lucru. Privatizarea este necesară, trebuie sprijinită, dar a o pune în postura de condiție a înlăptuirii celorlalte componente ale reformei înseamnă, de fapt, a condamna reforma la viteza componentei celei mai lente, deci a o frâna. De aceea, *întreprinderile încă*

*proprietate de stat trebuie puse să funcționeze în condiții de piață, să li se blocheze, în primul rând, prin mijloace economice (deschiderea în comerțul exterior, încurajarea fabricațiilor paralele etc.), pozițiile de monopol, iar relansarea producției, creșterea volumului acesteia, stimulată prin prețuri și celelalte instrumente economice, constituie o condiție nu numai pentru asigurarea nivelului de trai, ci și pentru realizarea înseși a reformei. Aceasta nu poate fi promovată fără încălcarea cerințelor nivelului de trai decât în condiții în care oferta se apropie cât de cât de cerere. Iar stimularea ofertei nu se poate face decât ținând sub control prețurile, la niveluri obiectiv controlabile, nu prin calcule de birou, ci prin competitivitate, care ne pune față în față cu prețurile de import / export, cu prețurile de pe piața internațională. Toate se leagă între ele.*

## 76. Prețurile în mișcare și camerele de comerț și industrie (1997)

Mesagerul economic, 20-26.1.1997

Saltul prețurilor la carburanți, cel așteptat la energia electrică, precum și efectul de bulgăre de zăpadă al acestor salturi în întregul sistem de prețuri, perturbările provocate pe piață (dispariția unor produse din comerț), remediile anunțate constituie preocupări aflate în centrul atenției forțelor politice, guvernanților, mijloacelor de informare în masă, populației și, desigur, a agenților economici, a camerelor de comerț și industrie.

Fără pretenția adevărului absolut, să încercăm să aprofundăm două aspecte, mai puțin conturate în dezbaterile din presă și în punctele de vedere oficiale din ultimul timp.

O problemă esențială, în context, este cea a consecințelor creșterilor de prețuri la energie, la transporturi și la alte servicii de bază, asupra celorlalte prețuri, inclusiv influența devalorizării leului asupra prețurilor. În particular: în prețurile de livrare curente trebuie să fie incluse prețurile de achiziție, sau prețurile actuale ale materiilor prime, ale energiei? În mod similar, în rețeaua comercială, prețul produselor comercializate trebuie să aibă la bază prețurile de achiziție trecute, de la data achiziției, sau prețurile de achiziție curente, actuale?

Contrazicând tot ceea ce s-a scris și s-a spus în această problemă în ultimul timp, voi afirma, ca o concluzie personală, fără urmă de îndoială sau rețineră, că, privind de la nivelul agentului economic și în măsura în care nu se urmărește în mod deliberat ca el să fie cel pus să plătească oalele sparte ale tranziției și, în particular, costurile inflației, este firesc și corect ca, *indiferent de prețurile de la data procurării, prețurile de vânzare de astăzi să fie cele stabilite în contextul de prețuri de astăzi* (trecând peste aspectul de finețe că, pentru produsele cu ciclu lung de fabricație sau alte procese cu ciclu economic lung, ar trebui luate în calcul chiar prețurile de mâine, cele de la data desfacerii, de la data încasării contravalorii produsului).

Într-adevăr, prețul de achiziție de ieri, de când a fost fabricat produsul, sau, pentru comerciant, prețul de ieri, de când a fost cumpărat produsul ce urmează să fie vândut în magazin, nu mai reprezintă decât o fosilă contabilă nesemnificativă, pentru că este înscris în evidențe într-o unitate de măsură care nu mai există – leul de ieri. Încasând astăzi acest leu de ieri, producătorul nu mai poate asigura reproducția, nu mai poate să cumpere mâine energia necesară pentru fabricarea noilor loturi de produse;

cu acest leu de ieri, comerciantul nu mai poate să cumpere mâine noile loturi de produse spre vânzare. Nici diferența între leul încasat astăzi și cel cheltuit ieri, nici diferența între leul încasat astăzi și cel care va trebui să fie cheltuit mâine, nu mai constituie profit. Faptul că am plătit ieri energia sau materiile prime mai ieftin, faptul că am cumpărat ieri – sau acum un an – la prețuri mai mici (exprimate în leul care s-a devalorizat, între timp) produsele pe care le vând astăzi, nu mai are nici o importanță. Relevant este faptul că astăzi trebuie să încasez banii cu care mâine să mai pot fabrica sau, respectiv, cumpăra noile produse, spre vânzare, și să-mi rămână profitul care să permită și să justifice activitatea. Este un subiect acut pentru teoriile și metodologiile de evaluare a stocurilor achiziționate la prețuri diferite sau variabile, de reevaluare a stocurilor, a mijloacelor circulante – și chiar de calcul al bazei de impozitare a profitului. Spre a nu mai vorbi despre erodarea mijloacelor circulante financiare ale agenților economici, care nu poate fi atenuată decât prin dobânzi real pozitive, fie și minime, la conturile *curente* în lei din bănci. Chiar dacă și acest fapt își are reversul: scumpirea creditului. Dar scumpirea creditului trebuie să fie privită tot în contextul inflației, al componentei real pozitive a dobânzilor.

Revenind la prețuri, reglementarea actuală, care obligă pe agenții economici să anunțe cu 30 de zile înainte intenția de majorare a prețurilor, pe lângă efectul de reclamă și de încurajare a cumpărătorilor ezitanți, pe lângă alimentarea psihozei inflaționiste generale, nu este decât o aruncare deliberată în seama agentului economic a unei părți a costului inflației. Dar, este o sabie cu două tăișuri, pentru că agenții economici își supradimensionează creșterile de prețuri anunțate, pentru a-și crea rezervele de preț necesare. Ceea ce ei fac și acum, în absența transparenței, a previzibilității asupra a ceea ce se va întâmpla cu prețurile în economie.

Desigur, toate aceste discuții despre prețuri sunt posibile în două cazuri: în cazul de monopol (sau oligopol) și în cazul de dezechilibru între cerere și ofertă. În aceste sfere (și nu în reglementări și restricții birocratic-administrative) trebuie să fie căutate adevăratele soluții la problemele de prețuri, în condiții de inflație. Nu trebuie uitat că toate șocurile inflaționiste din ultimii ani au pornit din sfere ale monopolului economic. Că, totodată, prețurile din aceste sfere se stabilesc prin decizii ale unor organisme guvernamentale, fără implicarea și controlul social al comunității de afaceri, fără negociere cu clienții reali. Că, în spatele prețurilor din sfera regiilor autonome se pot ascunde fenomene de ineficiență, pierderi, ca și salarii stabilite la niveluri disproporționate cu cele din restul economiei. S-a încetățenit tradiția ca aceste prețuri să formeze, pe lângă obiect de negociere interministerială, obiect de consultări la nivelul relației patronat-sindicate. Dar ele afectează nu numai relațiile între cei care angajează și angajați, ci și relațiile între agenții economici, funcționalitatea ansamblului comunității de afaceri, a tuturor agenților economici, a comerțului, industriei, agriculturii, serviciilor, reprezentate de camerele de comerț și industrie.

De aceea, în "punctul de vedere" înaintat în luna august 1996 tuturor forțelor politice..., camerele de comerț și industrie și-au oferit sprijinul și prin revendicarea "rolului de reprezentant al beneficiarilor în negocierea prețurilor și a prestațiilor din sectorul monopolului de stat, care afectează economia ansamblului agenților economici". Este un rol asupra căruia cred că este necesar să insistăm în continuare, în interesul îmbunătățirii în continuare a mersului economiei.<sup>138\*</sup>

---

<sup>138\*</sup> Nici unul dintre guvernele, de stânga sau de dreapta sau de centru sau cum și-au zis, mono- sau multicolore, care s-au perindat la cârma României în anii tranziției, nu a dat curs acestei oferte și nici nu a inventat altceva decât așa-zisele "autorități de reglementare" pur etatistă.

## ► Proprietatea, privatizarea, demonopolizarea

### 77. Privatizarea deturnată (1990)

Să nu ne amăgim!

Azi, 24.08.1990

Este acum o întreagă campanie de presă: a câștiga este esența progresului în economia de piață; cine combate tendința de câștig este un conservator.

Depinde ce câștig...

Orice stat, oricât de evoluat și democrat, combate fără milă contrabanda și evaziunea fiscală. Nici mita nu este, cred, conformă cu jurisdicția din marile democrații către care ni se tot arată cu degetul. Așa că dacă dumneata, cititorule, și cu mine nu găsim în magazine decât rar de tot, din când în când și cu coadă mare, cașcaval sau șuncă, sau carne specialități, iar privatizatul găsește, ca să servească la discreție sandvișuri sau fripturi la preț piperat, înseamnă că fără mită nu le-a căpătat, iar dacă a dat mită, ni le-a luat nouă și copiilor noștri de la gură și ne-a băgat nouă mâna în buzunar cu de-a sila. Iar mita pe care a dat-o o recuperează înzecit tot de la noi.

Să nu mai vărsăm lacrimi de crocodil din milă pentru actualii speculanți care ne-au dezorganizat aprovizionarea populației. Nu astfel de inițiativă particulară și astfel de privatizare au fost și sunt dorită și urmărită.

Spirit întreprinzător – da, pentru a produce ceea ce nu se produce, pentru a produce mai ieftin decât se produce, pentru a afirma noutăți – și să câștige (în concurență și bani) cel mai activ, mai mobil, mai imaginativ, mai îndrăzneț. Desigur, spirit întreprinzător – da, nu numai în producție, ci în toate sferile, inclusiv în comerț, de exemplu, pentru a face să ajungă la cumpărători mărfurile mai ieftin, mai bine, mai repede, mai frumos, mai la îndemână, mai plăcut, să ajungă acolo unde nu ajung altminteri ș.a.m.d. Dar a fura din producție pentru a vinde cu câștig propriu ceea ce s-a produs cu banii statului (deocamdată – cu banii noștri, ai tuturor), a desființa magazinele vitale pentru aprovizionarea curentă a populației, pentru a face loc la mereu aceleași pizzerii, sau cârciumi, sau magazine cu mărfuri de contrabandă, sau chiar a face să dispară din magazine mărfuri de uz curent și necesitate curentă pentru a le revinde multiplu de preț puțin aranjate – să mai temperăm acest zel. Nimic împotriva dacă cetățeanul ar găsi în continuare, la alegerea lui, și varianta simplă și ieftină, și cea aranjată.

Nici inițiativa particulară nu are dreptul la statutul de dogmă tabu, în numele căreia să se comită orice abuzuri, cum era cu alte dogme de până mai ieri.

Spiritul întreprinzător este una, iar mafia este altceva. Să nu distrugem pe primul, luptând cu a doua și nici să nu suflăm vânt în pânzele celei de a doua, în numele primului.

## **78. Slăbiciunile cuponiadei: incultură, neinformare, dezinteres sau dezorientare? (1996)**

*Economistul*, 31.1-1.2.1996

Subțirimea procesului de subscriere a cupoanelor de privatizare, care a obligat Puterea în exercițiu să acorde o prelungire de termen – și datorită căreia, amintindu-ne de timpuri pe care le credeam apuse, dregătorii și funcționarii de stat sunt trimiși “pe teren”, să împingă lucrurile, iar în instituții se dau acum dispoziții administrative privind subscrierea obligatorie a cupoanelor de către salariați – ridică tot mai multe semne de întrebare.

Cel mai comod este să afirmăm – după cum o spun unele persoane – că poporul român nu este interesat în privatizare, fiind abrutizat mental de o jumătate de secol de educație colectivistă. Că nu este tocmai așa o demonstrează nu numai multiplele căi, licite și ilicite, în care își face loc inițiativa privată în țara noastră, în acești ani, dar, în primul rând, faptul că *cetățenii României și-au ridicat cupoanele nominative de privatizare* în proporție considerabilă. Dacă era dezinteres sau boicot în masă, el s-ar fi manifestat încă din faza I, cea de distribuire a cupoanelor. Nu a fost așa.

Sau: nu a fost *în totalitate așa*, deoarece au rămas, totuși, destul de multe cupoane nedistribuite, ca urmare fie a unor deficiențe organizatorice, fie a dezinteresului unora dintre cetățenii îndreptățiți. Iar motivele pentru un astfel de posibil dezinteres nu sunt de neglijat. Primul motiv: cu un cupon de 1 milion de lei, fiecare cetățean va avea, oricum, o pondere foarte mică atât în dividendele ce, eventual, se vor obține, cât și, mai ales, în deciziile ce se vor adopta (or, mobilul și motivația politică majoră, strategică, a privatizării în contextul tranziției ar fi fost tocmai speranța în decizii mai eficiente, descentralizate, motivate economic prin spiritul de proprietar). Ceea ce, evident, actuala campanie și actuala soluție de cuponizare nu permit. La același capitol, al posibilelor motive de dezinteres, s-ar mai putea menționa și devalorizarea artificială, la suma derizorie de 25.000 lei, prin votul din parlament asupra Legii nr. 55 / 1995, a certificatelor de proprietate emise în 1992, devalorizare care, pe lângă alte considerente, nu a putut să nu submineze încrederea cetățeanului în seriozitatea Statului român în general (nu cumva, viitorul guvern va devaloriza și actualele “cupoane”, tot așa cum actualul guvern a devalorizat certificatele emise de guvernul precedent?).

Oricum, însă, proporția în care cupoanele de privatizare au fost subscrise (până la primul termen legal, 31 decembrie 1995, sau chiar și până în prezent) nu suferă comparație cu proporția, mult mai mare, în care aceste cupoane au fost ridicate de către cetățeni. Deci – cetățenii au ridicat



cupoanele, au trecut peste motivele potențiale de dezinteres pe care le-am amintit, dar ezită să le depună. În această situație, credem că a căuta cauzele acestei ezitări în referiri la educația politică anterioară (sau alte explicații, similare) este fără obiect.

Căutând explicații și cauze, ajungem la faptul că între etapa I (distribuirea cupoanelor) și etapa II (subscrierea lor) există o deosebire esențială: prima etapă nu implica nici o decizie (afară de cea de a ridica, totuși, cuponul de la poștă, sau de a primi cuponul adus acasă), nici o responsabilitate, în timp ce etapa II presupune o decizie, și încă una foarte complicată: a) cu alegere între multe posibilități (4.000 de destinații posibile), b) multicriterială, c) cu informație incompletă, d) cu risc – dată fiind slaba predictibilitate a comportamentului viitor al societăților comerciale supuse privatizării, incertitudinea privind valabilitatea pentru viitor a datelor (puține) publicate, toate – privitoare numai la trecutul an 1994.

Pentru a adopta o decizie privind alegerea societății la care să fie depus cuponul, este nevoie nu numai de capacitate și competență de analiză, dar și de informație – de mult mai multă informație decât cele câteva cifre vechi, înscrise în tabelele oficiale publicate. Trecem peste faptul că aceste cifre oficiale publicate sunt numai niște informații primare, în timp ce valabile pentru criteriile de decizie sunt alte cifre, calculabile, derivate. Spre onoarea lor, unele organe de presă au efectuat astfel de prelucrări de date și au oferit cititorilor lor cifrele calculate privind societățile supuse procesului de privatizare, în forme potrivite pentru operarea cu diferitele criterii de decizie: dividende pe o acțiune, număr de certificate ce pot fi subscrise în funcție de dimensiunea capitalului social și procentajul alocat etc.

*Pentru cetățeanul beneficiar al cuponului, în presupunerea că este avizat și se orientează în problematica economică, principalele criterii de decizie sunt următoarele:*

– de pe urma cuponului, să obțină dividende anuale cât mai mari (și, în subsidiar: cât mai curând și pe o perioadă cât mai îndelungată de timp);  
– să poată participa (cu un vot – cel personal; cu câteva voturi – dacă are o familie numeroasă) la gospodărirea societății comerciale la care subscie; desigur, tot pentru a-și asigura niște dividende cât mai mari și cât mai stabile <sup>139\*</sup>;

– întrucât foloasele materiale și morale scontate sunt oricum destul de modeste, obținerea lor să nu implice cheltuieli și eforturi prea mari; deci, este firească orientarea spre societăți din propria localitate sau, cel puțin, din apropiere (acționarii vor trebui, din când în când, să se prezinte la sediul societății: pentru adunare generală, pentru a ridica dividendele, pentru

---

<sup>139\*</sup> Reglementările care au urmat, privind metodologia organizării adunărilor generale ale acționarilor, au transformat pe cuponarzi în simplă mașină de vot la discreția managerilor în exercițiu, prin difuzarea unor formulare de mandate de vot precompletate cu câte unul-doi reprezentanți stabiliți de către actuala conducere; vreun vot contra sau înlocuirea unui nume era de utilitate nulă. A se vedea și [80].

eventuale alte formalități – de ce trebuie luat trenul și plecat în cine știe ce colț de țară? Nu pare justificat faptul că unele organe mass-media s-au grăbit să ironizeze și să eticheteze drept “lipsă de educație economică” preferința cetățenilor pentru alegerea unei societăți comerciale din propria localitate sau din zonă.)

Desigur, se poate presupune că valorificarea dreptului de împroprietărire prin cupon se va face, de către unii cetățeni, prin vânzarea acțiunilor corespunzătoare, de îndată ce va fi posibil. În acest caz, distanța geografică este mai puțin importantă; ceea ce contează este valoarea scontată a acțiunilor pe piața bursieră ce va să fie – valoare, probabil, dependentă de mai mulți factori, dintre care primul va rămâne tot valoarea dividendelor anuale per acțiune.

Dar, înainte de a exercita dreptul de subscriere, posesorii de cupoane au de ales în cadrul alternativei: *la o societate comercială concretă, sau la un Fond al Proprietății Private?* Alegerea nu este foarte simplă, intervenind, după cum se știe și după cum s-a mai scris în presă, următoarele argumente:

La o societate comercială concretă se pot obține venituri mai mari, dar și riscul este mai mare: o societate aparent prosperă în prezent poate fi falimentată în viitor, ca urmare a unui management necorespunzător, dar, poate, și din cauza unei situații conjuncturale nefavorabile, imprevizibile.

Pe de altă parte, dacă presupunem că posesorii de cupoane se vor orienta, cu precădere, spre societățile cele mai rentabile, atunci la F.P.P.-uri<sup>140\*</sup> vor rămâne, în principal, societățile cele mai puțin rentabile. Oricum, nu toate societățile ce vor rămâne la F.P.P.-uri vor fi falimentare. Dividendele ce se vor obține din calitatea de acționar la viitoarele foste F.P.P.-uri vor fi, deci, mai sigure, dar – în medie – mai mici (poate: substanțial mai mici) decât la societățile rentabile privatizate. De asemenea, calitatea de “acționar” va fi exercitată mai comod, de către o firmă specializată, în numele acționarului real.

Nu putem să nu observăm caracterul de concurență neloială de care dau dovadă actualele F.P.P.-uri, care (pe bani grei, ce s-ar cuveni drept dividende la societățile comerciale) își fac o propagandă intensă și scumpă și au investit mult în logistica aferentă (centre de subscriere la tot pasul) pentru subscrierea cupoanelor *numai la ele, la F.P.P.-uri*, nu și la societățile comerciale arondate. Deocamdată, în calitate de “coproprietar” (cel puțin pe hârtie), F.P.P.-urile ar fi trebuit să fie imparțiale și să lămurească cetățenii să subscrie în primul rând direct la societățile comerciale și numai în subsidiar, dacă nu se pot hotărî, la F.P.P.-uri.

În orice caz, nu ar fi o mare reușită a “privatizării în masă” dacă, în finalul campaniei, s-ar constata că ponderi prea mari ale cupoanelor au fost subscrise la F.P.P.-uri – și, deci, viitoarea economie de piață privată a României se va procopsi, din start, cu cinci oligopoluri (oligopoluri care, dat

---

<sup>140\*</sup> Fondurile Proprietății Private, devenite, între timp, SIF-uri – Societăți de Investiții Financiare.

fiind modul administrativ și politic în care au fost ele constituite, vor avea șanse să semene mai mult a C.S.P.-uri decât a instituții ale economiei de piață. Chiar dacă viața le va impune, în viitor, treptat, un anumit comportament de piață, ele vor rămâne cu sechelele ce decurg din dimensiunile lor artificial de mari, din modul cum au fost inițial constituite etc.).

Dar, să presupunem că am trecut peste toate dificultățile enumerate; să presupunem că ne referim nu la cetățenii blazați în raport cu privatizarea, ci la cei dornici să participe activ la acest proces; ne referim nu la cetățenii care nu cunosc și nu înțeleg cifrele privind rezultatele financiare ale societăților comerciale supuse procesului de privatizare, ci la cei care le cunosc, le înțeleg și știu cum să le interpreteze. Mai constatăm că, dacă toate cifrele publicate sunt date de bilanț 1994, acum, în aceste luni, se definitivează datele de bilanț 1995, care vor putea deveni publice la sfârșitul trimestrului I 1996, adică exact o dată cu termenul de *încheiere* a subscrierii cupoanelor la societățile comerciale, când cetățenilor rămași cu cupoane tot nu le va mai rămâne decât varianta subscrierii la F.P.P.-uri. Dar, să trecem și peste acest exemplu de "corelare" și "coerență".

Abstracție făcând de alte probleme de fond ale soluției adoptate pentru privatizarea din România și mergând numai pe linia bunei aplicări a acesteia, „cuiul lui Pepelea” al Legii nr. 55 / 1995, instrumentul de dezorientare al posesorilor de cupoane – fie ei și întru totul avizați, interesați, informați, competenți în ale economiei, dornici să participe activ și în cât mai bune condițiuni la procesul de privatizare în masă prin subscrierea cupoanelor lor nominative de privatizare – îl constituie alineatul (4) al articolului 4 din Lege: „În condițiile în care cererea de acțiuni depășește oferta respectivei societăți comerciale, alocarea acțiunilor se efectuează pe baza raportului valoric dintre cererile exprimate și oferta de acțiuni.”

Dacă alineatul citat are un sens, acest sens nu poate fi decât următorul: acolo unde suma cupoanelor nominative de privatizare subscrise la o anumită societate comercială, înmulțită cu valoarea unitară a acestora, plus suma certificatelor de privatizare, înmulțite cu valoarea unitară, de 25000 lei, a acestora (sumă reprezentând "cererea de acțiuni", "cererile exprimate"), depășește valoarea ce rezultă din procentul maxim pentru transfer gratuit din capitalul social înscris în lista oficială a societăților comerciale care se privatizează potrivit Legii nr. 55 / 1995 (valoare reprezentând "oferta respectivei societăți comerciale") – de fapt, atât "cererea de acțiuni" cât și "oferta" se obțin împărțind ambele cifre menționate la valoarea unitară a unei acțiuni, dar acesta este un detaliu tehnic –, atunci se calculează un "raport valoric dintre cererile exprimate și oferta de acțiuni" și numărul de acțiuni care revin fiecărui depunător de cupoane și certificate de privatizare se micșorează, fiind împărțit la "raportul valoric" supraunitar ("cererea" depășește "oferta"), menționat în Lege. Deci, profitul per acțiune, sau dividendele per acțiune, calculate în baza datelor

publicate până acum, abia urmează să fie împărțite la acest coeficient de depășire a cererii de acțiuni de către ofertă.

Numărul total de acțiuni emise la o societate comercială privatizată = capital social x procent maxim pentru transfer gratuit / 100 / valoarea unei acțiuni.

Număr de acțiuni ce se alocă pentru un cupon = Număr total de acțiuni emise / (valoarea unei acțiuni / valoarea cuponului) / "coeficient de depășire a ofertei de către cerere".

Unde nu sunt paranteze, operațiunile aritmetice se efectuează în ordinea „de la stânga la dreapta”.

Textul alineatului de lege citat este neriguros formulat, dar altă interpretare el nu poate avea.

În aceste condițiuni, până și cetățeanul conștient (de importanța privatizării), avizat, informat, competent etc., este pus în fața unui *risc suplimentar considerabil*: câți doritori vor subscrie la aceeași societate la care intenționează el să subscrie? Nu este mai cuminte să evite societățile aparent cele mai profitabile, să prefere societăți mai puțin profitabile, dar la care speră ca, înscrierile fiind mai puține, să rămână cu numărul întreg de acțiuni la care are dreptul?

Ar fi existat soluție la această problemă? Desigur. Prima ar fi fost să se anunțe dinainte că subscrierea se face numai în limita "procentului maxim pentru transfer gratuit", în ordinea înscrierilor – ceea ce ar fi mobilizat înscrierile, fiecare grăbindu-se să obțină loc la societățile cele mai profitabile, în ordinea descrescândă a profitabilității acestora. Posesorii de cupoane nu ar fi stat în expectativă, ci s-ar fi grăbit să subscrie la societățile cele mai profitabile, la care subscrierea este încă deschisă.

Aceasta ar fi necesitat, desigur, unele eforturi: ținerea unei evidențe zilnice (sau bisăptămânale, sau săptămânale) privind înscrierile la diferitele societăți și anunțarea momentului în care, la o anumită societate comercială, "s-a făcut suma". Nu era nevoie de mare farmacie, putându-se admite mici depășiri, inerente intervalului de timp între două anunțări succesive, cazuri în care putea fi aplicat principiul prevăzut de art. 4 alin. (4) din Legea nr. 55: pentru depășiri de 10-20% problema nu ar fi prezentat gravitatea pe care o prezintă acum, când este posibilă orice depășire – și de 10 – 20 ori, și de 100 sau 200 de ori. Cu puțin efort de concepție și de operare se putea prevedea ca urmărirea și comunicarea mersului înscrierilor să se facă nu pentru toate cele 4000 societăți comerciale, ci numai pentru cele la care atingerea limitei prevăzute este iminentă; de exemplu, pentru cele la care s-a atins deja un anumit procent important (de exemplu, 70%) din numărul de înscrieri "admisibile".

Oricum, *efortul pentru urmărirea și anunțarea mersului subscrierilor ar fi fost considerabil mai mic decât ceea ce s-a pierdut prin prelungirea termenului de subscriere și decât tot ceea ce se cheltuiește acum pentru*

campaniile de trimis înalți funcționari în teritoriu pentru "stimularea" și "îndrumarea" procesului de subscriere.

În fine, provoacă nedumerire caracterul unilateral, asimetric al alineatului (4) din art. 4 al Legii nr.55 / 1995. De ce se aplică procedura de calcul specificată numai "în condițiile în care cererea de acțiuni depășește oferta respectivei societăți comerciale...", nu "în condițiile în care cererea de acțiuni nu este egală cu oferta respectivei societăți comerciale..."?

Ce s-ar fi putut întâmpla dacă cererea de acțiuni era mai mică decât oferta? Să presupunem, la limită, că la o societate dintre cele mai puțin rentabile a fost subscris un singur cupon, sau foarte puține cupoane. Acordând, pentru aceste cupoane, numărul de acțiuni calculat conform prevederilor alin. (4) din art. 4 al Legii nr. 55 / 1995, deținătorii cupoanelor depuse la societăți neprofitabile ar fi căpătat rolul de investitori strategici <sup>141</sup> și, măcar în aceste cazuri, ei ar fi avut putere decizională pentru eficientizarea societății comerciale respective (la care, dată fiind profitabilitatea scăzută, tot nu sunt de așteptat investitori strategici cu aport financiar real). Privatizarea și consecințele ei benefice s-ar fi manifestat din plin. Soluția nu ar fi fost inechitabilă, fiind răsplătit *riscul* de a subscrie cuponul la o societate neprofitabilă – și aceasta, numai în cazul unor eforturi inteligente de a o rentabiliza, ceea ce este și interesul general.

Din cele arătate, rezultă că, în măsura în care se dorește o optimizare a actualei faze a campaniei de privatizare în masă, ar putea fi luate în considerare câteva opțiuni:

– dacă tot s-a amânat atâta, să se acorde o nouă amânare (de exemplu, de alte 2 luni), în care să fie publicate cifrele rezultate din bilanțul contabil pe anul 1995;

– aceste cifre publicate să fie cele prelucrate sub forma indicatorilor relevanți pentru subscriere: profit per acțiune, număr de acțiuni disponibile etc.;

– să se organizeze informarea asupra mersului subscrierii, la societățile la care există riscul depășirii "capacității" de subscriere;

– să fie amendat alin. (4) din art. 4 al Legii nr. 55 / 1995, în sensul că el să acționeze nu numai la depășirea "cererii" de către "ofertă", ci la neconcordanța între acestea, în ambele sensuri.

Evident, nu ar mai fi necesară actuala campanie de forțare a subscrierilor, pe cale administrativă. Iar în locul unor lozinci care nu spun nimic, publicitatea să se axeze pe explicarea criteriilor și indicatorilor care prezintă interes pentru decizia cetățeanului – deținător de cupon și pe difuzarea cifrelor relevante pentru aceste decizii.

---

<sup>141</sup> Datorz această idee – și multe altele – valorosului colaborator, ing. Mircea Popescu.

## **79. Posibile și imposibile soluții la problemele imobilelor naționalizate (2003)**

*Ziua economică*, 21.10.2003

Aplicarea Legii nr. 10 / 2001 privind „regimul juridic al unor imobile preluate în mod abuziv în perioada 6 martie 1945-22 decembrie 1989” (mai pe scurt și mai explicit: privind retrocedarea imobilelor naționalizate sau despăgubirile pentru acestea) întâmpină probleme dificile, de natură politică, economică, socială, juridică, informațională-managerială și morală; cercul se închide, pentru că problemele morale nu au soluții decât în planul politic, și viceversa. Și nu putem analiza problemele economice fără a puncta – fie și neexhaustiv – unele aspecte esențiale din celelalte sfere menționate.

Trebuie să începem cu aspectele politice și morale, pentru că problema este, în sine, în primul rând de această natură. Cu egală îndreptățire morală, dar în funcție de concepțiile politice, se pot emite – și au fost pe larg dezbătute – teze contrare, pe care vom căuta să le exprimăm în forma lor extremă.

Pe de o parte, într-o viziune apropiată de concepția celor care au înfăptuit naționalizările și confiscările de acum peste jumătate de secol, să zicem – social-democrato-comunistă –, se poate spune astăzi, cu îndreptățire morală în lumina acestei concepții, că, în fond, cu foarte rare excepții, cei cărora li s-au confiscat averile nu mai sunt în viață, moștenitorii de azi nu au nici un merit și nici o îndreptățire să revendice ceea ce a fost luat părinților sau bunicilor, iar chiriașii de azi nu au nici o vină dacă li s-au repartizat locuințe confiscate, și încă nu lor, ci părinților sau bunicilor lor, sau nici măcar, pentru că au ajuns acolo prin șiruri de schimburi de locuințe. Foștii chiriași deveniți proprietari în baza Legii nr. 112 / 1995 nu sunt vinovați dacă statul le-a oferit spre cumpărare, la prețuri avantajoase, imobilele în care locuiau, ei neavând cunoștință că ar fi revendicate (sau revendicabile). Statul, adică suma tuturor celorlalți contribuabili, nu are de unde și nu are de ce să plătească acum despăgubiri, dintr-un buget și așa atât de încordat și cu atâtea domenii în care se solicită creșteri de cheltuieli față de trecut, de la sănătate la apărare ș.a.m.d. În fine, dacă atâtea imobile revendicabile nu mai sunt revendicate pentru că foștii proprietari au pierit fără moștenitori, în închisori, la Canal sau în alte împrejurări, moștenitorii celor care, prin voia hazardului, au rămas în viață, ar trebui să se mulțumească cu acest mare dar al vieții, nu să mai ceară și retrocedări sau despăgubiri materiale.

Pe de altă parte, într-o viziune care să fie numită liberală în sensul larg al cuvântului, retrocedarea – sau despăgubirea – este o problemă de principiu politic, dreptul cetățeanului de a dispune de proprietatea sa, deci,

inclusiv, dreptul moștenitorilor de a beneficia de ceea ce, printr-un abuz, au fost împiedicați să aibă, este o problemă morală și de drept, urmărind sădirea respectului pentru proprietate – și moștenire – încă în conștiința actualei generații de cetățeni ai României, și nu peste alte două generații. Este, într-o măsură, și o problemă practică, pentru că, pentru mulți (nu pentru toți, de exemplu nu pentru cei din străinătate), s-ar contribui la a crea cheagul necesar pentru ceea ce se numește clasa de mijloc și micii sau mijlociile întreprinzători. Este o consolare și un act de justiție dincolo de mormânt pentru cei care au muncit o viață întreagă pentru ceea ce li s-a luat – uneori, într-o oră, unii – având acolo înglobată și truda generațiilor anterioare. Oricum, este o reparație palidă să primească ziduri goale, dărăpănate în jumătate de secol fără mână și suflet de gospodar, ziduri goale care, la confiscare, erau înăuntru cu mobilă, cu tot ceea ce este într-o gospodărie, bunuri definitiv pierdute. În fine, oricât de corecți și de bună credință au fost chiriașii deveniți proprietari (cei care au fost, pentru că și aici au funcționat corupția și afacerile ilicite), oricum – dreptul de proprietate, în astfel de cazuri de litigiu între doi proprietari succesivi îndreptățiți, revine primului proprietar, conform uzanței juridice unanim valabile, iar, în cazul dat, al doilea proprietar nici nu a achitat integral prețul imobilului pe care îl pretinde a-l avea în proprietate, ci aproximativ un sfert din valoarea reală. Vina pentru situația creată revine puterii politice care a legiferat acea iresponsabilă Lege nr. 112 / 1995, contrară dreptului național și internațional, în care statul a vândut ceea ce nu-i aparținea, împiedicând, prin prevederile concrete ale legii respective, accesul practic al proprietarilor reali la procesul de aplicare a legii (cu excepția proprietarilor care erau chiriași în propriul apartament). Proprietățile le-au fost vândute de sub nas, cum s-ar putea spune, fără drept de intervenție, fără măcar posibilitatea de exprimare a revendicării imobilelor.

Orice instanță internațională pe care un păgubit ar sesiza-o că statul român refuză să-i restituie proprietatea, deoarece a vândut-o ilicit altuia, și îi oferă o despăgubire plafonată la derizoriu, ar obliga statul român la restituirea în natură sau la plata unei despăgubiri reale, plus cheltuielile de judecată și daunele morale. Dar nu mulți, dintre cei peste 120.000 de păgubiți, vor avea forța financiară și longevitatea (biologică) necesare pentru a ajunge la C.E.D.O.

În aceste rânduri, am formulat cât mai tranșant și dur pozițiile diametral opuse posibile, pentru a putea rămâne cu concluzia despre caracterul primordial politic și moral al problemei. Fiecare dintre pozițiile opuse poate apărea ca justă, fiecare dintre argumentele ireconciliabil opuse este valabil în cadrul uneia sau al celeilalte concepții morale și politice.

Există o Constituție și a fost votată perfecționarea ei. Constituția, prin opinia întregii clase politice, a consfințit și până acum și consfințește acum și mai ferm economia de piață și dreptul la proprietate. Cei care nu au agreeat modificările la Constituție au făcut-o pe motive referitoare la politica națională sau la dezgust față de (i)moralitatea unor largi segmente ale clasei politice, dar nimeni nu s-a ridicat împotriva economiei de piață sau a

respectării proprietății private, în regim de „ocrotire și garantare”. În astfel de condiții, oricât ni s-ar părea, unora și uneori, valabile unele dintre argumentele din prima categorie, cele ce țin de moralitatea egalității în sărăcie și de inconsistența și caracterul opțional al dreptului la proprietate și de moștenire, se contrazic pe ei înșiși – cei din momentul în care au chemat poporul să voteze Constituția. ... Nu se poate să afirmăm că suntem de fapt în economia funcțională de piață, cu Constituția în frunte, și, la 14 ani după 1989, să mai lăsăm ca problema proprietății asupra imobilelor naționalizate să se rezolve de la sine, în timp, în principal – prin decesul treptat al generațiilor de pretendenți legitimi.

Să trecem la blocajele practice, juridice (altele decât cele menționate deja) și informațional-manageriale, care sunt legate între ele.

Deși Legea nr. 10 / 2001 nu cerea explicit, s-a considerat necesar, în conformitate cu prevederile Codului Civil, ca petenții (cei care pretind retrocedarea proprietăților sau despăgubiri pentru ele și care au depus așa-zisele notificări) să prezinte, între altele, dar ca o condiție *sine qua non*, actele inițiale de proprietate, de dobândire a proprietății de către fostul proprietar. Din păcate, arhivele care păstrează actele de proprietate, neinformatizate, sunt organizate cronologic pe ani și, în interiorul fiecărui an, alfabetic după numele VÂNZĂTORILOR. Actuala generație de succesori nu cunoaște, de regulă, anul sau deceniul în care strămoșii au cumpărat imobilul revendicat, sau dacă l-au moștenit la rândul lor, și cu atât mai puțin numele vânzătorului, iar Arhivele Statului nici nu primesc cereri spre examinare fără anul actului solicitat și numele vânzătorului. S-a ajuns până acolo, încât, până și pentru a se depune la registratura Primăriei Capitalei o cerere pentru atestarea schimbării unui nume de stradă sau a numerotării imobilelor pe stradă, trebuia anexat actul de vânzare-cumpărare.

În aceste condiții, o serie de petenți (și de avocați ai acestora), constatând că nu au cum afla anul vânzării-cumpărării și numele vânzătorului, pur și simplu au abandonat cauzele; deci, un mare număr de notificări (revendicări), pentru care nu există actele justificative necesare, au devenit (în mod arbitrar) cauze pierdute. Putem estima că ponderea celor aflați în această situație poate fi de 25-35% din totalul notificărilor, poate – chiar mai mult.

Dar, la 18 aprilie 2003, Guvernul a aprobat o Normă metodologică pentru aplicarea Legii nr. 10 / 2001; acest document stufos, de 33 de pagini cu literă mică, are mai multe prevederi utile, dintre care de cea mai mare importanță este precizarea la art. 22 din Lege: „22.1. Prin acte doveditoare se înțelege: ... d) orice acte juridice care atestă deținerea proprietății de către persoana îndreptățită sau ascendentul / testatorul acesteia ..., orice act emanând de la o autoritate din perioada respectivă, care atestă direct sau indirect faptul că bunul respectiv aparține persoanei respective;” Această prevedere înțeleaptă și plină de bunăvoință ar fi permis celor interesați să adopte o altă strategie, să caute în arhive alte categorii de acte, care pot fi găsite. Dar ...



Norma aprobată la 18 aprilie a fost publicată în Monitorul Oficial abia după o lună, la 14 mai 2003; iar ultimul termen de depunere a actelor doveditoare a fost stabilit, după repetate amânări, prin Legea nr. 89 / 2003, la 1 iulie 2003! Până a apărut Norma în Monitorul Oficial, până a aflat lumea de ea, până au studiat-o și au dat de importanța prevedere citată (am constatat că nici până azi unii nu au conștientizat importanța noii prevederi și nu i-au înțeles semnificația), până să fi regândit strategia de obținere a unor noi acte doveditoare, până să le fi cerut și obținut – iar la Arhive, un termen uzual este 3 săptămâni, și unele probleme necesită mai multe acte obținute succésiv – evident, toate aceste procese nu au încăput în intervalul de o lună și jumătate, de la 14 mai până la 1 iulie 2003. (Spre meritul lor, unele primării din țară au aplicat de facto această prevedere încă înainte ca ea să apară oficial; altminteri, ponderea de dosare nefinalizate ar fi fost și mai mare decât cea arătată.)

Și aici, intervine o primă măsură necesară de deblocare de ordin managerial: în timp ce se lucrează dosarele celor care au putut depune actele doveditoare cerute, se poate acorda liniștit un nou termen pentru cei ce nu au putut beneficia de prevederea menționată la art. 22.1 d) din Norma metodologică și ar avea nevoie să procure noi acte, în litera și spiritul acesteia. Se pot aborda dosarele pe tranșe, se poate începe soluționarea dosarelor complete, în timp ce alte dosare se mai pot completa; așa s-a și procedat, de altfel, dar acum este necesară o aprobare expresă pentru a se mai putea depune noi acte doveditoare, în baza Normei metodologice din 18 aprilie 2003, termenul limită actual, expirat, fiind stabilit prin Lege (Legea nr. 89 / 2003).

Al doilea blocaj care necesită deblocare se numește: București. Într-adevăr, din aproximativ 125.000 de notificări pe țară, 45.000 sunt depuse la Primăria Municipiului București. Deci, pe total țară exclusiv București sunt 80.000, adică, în medie, 2.000 pe județ, 600-1.000 pe municipiu, desigur – cu repartizare foarte neuniformă, așa că, la unele municipii mari, se poate ajunge, să spunem, la 5-6.000 notificări. Față de 45.000 la București. Câți ani îi trebuie Primarului General al Capitalei, președintele de drept al Comisiei pentru aplicarea legii nr. 10 / 2001 (dar care mai are și alte obligații), pentru a examina în mod responsabil 45.000 de dosare și a aproba 45.000 de retrocedări sau despăgubiri?

Credem că soluția care se impune de la sine, cu urgență, pentru a străpunge acest blocaj, este: păstrarea la Comisia de la Primăria Municipiului București numai a unor categorii de dosare, după un anumit criteriu (de exemplu, a dosarelor în care valoarea revendicată este peste un anumit nivel valoric, fie 150.000 dolari sau altul), iar pentru restul – delegarea competenței la comisii care să fie constituite pe sectoare, prezidate de primarii de sectoare. În felul acesta, se pot crea 7 fluxuri de lucru simultane, iar media pentru o comisie poate coborî de la 45.000 la 6-8.000 de dosare. În fine, chiar și pentru sectoarele Municipiului București, precum și pentru municipiile cu număr mare de dosare de examinat, se pot

crea câte două comisii de examinare, a doua – condusă de viceprimar sau de un magistrat sau alt factor de răspundere împuternicit de primar.

Pentru a încheia cu Bucureștiul și cu comisiile. În lumea celor ce urmăresc aplicarea Legii nr. 10 / 2001 circula, neoficial, zvonul, propagat „sub rezerva anonimatului”, că, pentru ca un dosar să ajungă pe ordinea de zi a Comisiei, este nevoie de aproape 1.000 de dolari „atenții”. Acum este public cazul unui fost director adjunct al Direcției Juridice din P.M.B., acuzat de corupție. Este nevoie de un sistem de evidență, de analiză și de urmărire cât mai puțin vulnerabil la corupție, pentru că speța se pretează. De exemplu: a) Orice examinare – făcută de doi experți, cu rotația componentelor cuplului. b) Toate examinările – în ordinea cronologică strictă a depunerii actelor justificative, cu convocarea petentului la Comisie, cum prevede Legea, și amânare numai la cererea expresă a petentului, semnată în fața comisiei sau autentificată de un notar, sau semnată de un împuternicit cu procură autentificată. c) Elaborarea, de către Autoritatea pentru aplicarea unitară a Legii nr. 10 / 2001, a unei cazuistici și a unor soluții tip, în funcție de anumite criterii (completate, din mers, cu soluțiile la eventuale noi tipuri de cazuri apărute). d) Prezentarea acestei cazuistici și organelor cu competențe de îndrumare judiciară și obținerea aplicării unitare a aceluiași soluții tip și în sistemul judiciar, pentru cazurile care ajung în justiție, sau care au fost demarate în justiție înaintea apariției Legii nr. 10 / 2001 (și nu sunt încă soluționate).

Problema despăgubirilor. Legea nr. 10 / 2001 prevede, în mod cu totul justificat, prioritatea restituirilor în natură față de acordarea de despăgubiri, cu excepția, în principal, a imobilelor cumpărate în baza Legii nr. 112 / 1995, precum și a celor „ocupate de unități bugetare din învățământ, din sănătate, așezăminte social-culturale sau de instituții publice, sedii ale partidelor politice legal înregistrate, de misiuni diplomatice, oficii consulare...” etc. Trebuie spus că mulți dintre pretendenți ar prefera despăgubiri decât restituiri în natură, în special dat fiind gradul avansat de uzură a imobilelor și toate complicațiile cu ocupanții actuali, dar o astfel de priorizare nu este posibilă, obținerea resurselor financiare necesare pentru despăgubiri constituind o problemă greu solubilă, chiar în condițiile unui maxim de restituiri în natură.

Legea prevede mai multe forme, surse (unele – mai mult sau mai puțin ipotetice, cel puțin – până acum) și proceduri de despăgubire, asupra cărora nu vom insista. Cert este că se cere un efort financiar important – posibil, de peste un miliard de dolari – căruia bugetul statului cu greu ar putea să-i facă față, motiv pentru care Legea prevede, la art. 40, că, într-un termen (care a expirat de mult), „prin lege specială se vor reglementa modalitățile, cuantumul și procedurile de acordare a despăgubirilor bănești, care pot fi plafonate.” De altfel, nici în proiectul de buget pe 2004, și nici în raportul de prezentare a acestuia, așa cum au fost ele recent publicate pe site-ul INTERNET al Ministerului Finanțelor Publice, nu am găsit nici o rubrică, nici o sumă, nici o mențiune privitoare la despăgubiri în baza Legii nr. 10 / 2001, deși prevederi pentru despăgubiri în baza altor legi se regăsesc.

Soluția economică directă și clară pentru despăgubiri (imposibilă practic și politic, dar o prezentăm numai pentru imaginea privind dificultatea problemei, precum și ca termen de comparație cu alte soluții) ar fi: toate vânzările de imobile (sau: numai vânzările imobilelor revendicate), făcute în baza Legii nr. 112 / 1995, sunt nule de drept, cumpărătorilor li se restituie suma vărsată, cu indexarea corespunzătoare, pe care, dacă vor, au prioritate pentru a o depune la A.N.L. ca avans pentru construirea unei noi locuințe; petenților li se restituie imobilele în natură, iar foștii chiriași redeveniți chiriași au de plătit, prin restituire de rate la credit ipotecar, diferența între prețul real și cel derizoriu cu care au cumpărat imobilul în baza Legii nr. 112 / 1995. Domnul a dat, Domnul a luat. Se pot prevedea excepții, pentru anumite categorii (de exemplu, pensionari în vârstă înaintată). Efortul financiar al statului s-ar fi putut reduce de vreo 4 – 5 ori (raportul între valorile de despăgubire reale și cele în baza cărora s-au făcut vânzările în baza Legii nr. 112 / 1995). Soluția rămâne, total sau parțial, valabilă pentru contractele de vânzare-cumpărare încheiate cu vădită recredință. De asemenea, pot fi cazuri în care părțile să prefere, de comun acord, această soluție, din diferite motive specifice. Dar, repetăm, practic soluția nu este aplicabilă, decât în cazuri izolate, excepționale, din motive social-politice evidente.

O soluție-paliativ (parțială) poate consta în eliminarea partidelor politice din lista de excepții de la art. 16 (1) din Legea nr. 10 / 2001, pornind de la o renunțare de bunăvoie de la beneficiul acestei prevederi de către partidele parlamentare, cele care au susținut noua Constituție, cu ocrotirea și garantarea proprietății private; o astfel de renunțare de bunăvoie le va da credibilitate în fața electoratului cât zece mitinguri electorale despre caracterul lor integru și consecvența lor politică. (După renunțarea de bunăvoie, de către partidele mari, ar urma, desigur, legiferarea, pentru a nu favoriza inutilele partide-ciuperce.) Lucruri similare se pot spune despre unele dintre imobilele ocupate de misiuni diplomatice străine, în particular – cele ocupate cu chirie; proprietatea poate trece asupra petenților, care să beneficieze de chirie, chiar și fără eliberarea imobilului. Celor care vor prefera să păstreze actualele imobile revendicate, să li se solicite să le cumpere la prețul zilei, plătind astfel despăgubire reală foștilor proprietari naționalizați. În fine, dacă un spital instalat într-o proprietate privată revendicată are instalații speciale (de exemplu, săli de operație), a căror mutare ar costa prea mult, este de dorit să fie păstrat, contra despăgubire, dar „instituțiile publice” pot să-și mute birourile și dosarele, sau fie și calculatoarele, eliberând imobilele revendicate și economisind bani de despăgubiri (instituțiile publice reprezentând o categorie foarte diversificată și numeroasă). Chiar dacă toate situațiile trecute aici în revistă, luate la un loc, au o pondere destul de redusă în totalul de 125.000 revendicări pe țară, este vorba, de regulă, despre imobile scumpe, suma valorilor lor putând fi semnificativă.

Este evident că statul nu are cum să plătească, dintr-o dată, dintr-un buget anual, suma despăgubirilor. Această sumă ar putea fi, după estimări

și calcule proprii, cu totul orientative și preliminară, de ordinul de mărime 0,5-1,5% din P.I.B. al anului 2004, anunțat în Raportul oficial la proiectul de buget pe anul 2004. Alte estimări dau cifre mai mari, dar nu credem că se poate ajunge, de exemplu, la multe procente din P.I.B. anual. O mare parte din cazurile revendicate se încearcă să fie soluționate prin celelalte forme prevăzute de Lege: de restituire prin echivalent, de despăgubire prin acțiuni sau titluri de privatizare (dar să fie respectată condiția: să nu fie acțiuni la întreprinderi falimentare!).

Actualilor petenți, care așteaptă de 14 ani soluționarea problemei, nu li se poate cere să aștepte niște rate anuale pe timp de încă 15 ani, de exemplu, sau să renunțe la  $\frac{3}{4}$  din valoarea bunurilor de care sunt privați: posibila plafonare a despăgubirilor, menționată în Legea nr. 10 / 2001, nu trebuie să conducă la despăgubiri ridicole, nesemnificative.

Așadar, pe lângă eforturi insistente, caz cu caz, pentru a se putea retroceda cât mai mult în natură sau prin echivalent (și, aici, primarii – președinți de comisii de aplicare a Legii nr. 10 / 2001 pot avea un cuvânt greu de spus), va mai fi necesară și posibilă solicitarea unui împrumut ad-hoc, fie intern (de exemplu, prin bonuri de tezaur), fie de la organisme financiar-bancare internaționale sau / și străine puternice, în numele cauzei despăgubirilor pentru imobilele naționalizate, credit cu ajutorul căruia statul să lichideze în anul 2004 datoria sa către cei îndreptățiți la despăgubire, rămânând să plătească în timp el, statul, ratele de rambursare a împrumutului ad-hoc, la un nivel care poate fi de 0,03-0,1% din P.I.B., în cazul unui împrumut pe 20 ani, ceea ce este deja o cifră ce poate fi luată în considerare, intrând, de fapt, în marja de eroare a determinării P.I.B.; după estimările mai pesimiste, cifrele pot fi de 2-3 ori mai mari (dar nu de 10 ori mai mari!).

## 80. Ocrotită, garantată, batjocorită (2003)

Ziua economică, 14.10.2003

La S.C. Electroaparataj S.A., s-a făcut apel la acționari să-și ridice dividendele pe anul 1999, în caz contrar dreptul de a le mai ridica fiind prescris, dar, pe anii următori, nu s-au mai repartizat dividende. Nimic. Deloc. „Hotărârea adunării generale”, răspund la întrebările acționarilor salariații biroului de acționariat, dacă sunt întrebați.

Este normal ca la o societate comercială să nu se acorde dividende, în două și numai două situații: dacă societatea nu înregistrează profit sau dacă reinvestește întregul profit în dezvoltare. Facem și o remarcă: în condițiile politicii de privatizare în masă, când milioane de deținători de cupoane trebuie să perceapă avantajele privatizării, ar fi o cerință de orientare politică în favoarea reformei economice să existe un echilibru bine armonizat între ponderea de profit reinvestit și cea de profit repartizat pentru dividende, nefiind bine să se exagereze în vreuna dintre aceste două direcții.

După datele publicate pe site-ul INTERNET al firmei producătoare, ca și după cele din site-ul Ministerului Finanțelor Publice, situația de la „Electroaparataj” nu corespunde defel celor două cazuri menționate. Cifrele de profit net (după impozitare) au fost, în anul 2000, 43,6 miliarde lei, în 2001, 52,4 miliarde lei, în 2002, 35,2 miliarde lei (din aceste cifre reținându-se, conform legii, 5% pentru fondul de rezervă). La un număr de aproximativ 131,5 mil. acțiuni (a câte 1000 lei / acțiune), ar fi revenit de ordinul 250-380 lei / acțiune, respectiv 25-38% față de capital, ceea ce este destul de onorabil (abstracție făcând de profitul reinvestit, dar și de reevaluările de capital ca urmare a inflației).

Ce s-a întâmplat cu profitul și cu dividendele convenite acționarilor de la „Electroaparataj”?

Citim în procesele-verbale ale Adunărilor generale ale Acționarilor, așa cum sunt<sup>142\*</sup> ele publicate pe site-ul INTERNET [www.electroaparataj.ro](http://www.electroaparataj.ro) (redăm cifrele cu rotunjiri):

În 2001, profit net 52,4 mld, din care – de repartizat 32 mld (cam mare diferența, față de cei 5% legal de depus la fondul de rezervă, dar procentajul se aplică la profitul brut, deci – inclusiv la impozitul pe profit), din care: pentru premiera salariaților 5%, la dispoziția Directorului General 5%, la dezvoltare 90% (atenție la remarca de mai sus!). Nu scrie în procesul verbal: dividende pentru acționari – zero.

---

<sup>142\*</sup> Cum au fost, la data întocmirii materialului de față.

În 2002, profit net 35,2 mld, din care – de repartizat 27,5 mld, din care: fond pentru premierea salariaților 5%, „la dispoziția Directorului General, se distribuie pentru merite deosebite” 30%, rest nerepartizat (!) 43%. Nu scrie în procesul-verbal: dividende pentru acționari – zero.

Illegalitate?

Versiunea inițială a Legii societăților comerciale nr. 31 / 1990 prevedea, la art. 37:

„Dividendele se vor plăti asociaților în proporție cu cota de participare la capitalul social.”

Dar, prin Ordonanța de urgență nr. 32 / 1997, aprobată prin Legea nr. 195 / 1997, s-au adăugat cuvintele: „...dacă prin actul constitutiv nu s-a prevăzut altfel”, iar sintagma „în proporție cu cota de participare la capitalul social” a fost precizată: „proporțional cu cota de participare la capitalul social vărsat”. Amendarea necesită câteva comentarii.

Întâi, această precizare: „capitalul social VĂRSAT” nu este numai o precizare (justificată; nu este normal să se repartizeze dividende numai pentru posibila declarare a participării la capitalul social, ci cu condiția vărsării acestei contribuții). Din păcate, totodată, precizarea poate provoca unele confuzii: cineva binevoitor poate exclude, în baza acestui cuvânt, pe toți acționarii proveniți din privatizarea în masă (deținătorii și depunătorii de cupoane) de la participare la beneficii, pe motiv că ei nu au „vărsat” capital (ei și-au „vărsat” numai cupoanele). Este evident că, chiar dacă nu există prin vreun text de lege precizarea sau interpretarea oficială necesară, întreg spiritul legislației de privatizare a fost ca și deținătorii și depunătorii de cupoane să fie acționari, fie și minoritari, dar cu toate drepturile și prerogativele de acționari veritabili, egali în drepturi cu ceilalți acționari.

Al doilea, sintagma „...dacă prin actul constitutiv nu s-a prevăzut altfel”, este pe deplin justificată în texte de lege privitoare la contracte negociate, între părți cu forță de negociere comparabilă, ca o expresie a necesarei libertăți de acțiune în activitatea economică. Dar, în cazul dat, între acționarii majoritari și acționarii minoritari există, în multe societăți, o permanentă stare de tensiune; părțile nu au nici pe departe forță de negociere egală sau comparabilă. Probabil că inițiatorii de bună credință ai acestei amendări a Legii au avut în vedere uzanța ca acționarii fondatori să beneficieze de mici avantaje în raport cu acționarii ulteriori. Dar, de aici și până la excluderea de la dividende a tuturor acționarilor este cale lungă. (De fapt, este vorba despre excluderea numai a celor minoritari, evident, cei majoritari având „meritele excepționale” cerute și putându-și primi dividendele sub formă de primă din partea Directorului General, pentru aceste realizări.)

Nu există publicată lista celor cu realizările excepționale. Desigur, nu ne-am aștepta să fie publicate sumele acordate, dat fiind principiul confidențialității, înscris în Legea salarizării, dar nu sunt făcute publice nici măcar criteriile folosite pentru a se aprecia realizările cuiva ca fiind „excepționale”.

La S.C. Electroaparataj S.A. (și, posibil, și în alte societăți comerciale), pentru călcarea în picioare a proprietății s-a aplicat legea: noile invenții manageriale (și profund politice) privind repartizarea profitului la salariați și, în rest, după „merite deosebite”, pe baza aprecierii Directorului general, au fost incluse în Statut, cu votul acționarilor. Dar ce putere au acționarii minoritari într-o adunare generală a acționarilor?

Să nu punem la îndoială competența și spiritul de răspundere al Directorului general întru repartizarea sumelor „pentru merite deosebite”. Unde este, totuși, proprietatea, cea ocrotită și garantată, capitalul, drept factor de producție, drept criteriu legal pentru repartizarea profitului, pentru constituirea dividendelor?

Poate că, după votarea Constituției (deși nu noua Constituție este necesară pentru repararea gafei făcute în ordonanța de urgență citată), se va găsi un for abilitat care să inițieze și să asigure promulgarea unei legi sau a unei ordonanțe care să readucă articolul cu pricina din Legea Societăților Comerciale la forma sa inițială. Revenirea la vechea reglementare s-ar cere să intre în vigoare până la epoca adunărilor generale care aprobă bilanțurile pe anul 2003. Se pot face și concesii: de exemplu, să prevadă că repartizarea dividendelor se face, în volum de 95% proporțional cu capitalul social vărsat în numerar, prin aport fizic sau prin cupoane de privatizare (sau, mai simplu: proporțional cu volumul de capital deținut prin acțiuni sau părți sociale), iar restul de 5% – conform altor criterii, stabilite prin statutul societății.

Fără supărare – dar ceea ce s-a întâmplat cu repartizarea profitului la „Electroaparataj” (oare – numai acolo?) ridică încă o dată problema mentalităților, a virulenței vechilor concepte și modele în gândirea atât de multora din actuala clasă politică, administrativă, managerială, aici – cu referire la rolul proprietății și al capitalului.

## **81. Demonopolizarea în structura mecanismelor concurențiale (1990)**

*Tribuna economică nr. 36/ 7.9.1990*

*Cristian Popescu-Bogdănești*, din partea redacției: După abordarea unor aspecte generale legate de procesul tranziției spre economia de piață am procedat, în ultima vreme, la canalizarea unor componente de mai mare specificitate.

Un prim segment l-a reprezentat piața forței de muncă. În continuare ne propunem să investigăm, cu ajutorul specialiștilor solicitați de redacție să participe la dezbateră noastră de lungă durată, problematica deosebit de complexă a creării mecanismelor concurențiale, cu pendantul său, demolarea structurilor monopoliste. Am legat această idee de orientarea de ansamblu a programului guvernamental de tranziție, care promovează ferm cursul spre autonomia întreprinderilor productive, spre creșterea ponderii sectorului privat. Pe un anumit plan, înlăturarea hipercentralizării structurilor de conducere moștenite se întărește și se consolidează prin procesul demonopolizării. Un proces de esență structurală care vizează, alături de aspecte organizatorice, dimensiunea financiară, registrul de proprietate, strategiile de cooperare. În sfârșit, dezbateră asupra acestui modul tematic survine într-un moment în care se desfășoară intense eforturi de reelaborare a cadrului legislativ economic, unele opinii avansate de specialiști putând contribui la dezbateră fondului de idei pentru o asemenea acțiune de amploare.

Monopolul structural – produs al erorilor administrative și al unui mecanism economic artificial

Deschiderea spre economia mondială, o cale de stimulare a concurenței interne

Vid legislativ sau timiditatea începutului?

Viteze de demonopolizare diferențiate pe sectoare ale economiei?

În condițiile subofertei, multiplicarea agenților economici poate fi o premisă, dar nu unica soluție pentru o concurență benefică!

Dimensiunea întreprinderii și situația de monopol

Poate afecta spargerea unităților economice forța lor de negociere pe piața externă?

*Mario Duma* (Institutul de Cercetări și Modernizări Energetice):

Pregătindu-mă pentru această dezbateră, mi-am schițat un punctaj al problemelor la care aș interveni; probabil că mai sunt și alte probleme, sau că ele se pot structura și altfel. Dar, dacă acceptați, v-aș supune atenției, la început, următoarele aspecte.



În primul rând, avem de-a face cu un monopol existent în economia națională, la trei niveluri. La nivelul întreprinderilor – pot fi întreprinderi izolate, care au o poziție de monopol (de altfel, în diferite dezbateri, s-a pus problema de a se defini acele criterii după care să se aprecieze faptul că o întreprindere ocupă o poziție de monopol în economia noastră). Oarecum legat de precedentul este nivelul marilor combinate, constituite după diferite structuri – teritoriale, orizontale, verticale etc. – și, în fine, al treilea nivel – cel al centralelor industriale, a căror desființare este hotărâtă, dar deocamdată ele există și, sub forme diverse, tind să-și perpetueze existența de fond.

Tot în legătură cu situația de monopol aș încerca să deslușesc, foarte pe scurt, cum s-a ajuns la această stare. Mie mi se pare că la această stare de monopol s-a ajuns nu numai prin dispoziții administrative, ci și printr-un mecanism economic care a stimulat, care a încurajat această poziție de monopol, și este important să spunem cum am ajuns aici pentru a găsi căile de a demonopoliza, de a combate situația de monopol.

O a doua problemă care mi se pare interesantă, pentru a cunoaște părerile specialiștilor prezenți la această întâlnire, este cea a monopolului remanent. Toată lumea consideră ca o axiomă faptul că în anumite ramuri va rămâne situația de monopol al statului. Mie nu mi se pare deloc acest lucru axiomatic și, în orice caz, s-ar cere să fie nuanțat: în ce măsură, în ce forme se va menține acest monopol? Am impresia că asistăm la o situație în care, din punctul de vedere al autonomiei întreprinderilor, al libertății de mișcare ș.a.m.d., se face un pas înapoi chiar față de situația existentă în aceste ramuri condamnate să rămână monopol al statului.

O a treia problemă, pornind de la actualele centrale industriale și imaginând ce se va întâmpla în viitor, este problema monopolului la asociere, toată problematica antitrust: mecanisme, criterii ș.a. Avem nevoie de asociere, avem nevoie de giganți care să facă anumite lucruri, dar să nu facă altele. Aceste probleme sunt, de fapt, tratate, într-o anumită formă, în legea care a fost adoptată privind regiile autonome și societățile comerciale 143\*. Cred că este o chestiune care merită să fie discutată în mod nuanțat.

Și, în legătură cu aceasta, punctul următor ar fi găsirea unor soluții pentru stimularea mecanismelor concurențiale și combaterea poziției de monopol. Soluții imediate, soluții pe termen mediu, soluții pe termen lung. Ne interesează acum, în primul rând, soluțiile imediate, pe termen scurt, iar în legătură cu aceste soluții, una dintre ele este ceea ce este prevăzut în lege sub termenul de modulare (nu știu dacă a rămas până la urmă acest termen), respectiv scindarea întreprinderilor (după ce criterii?, după ce mecanisme?).

Un ultim punct la care m-am gândit – și pe care îl consider foarte important – poate fi exprimat astfel: nu putem vorbi de o stimulare a mecanismelor concurențiale și de combaterea pozițiilor de monopol fără concurență externă; ajungem la problema deschiderii comerțului exterior, a combaterii monopolului în comerțul exterior, pentru că, oricum, suntem o țară mică-mijlocie, unde nu vom avea niciodată, în toate domeniile,

---

143\* Legea nr. 15 / 1990.

posibilitatea de a face concurență numai internă și, atunci, problema deschiderii în comerțul exterior este esențială în politica antimonopol internă, pentru ca mecanismul să funcționeze normal!

În legătură cu nevoia de protecție a întreprinderilor și cu capacitatea cadrelor, vă spun sincer, nu vreau să fiu apărător al nici unei nomenclaturi de nici un fel de nivel, dar eu consider că directorii de întreprinderi și contabilii-șefi de întreprinderi, care au fost în stare în anii dictaturii să conducă niște întreprinderi în condițiile unei legislații draconice, ale unor indicații și ale unor indicatori de plan care se băteau cap în cap, care formau sisteme de ecuații incompatibile, și totuși au reușit să scoată cămașa și să conducă, de bine de rău, întreprinderile respective, au dovedit o mare abilitate, flexibilitate și capacitate de a face față unor situații neprevăzute.

Să pornim acum abrupt în ideea că toate cadrele noastre sunt incompetente și inadaptabile și trebuie să creăm o altă generație de cadre, deoarece cu actualii conducători nu avem ce face? Cred că mulți dintre actualii conducători se vor dovedi incapabili să conducă, dar inventivitatea și capacitatea altora, care sunt descurcăreți și știu să acționeze, trebuie să fie valorificată; ei pot fi școlarizați și mulți au capacitate psihică pentru ca să acționeze în condițiile economiei de piață. Să nu descurajăm pe toată lumea, că toți care au lucrat înainte nu mai sunt buni, că acum ne trebuie alții pentru economia de piață. Mulți dintre conducători se pot adapta, după părerea mea, cu condiția să dispună de prerogativele și instrumentele economice necesare.

În ceea ce privește nevoia de protecție din partea statului... nu este nevoie de protecție. Este nevoie de aprovizionare, de resurse materiale, exact problema monopolului statului pe care n-am pus-o în punctajul inițial și mă simt dator s-o completez, problema monopolului statului la resursele materiale; aceasta este o problemă esențială și de aici decurg foarte multe, pentru că, dacă ai avea resursele la dispoziție (să te duci la târg și să cumperi ce-ți trebuie – și cupru, și alamă, și energie ș.a.m.d.), n-ar mai avea nimeni nevoie de atâta protecție. Nu de protecție au nevoie conducătorii de întreprinderi, ci de resurse și de descentralizare reală a competențelor.

Conducătorii au nevoie să meargă la foruri superioare nu din infantilism psihologic sau managerial, cum se străduiesc să ne convingă unii partizani ai menținerii vechilor structuri și forme de conducere, ci pentru că încă se mențin o serie de restricții, care interzic conducătorilor să acționeze fără aprobarea forului tutelar. Dacă acestea s-ar desființa, atunci ar sta altfel lucrurile.

Ultimul comentariu pe care l-aș face la ceea ce s-a spus până acum este în legătură cu marea calitate a României că nu are datorii externe. După părerea mea, este o falsă realizare, este ca un capac bombat care a fost împins spre interior. Nu avem datorii externe, dar pentru aceasta de zece ani n-am mai înnoit utilajele, n-am mai făcut produse noi competitive, n-am mai calificat cadre, n-am mai trimis cercetători peste graniță, n-am

mai adus aparatură de înaltă tehnicitate, am îmbolnăvit o generație întreagă, de la copii la bătrâni, n-am construit spitale, n-am asfaltat străzi, n-am, n-am, n-am. Deci, este un gol intern uriaș cu care am plătit această lichidare a datoriei externe și, dacă unii se tem să vină la noi, este pentru că suntem atât de înapoiați ca urmare a prețului intern pe care l-am plătit pentru lichidarea datoriei externe.

Deci, nu sunt atât de entuziasmat de câte ori se spune despre marele nostru atu, că nu avem datorie externă. N-avem datorie externă, avem o teribilă rămânere în urmă economică, socială, tehnologică, ecologică, cu care am plătit această datorie și care acum ne face necompetitivi și care ne grevează mult mai mult decât dacă am avea câteva miliarde de dolari datorie externă.

Acum, după această discuție de cadru al problemei monopolului (chiar dacă nu s-au pronunțat cuvintele *convertibilitate* și *șomaj*, pentru ca să fie completă lista, pentru că și ele intră în contextul acesta al problematicii de monopol), vă rog să-mi permiteți să revin la ceea ce am supus discuției inițiale.

În legătură cu monopolul existent la întreprinderi, acesta s-a născut pe două căi. S-a născut întâi pe calea megalomaniei specifice dictaturii, pentru că s-a vrut să avem coloși; pe de alta parte, s-a născut printr-un mecanism perfid strecurat în legea salarizării, în care cine are o unitate mai mare are mai mulți bani ca leafă – el, directorul sau directorul general și, în unele locuri, chiar întregul personal TESA; dacă ai filiale ești institut de gradul I, și, dacă ești mic, atunci ești institut de gradul III și toți, până la ultimul cercetător, au cu două clase de salariu mai puțin. Deci, a fost un mecanism care a făcut ca, de jos în sus (pe lângă orientarea de sus în jos), să se stimuleze această concentrare care ne-a făcut să fim țara europeană cu cel mai mare număr mediu de salariați pe întreprindere, cu cel mai mare grad de concentrare a întreprinderilor.

Deci, mi se pare anormal ca acum, când trecem la economia de piață, să combatem acest flagel printr-o simplă dispoziție administrativă. Trebuie să creăm mecanismele de cointeresare (s-a mai spus aici cuvântul cointeresare), prin care întreprinderile să simtă că sunt rentabile atunci când sunt mai mici.

În fond, problema dimensiunii optime a întreprinderilor este o problemă cunoscută în teoria și practica economică mondială, și spre dimensiuni optime și diversificate trebuie să tindem; dar, pentru aceasta trebuie o piață care să funcționeze, optimizarea să fie reală. Aceasta este calea, după părerea mea, și nu cea a unor dispoziții administrative, fie și legislative.

În legătură cu combinatele și cu fragmentarea întreprinderilor pentru a rezolva problema concurenței, mi-am pus și eu problema prin raportarea la o serie de exemple concrete. În fond, să luăm C.U.G.-urile (Combinatele de Utilaj Greu), care sunt atâtea în țară și care au turnătorii, fabrici de utilaje ș.a.m.d. Dacă le spargem (le „modulăm”), le spargem tot pe aceste structuri; tot atâtea vor rămâne care vor avea turnătorie, tot atâtea vor

rămâne care vor face piese brute de mari dimensiuni, piese gata finisate ș.a.m.d.

Dacă ne gândim la combinatele petrochimice, siderurgice etc., avem aceleași uzine sau secții în mai multe întreprinderi, dar dacă spargem combinatele și secțiile respective, tot atâtea secții care să se concureze între ele vor fi ca și până acum. Deci, nu este ceva care rezolvă, decât în, cine știe, câteva cazuri izolate.

Sunt întreprinderi foarte mari, cu producție omogenă – Întreprinderea de Confecții și Tricotaje, București de pildă. Pe aceea cum o împărțim? Pe etaje? Toate fac confecții și tricotaje. Deci, această spargere a întreprinderilor nu ne avansează în problema concurențială, este o iluzie<sup>144</sup>. Și, ca atare, cred că trebuie să căutăm alte căi de a avansa în problema concurențială și nu această spargere, pe care o susțin, care va avea alte avantaje (operativitate, acces la conducere al unor cadre noi, favorizarea privatizării ș.a.), dar să nu așteptăm de la ea totul în problema concurențială.

În legătură cu centralele industriale și cu transformarea în asociații, uniuni ș.a.m.d., cred că trebuie să fim elastici și să nu combatem orice concentrare de întreprinderi, pentru că, așa cum s-a arătat aici, pentru cercetare, și nu numai pentru cercetare, pentru aprovizionare, în primul rând pentru utilizarea complementară a unor materii prime cu diferite componente, pentru recuperarea deșeurilor, pentru marketing, pentru ieșirea pe piața externă, vom avea nevoie de concentrare. Să nu facem acum un fetiș, să nu trecem de la dogma gigantilor la dogma fărâmițării. Deci, este nevoie de asemenea asociații, uniuni ș.a.m.d. Cred că ele sunt prevăzute și în varianta finală a legii, dar cu funcții diferențiate și fiecare funcție trebuie stimulată, pentru că ele contribuie la competitivitate, la progres, la dezvoltarea noastră. Sunt și funcții care trebuie prohibite – și aici, pentru această prohibiție a funcției de monopol, nu cunosc altceva decât controlul statului.

Când închei un contract, atunci trebuie arbitraj; trebuie să fie operativ și operant. Deci, Camera de Comerț și Industrie, un organ de arbitraj, dacă se va simți nevoia – pentru prețuri; dar deocamdată, aici, în problema prețurilor, până când se va realiza convertibilitatea, până când se va deschide comerțul exterior ș.a.m.d., până vom avea destulă rezervă de valută care să ne permită să deschidem comerțul exterior (aceasta este cheia problemei), va fi nevoie și de intervenția statului. Deci, problema controlului statului și a altor forme de arbitraj al prețurilor nu o văd ca o reminiscență a etatismului, ca o măsură antimonopol, necesară atâta vreme cât mai avem monopol al producătorului.<sup>145</sup>

Cred necesară crearea unor stimulente, a unor mecanisme pentru ca întreprinderile singure, pe bază de mecanism de eficiență, să-și determine soluțiile de scindare sau de concentrare sau de asociere.

---

<sup>144</sup> \* Aici, punctul de vedere exprimat pare a fi fost greșit: "spargerea" unor mari unități cu producție omogenă în unități distincte, cu aceeași producție omogenă, creează premise pentru concurență între producători.

<sup>145</sup> Este ceea ce fac actualele (2004) "autorități de reglementare" în diferite domenii.

## 82. Limite ale Legii concurenței (2004)

Ziua economică, 28.8.2004

Economia funcțională de piață nu este de conceput fără desfășurarea liberă a concurenței. Și totuși, Legea concurenței nr. 21/1996 prezintă unele nedorite limitări de aplicare.

Legea se referă, în mod repetat, numai la:

a) interzicerea de a participa (mai mulți ofertanți) în mod concertat cu oferte trucate la licitații,

b) evitarea realizării de monopoluri prin concentrări.

Din păcate, legea nu menționează și nu interzice în mod explicit:

c) cea mai răspândită metodă de fraudare a licitațiilor: întocmirea caietului de sarcini în mod dedicat, astfel încât să se potrivească pentru specificul unui ofertant să să-i excludă pe toți ceilalți sau, cu termenul preferat de autorii legii, tot „concertat”, dar între licitant și unul dintre ofertanți;

d) crearea de monopoluri locale, teritoriale, funcționale,

e) orice alte posibile căi sau metode, neconvenționale, cum este, de exemplu, o hotărâre administrativă de instituire a unui monopol, dar mai pot fi atâtea...

f) feluri neconvenționale, specifice, de monopoluri, cum pot fi monopoluri (sau discriminări) de acces la anumite utilități sau resurse (inclusiv fonduri) specializate.

Credem că legea trebuie să aibă formulări mai puțin limitative, care să acopere întreaga diversitate de situații ce pot apărea în practica din economie.

Totodată, pentru prevenirea unor monopoluri teritoriale sau în alte sfere delimitate, credem că legea necesită corectare sau detaliere și în ceea ce privește plafoanele de cifră de afaceri de la care în sus se ia în considerare problematica monopolului; astfel de probleme pot apărea în domeniile agroalimentar, al construcțiilor, transporturilor urbane și interurbane ș.a.

De neînțeles (sau: greu de înțeles), anumite modificări recente ale Legii concurenței nr. 21 / 1996, sub buna intenție, probabil, de a simplifica hărțuirea birocratică a agenților economici, reduc vizibil ascuțișul legii, o fac mai greu operantă.

Astfel, conform legii inițiale a concurenței, nr. 21/1996, „Membrii Consiliului Concurenței sunt numiți în funcție de către Președintele României, la propunerea comună a Comisiei economice a Senatului și a Comisiei pentru politică economică, reformă și privatizare a Camerei Deputaților, care-i înaintează lista cu persoanele nominalizate pe funcții.”

Conform legii corectate prin O.U.G. nr. 121/2003, aprobată prin Legea nr. 184/2004, „Numirea membrilor plenului Consiliului Concurenței se realizează de către Președintele României, la propunerea Guvernului.” (Toate sublinierile din texte de lege sunt făcute de noi, M.D.)

Modificarea este esențială. Întâi, o propunere de componență a Consiliului din partea comisiilor parlamentului ar fi reflectat întregul spectru al partidelor parlamentare (ca proveniență și concepție politică, pentru că, după numire, membrii Consiliului trebuie să nu mai facă parte dintr-un partid); dimpotrivă, propunerea de către guvern poate fi monocoloră, provenind numai din partidul de guvernământ (și, fiind inamovibili 5 ani, cei numiți, de exemplu, în 2003-2004 acoperă integral și legislatura 2005-2008, indiferent de rezultatul alegerilor din 2004). Al doilea, fiind propuși de către guvern, păstrează o subordonare morală față de cei care le-au făcut binele de a-i promova; este greu să adopte, de exemplu, o atitudine total independentă la adresa unor hotărâri ale guvernului.

– Conform legii inițiale, Art. 10. „Organele administrației publice centrale și locale, precum și alte instituții abilitate prin lege să restructureze prin fuziune sau divizare regiile autonome, societățile comerciale în care participarea statului este majoritară sau alte persoane juridice de stat care realizează activități de producție, distribuție ori servicii, vor solicita Consiliului Concurenței aviz cu privire la crearea și îmbunătățirea climatului concurențial în economie realizabil prin restructurarea vizată” etc. Articolul a fost abrogat!

– Conform legii inițiale, în cazul în care „concentrarea” aduce o serie de avantaje care compensează efectul reducerii concurenței, „Înțelegerile, deciziile de asociere ori practicile concertate, considerate a se încadra în vreuna dintre categoriile exceptate de la aplicarea prevederilor alin. (1), vor fi notificate de către agenții economici sau asociațiile de agenți economici Consiliului Concurenței, care va verifica îndeplinirea condițiilor de încadrare în criteriile și procedurile stabilite de acesta prin regulament și instrucțiuni.” În legea modificată, este... invers: „Înțelegerile, deciziile luate de asociațiile de agenți economici și practicile concertate care se încadrează în vreuna dintre categoriile exceptate de la aplicarea prevederilor alin. (1) sunt considerate legale, fără obligația notificării sau obținerii unei decizii din partea Consiliului Concurenței...”

Aceste ultime două modificări transformă Consiliul Concurenței în alergător după nenumărați iepuri nevăzuți-necunoscuți, și încă cu puțină eficiență, deoarece regula instituită prin modificarea legii este cea a politicii faptelor împlinite.

### **83. Privatizarea PETROM – sub semnul unei mari dileme (2003)**

*Ziua economică, 23.9.2003*

Ajunsă la ora unor scadențe severe, privatizarea PETROM, despre care se discută și se scrie atât de mult în aceste zile, prezintă unele aspecte dificile, care fie nu au fost încă suficient aprofundate, fie nu au fost încă suficient prezentate opiniei publice.

Trebuie reamintit faptul că, în sine, PETROM este o structură etatistă și monopolistă, așa cum a fost statuată prin Ordonanța de urgență (tot o urgență!) a Guvernului nr. 49 / 1997, aprobată prin Legea nr. 70 / 1998. O structură etatistă, pentru că reprezintă, de fapt, un minister, sau cel mult o „centrală industrială” a industriei petroliere – proprietate de stat, incluzând toate capacitățile de profil proprietate a statului în unele subramuri (de exemplu, extracția țițeiului, transportul țițeiului și al produselor petroliere prin conducte, depozitarea, distribuția); în alte subramuri, incluzând principalele capacități, chiar dacă unele au rămas în afara PETROM (de exemplu – rafinăriile, capacitățile de procesare a țițeiului și a gazelor naturale). O structură etatistă, de asemenea, pentru că cele peste 60 de unități componente nu sunt întreprinderi, societăți comerciale, ci au statutul modest de filiale.

Din motivele arătate, PETROM este, de asemenea, o structură monopolistă, ocupând, în principalele subramuri componente, o poziție de exclusivitate, sau, în câteva subramuri, poziții pregnant dominante pe piața internă. Contestările, obiecțiile care au fost exprimate la data înființării PETROM în legătură cu încălcarea principiilor și legislației protejării concurenței, au fost stinse – atunci – cu argumentul că este o structură de stat, care oricum ocupă o poziție dominantă pe piața internă.

Ar fi fost de așteptat ca primul pas în privatizarea PETROM să fi fost o restructurare adecvată a acestuia, pentru a-l face mai atractiv pentru privatizare, pe de o parte, pentru a preveni un monopol privat asupra economiei românești, prin monopolul asupra unei ramuri industriale strategice de maximă importanță.

A prevalat, se vede, lozincă, ieftină și prăfuită: „întâi privatizare, apoi restructurare”, bazată pe argumentul pueril că noul proprietar privat va ști mai bine decât statul cum să facă restructurarea. Or, restructurarea poate schimba în mod esențial înseși condițiile pentru privatizare, în sensuri diferite. Aici, în cazul PETROM, interesele viitorului și ale actualului proprietar pot fi în divergență profundă, iar scoaterea PETROM la privatizare cu structura sa etatistă și monopolistă actuală poate induce influențe dezavantajoase pentru România, pe termen lung.

Ce restructurare ne-am fi așteptat – și considerăm imperios necesar – să sufere PETROM întru pregătirea privatizării? Simplu: în fiecare subramură (extracție, rafinare etc.) ar fi fost util să fie create câteva întreprinderi, independente unele de altele, pe cât posibil – concurente între ele, nu delimitate prin monopoluri naturale, inclusiv teritoriale. Dar, chiar și o delimitare după un criteriu teritorial ar fi preferabilă absenței oricărei divizări și delimitări, pentru că, oricum, întreprinderi cu proprietari diferiți, fie și din județe diferite, tot exercită o anumită presiune concurențială reciprocă, directă sau indirectă (de exemplu, privind prețurile de livrare ale diferitelor produse petroliere, calitatea acestora, condițiile de livrare, anumite condiții sociale create etc.). Iar când până și monopolul natural nu poate fi evitat (de exemplu – conducte), să fie pregătite clauze severe, de introdus în contractul de privatizare, privind prohibirea unor comportamente de concurență neloială sau de abuz de poziție dominantă, acceptarea de către investitorul cumpărător a controlului unei autorități naționale privind prețurile ș.a.

Ce avantaje ar prezenta o astfel de restructurare prealabilă privatizării? În primul rând, prevenirea, în acest stadiu, a menținerii monopolurilor pe piața românească a petrolului și pe cea a produselor petroliere, cu toate consecințele ce decurg, inclusiv pentru industria de utilaj petrolier – de la consecințele economice la cele politice (să nu uităm de experiența ROMTELECOM, prin comportamentul vădit monopolist, prin concurența neloială făcută întreprinderilor românești de echipamente de telecomunicații în favoarea celor similare din Grecia). De asemenea, tot mai multe decizii cu impact major, economic (implementarea generalizată sau nu a unor anumite noutăți tehnologice, modificând condițiile de competitivitate internațională a României), social (închideri de întreprinderi), ecologic (inclusiv ritmul de epuizare a resurselor minerale) și politic, s-ar lua *de facto* nu în Parlamentul sau în Guvernul României, nici măcar în organisme internaționale la care țara noastră este afiliată de bunăvoie-nevoie, ci în cabinetele directoriale ale întreprinderilor cumpărătoare, de care am depinde în mod excesiv, prin poziția lor dominantă.

Mai departe, privind avantajele restructurării prealabile privatizării: aflusul unui număr mai mare de investitori. Dar, mai ales: punerea unui număr mai mare de investitori în poziția de a se considera și a se comporta ca investitori strategici (în comparație cu soluția actuală, când cei mai mulți dintre investitori, la un același volum al capitalului investit, s-ar vedea puși în poziția de investitori profund minoritari, fiind diluați în capitalul social total al PETROM). Securitate economică sporită pentru România, independență sporită față de eventualele crize domestice ale unor mari investitori (a se vedea exemplul DAEWOO).

Care sunt, totuși, și dezavantajele unei restructurări prealabile privatizării? În primul rând – factorul timp, presiunea organismelor internaționale și a imperativelor interne ale reformei economice. S-ar putea evita, însă, o restructurare efectivă prealabilă, ea proiectându-se, negociindu-se cu cumpărătorii și efectuându-se prin contractele de



privatizare (care s-ar referi nu la procente abstracte din capitalul total al PETROM, ci la procente nominalizate din acest capital, care ar reprezenta anumite obiective tehnologice, uzine, județe, filiale etc.).

În al doilea rând, este posibil ca interesul pentru PETROM în ansamblul său, eventual manifestat de investitori de profil de cea mai înaltă potență tehnologică și economic-financiară pe plan mondial, să scadă în fața unei oferte de privatizare numai pentru părți componente ale PETROM, astfel încât să rămânem cu investitori de rang inferior (cum sunt, de fapt, mulți și din actuala listă de investitori).

În fine, poziția unor unități de cercetare din componența actuală a PETROM ar putea fi mai defavorabilă decât în condițiile unui investitor strategic unic pentru întregul PETROM, dar există și posibilități contrare (dacă eventualul investitor unic, având o bază proprie de cercetare puternică, nu ar fi interesat de cea din PETROM; dacă tocmai investitori de gradul doi ar fi interesați să profite de ocazie pentru a realiza un salt al potenței tehnologice proprii). În cazul ROMTELECOM, cercetarea românească nu a fost avantajată de vinderea în bloc a companiei, chiar dimpotrivă.

Problema este de analizat – și sunt de negociat și de adoptat decizii cu consecințe excepționale asupra acestei națiuni.<sup>146\*</sup>

---

<sup>146\*</sup> Cu toate semnalele și alertările transmise la cele mai înalte niveluri, monopolul de stat PETROM a fost vândut, en gros și fără fragmentare, unui singur cumpărător – companiei austriece ÖMV, cu pachet de control deținut de statul austriac. V. [7]. De altfel, în domeniul energiei electrice, unde s-a realizat o anumită fragmentare, două întreprinderi de același tip au fost vândute aceluiași cumpărător!

## ► Managementul întreprinderilor

### 84. Paralizare și discreditare managerială (1991)

Adevărul, 26.1.1991

Guvernul a afirmat în mod repetat că statul se retrage din coordonarea activității economice a întreprinderilor și își păstrează numai calitatea de acționar, urmând să le influențeze prin credite și alte instrumente financiare. În realitate, menținându-se la nivel centralizat un număr mare de balanțe materiale și repartițiile aferente, agenții economici au fost puși în situația de a circula 50% pe dreapta străzilor și 50% pe stânga lor. Dar nu numai atât. Dependența întreprinderilor față de cele mai felurite aprobări ale forurilor superioare – centrală industrială, departament – a continuat să paralizeze posibilitățile de mișcare ale conducătorilor de întreprinderi. În aparatul centralelor industriale (până la desființare), al departamentelor, al noilor regii autonome, au rămas cam aceleași categorii de oameni dinainte – unii valoroși, alții necorespunzători, cu același stil și cu aceleași atitudini, promovând aceleași politici centraliste și voluntariste, ca și înainte, și același dictat la adresa întreprinderilor, ca și înainte.

Puținele atribuții care s-au descentralizat efectiv nu au dat rezultate (adică au dat rezultate negative), în lipsa instrumentelor economice complementare, care ar fi fost necesare, de cointeresare colectivă a întreprinderilor într-o politică rațională economic și de eficiență. De exemplu, lăsarea la nivelul întreprinderilor a aprobărilor normelor specifice de muncă, în condițiile vechilor prețuri sau ale posibilității de a impune prețuri nelimitate și ale vechiului sistem de salarizare și încadrare a personalului, nu a făcut decât să stimuleze nemunca, în contextul, totodată, al slăbiciunii interne a poziției conducerii întreprinderilor, aflate la discreția salariaților și a sindicatelor acestora (mai precis, a sindicatelor unora dintre salariați, pentru că o mare parte dintre salariați se țin departe de orice sindicate).

Or, în această situație, în loc să creeze instrumentele economico-financiare care să stimuleze la nivel local eficientizarea activității întreprinderilor, prin soluționarea unitară și corelată a problemelor de prețuri – salarii – impozite – credite – încheierea / desfacerea contractelor de muncă – șomaj – sindicate – faliment ș.a., printr-o autonomie financiară reală a întreprinderilor (v., în acest sens, programul, incluzând și o concepție de privatizare apropiată de ceea ce urmează să fie realizat, preconizat de dl. prof. dr. Paul Bran în *Tribuna economică* nr. 7 din 16 februarie 1990) și prin întărirea prerogativelor conducătorilor de întreprinderi, guvernul, prin

declarații publice repetate ale domnilor .....<sup>147\*</sup>, a dus o veritabilă campanie de discreditare, de culpabilizare nejustificată și, prin aceasta, de paralizare morală a manageriatului existent. S-a afirmat, de la aceste niveluri, în mod repetat, că nu se înțelege de ce conducerile de întreprinderi, care au acum toate libertățile și toate prerogativele (pe care, de fapt, nu le au) nu acționează și nu fac ordine și nu trec la treabă. Nedrept, s-a afirmat că, în ansamblul lor, actualii conducători de întreprinderi sunt obișnuiți să aștepte – și în mod nejustificat tot așteaptă – indicații și aprobări de la forurile superioare, când, de fapt, ei nu aveau – și nu au nici azi – prerogativele și instrumentele economico-financiare necesare conducerii autonome a activității. Nu este exclus ca o asemenea poziție să fi fost sugerată de persoane din însuși aparatul ministerelor, departamentelor și centralelor industriale, factori interesați în perpetuarea existenței și a prerogativelor lor. Mai mult decât atât, s-a acreditat și se vehiculează insistent teza că actualii manageri sunt incompetenți să lucreze în condiții ale economiei de piață și că, până nu vor fi schimbați sau / și școlarizați de către specialiști străini, nu se va rezolva problema. (Chiar și celebra lozincă: „la vremuri noi, oameni noi”, nu pare a fi suficient de responsabilă, la fel ca și lansarea reorganizării generale a întreprinderilor). Se poate aprecia că este o campanie de natură să descurajeze și să inducă pasivitate, în loc să activeze pe conducătorii de întreprinderi. Mai mult, o asemenea campanie publică nici nu întărește autoritatea managerilor în cadrul unităților pe care le conduc, nici nu le îmbunătățește poziția lor în raport cu partenerii străini cu care au de dus tratative și nici nu mărește încrederea partenerilor străini de a coopera cu întreprinderile românești în condiții cât mai avantajoase pentru noi.

Desigur, o școlarizare în masă a aparatului întreprinderilor pentru condițiile economiei de piață este oportună și necesară. În particular, trebuie școlarizați cum pot și cum trebuie să prevină abuzurile, cum să nu fie înșelați de escroci interni și externi. Evident, nu toți actualii conducători vor fi apti să mai fie conducători de întreprinderi și în viitor. Dar, este normal să fie paralizat întreg manageriatul, așteptându-se să cadă drobul de sare? Până când vom avea o nouă generație de manageri, nou școlită, poporul român nu trebuie să mănânce? Și, deci, să producă?

---

<sup>147\*</sup> „Persoane însemnate”... În originalul publicat în ziar se făceau nominalizările respective, care nu ar mai fi oportune după 12-14 ani.

## **85. Reorganizarea întreprinderilor și blocajul organizatoric (1991)**

*Tribuna economică, nr.5/1991*

Legea privind reorganizarea unităților economice de stat ca regii autonome și societăți comerciale a determinat exact ceea ce era mai puțin necesar pentru economia noastră, și așa aflată în colaps: o reorganizare generală și trenantă.

Orice reorganizare este în sine un factor de blocaj temporar, de reducere a activității prin incertitudine până la înlăptuirea reorganizării și prin necesitatea de rodaj, de readaptare și relansare în noile condiții. Regimul dictatorial ne-a dezorganizat destul cu reorganizările dictate din birou, când mereu se comasau sau se scindau ministere, centrale industriale, întreprinderi.

Desigur, nu este de presupus că întreprinderile vor funcționa în economia de piață în aceeași organizare, la aceleași dimensiuni și în aceleași condiții ca în economia planificată centralizat. Dar, câtă vreme instrumentarea economică de piață lipsește, câtă vreme criteriile de eficiență și factorii de cointeresare (deocamdată – de dezinteres) sunt tot cei vechi, reorganizarea – care era firesc să constituie o adaptare impusă de viață la criteriile de eficiență – se realizează, în absența acestor criterii, din birou, după bunul plac al aparatului birocratic al ministerelor, cu binecuvântarea guvernului. Toată economia a fost aruncată, pentru luni de zile, într-o stare de incertitudine, când conducerile actuale nu știu dacă tot ele vor fi peste câteva luni și dacă conducerile partenerilor cu care trebuie să trateze aprovizionarea și desfacerea vor fi tot aceleași. Și nu numai conducerile, ci chiar unitatea economică, întreprinderea (cum îi spuneam până acum), agentul economic (cum îi spunem de acum încolo). Ca atare, toată lumea, în loc să acționeze, să producă, să trateze, să se pregătească, trage de timp și așteaptă. Nu numai așteaptă – muncește. Se muncește la împărțiri și comasări, la întocmit tone și zeci de tone de hârtie de regulamente și statute (care puteau fi atât de ușor tipizate și tipărite – dar, vai! să nu impietăm asupra independenței agenților economici! – și, deci se bat la mașină și se xeroxează, dar tot în forma impusă de minister!).

Iar legea este atât de imprecisă în ceea ce privește criteriile de constituire a regiilor autonome sau societăților comerciale, încât două luni au durat numai luptele (care, poate, încă nu s-au terminat) privind încadrarea în una din cele două categorii. Mai departe, legea nu stabilește dacă în ramurile care se constituie regii autonome trebuie să fie o singură regie autonomă pe ramură sau pe subramură sau mai multe, încât câteva luni s-au consumat cu luptele de birou privind alegerea între aceste variante, fiecare având susținătorii ei înverșunați. Și încă ceva. O regie

autonomă, neputând avea, conform legii (și nu considerăm că era necesar să fie așa), în componență decât subunități, în ramurile în care înainte existau centrale industriale (sau echivalente ale acestora) și întreprinderi, iar acum s-a constituit câte o mare regie autonomă, fostele întreprinderi și fostele centrale industriale au devenit unități fără personalitate juridică, realizându-se o reducere a autonomiei întreprinderilor, o accentuare a centralizării administrative, un pas înapoi. Lucrurile s-au petrecut în acest fel în industria energiei electrice și termice, în minerit, gaze naturale, în transportul feroviar, poștă ș.a.

De altfel, tocmai această pierdere de către întreprinderi a personalității juridice și adâncire a centralizării economice și administrative în cazul regiilor autonome a constituit temeiul unor intense frământări, sesizări, reclamații, nemulțumiri etc., ale căror ecouri încă nu s-au stins. Este ceva ce era previzibil și a fost prevăzut încă în etapa când se lucra la proiectul legii. Dar, orice analiză a problemei, orice căutare de soluții care să atenueze dificultățile ce vor părea au fost blocate.

Situația nu este mai simplă în cazul societăților comerciale. Pe de o parte, prin însuși efectul art. 39, s-a dat orientarea spre scindarea actualelor întreprinderi, ceea ce, în unele cazuri, când întreprinderile reprezentau un conglomerat de unități practic distincte, cu sedii și profiluri diferite, unde vechiul regim a făcut economie numai de un post de director, de unul de contabil-șef și de câțiva funcționari, este ușor de realizat și oportun. Dar, în marea majoritate a cazurilor, scindarea actualelor întreprinderi, în principiu posibilă, ridică numeroase probleme practice pe care cei în cauză le știu, pentru care nu acum era momentul și care iarăși s-au tradus în luni de discuții, lupte, constituiri de tabere, întocmiri de argumentări, elaborări de documentații stufoase în mai multe variante ș.a.m.d., și încă, în multe locuri, luptele nu s-au terminat nici până astăzi.

Similar s-a pus problema desființării centralelor industriale, prevăzută în art. 55 al legii, și a modului restrictiv de a admite asocierea agenților economici, conform art. 33 sau 35 din lege, foarte rigid, limitativ interpretate de guvern timp de câteva luni de zile. Problema este grea, pentru că descentralizarea este necesară și tutela administrativă din partea centralelor industriale trebuie curmată, dar, pe de o parte, actualele întreprinderi au fost văduvite în trecut de o serie de atribuții, ce au fost preluate și asigurate de către centralele industriale, iar simpla desființare a acestora lasă în urmă întreprinderi care nu dispun de o funcționalitate de sine stătătoare – deci, iarăși un motiv de reorganizare, de dificultate suplimentară în calea menținerii continuității activității economice. Pe de altă parte, în străinătate, într-o serie de ramuri, există holdinguri, corporații, mari firme, iar simpla desființare a centralelor industriale fără a pune ceva în loc plasează pe noii agenți economici în situații inferioare de competitivitate. Căile de remediere, găsite în ultimul timp în unele ramuri, clădite în condiții în care încă nu funcționează mecanismele economiei de piață, reprezintă practic tot un apel la organe administrative, similare fostelor centrale industriale sau combinate.

Și o altă problemă. Cel puțin la societățile comerciale, s-a creat o situație ciudată: statul numește un consiliu al împuterniciților statului, care ține locul adunării generale a acționarilor, și care, la rândul lui, numește consiliul de administrație. Deci, o complicare – în două trepte – a relației cu statul-acționar. Și – de unde atâția delegați în toate aceste consilii? Și ce cointeresare și ce răspunderi le revin acestora pentru bunul mers al activității și eficienței întreprinderilor de stat?

Așadar, după părerea mea, Legea nr. 15 / 1990 a intervenit printr-un veritabil colaps organizatoric în blocarea posibilităților de trecere la normalizare și redresare economică, într-o perioadă în care un astfel de colaps era mai puțin oportun ca oricând și în care reorganizarea se face tot după vechile criterii, ale voluntarismului organelor administrative, în absența mecanismelor de piață.

S-a argumentat caracterul vital al acestei legi pentru pregătirea privatizării. În primul rând, însăși problema proprietății este tratată în lege de o manieră confuză (v. dr. Petre Jica și ec. Filip Stoica: „O lumină difuză”, în *Economistul* nr. 46 / 1990 din 4-6 decembrie 1990), dar, în orice caz, acțiunea este prevăzută să se desfășoare efectiv peste un an și necesită și existența unei legi a privatizării, așa că nu de toate aceste reorganizări era nevoie acum pentru a trece la privatizare. De altfel, una dintre cele mai dificile probleme pentru o privatizare efectivă o constituie determinarea corectă a patrimoniului, care nu se poate face pe baze pur contabile, cum se face acum, fără incidența factorilor comerciali, conjuncturali, a cererii și ofertei, a factorilor tehnologici în condiții de concurență, ceea ce nu se poate realiza decât tot în cadrul funcționării în condiții de piață, funcționare ce, deocamdată, nu are loc.

Consider că pentru o descentralizare efectivă și imediată nu era nevoie de o reorganizare. Era necesară și suficientă actualizarea sistemului de atribuții și prerogative, abrogând de la nivelul ministerelor și al fostelor centrale industriale pe acelea care reprezentau centralism birocratic și atribuindu-le întreprinderilor înseși, cu condiția existenței nu a  $n$  rânduri de consilii de împuterniciți și consilii de administrație, ci a instrumentelor economico-financiare specifice economiei de piață, cu acțiune egală pentru întreprinderi de stat și private. Proiectul unui asemenea act normativ <sup>148\*</sup> a fost elaborat în iunie-iulie, de către un larg colectiv de specialiști. Documentul nu a fost nici adoptat, nici amendat, nici respins. Pur și simplu, nu a fost luat în considerare.

Ce este de făcut acum? Consider că, în principal, este necesară scurtarea la minimum a procesului de constituire a regiilor autonome și societăților comerciale, în structurile actuale, amânând pentru o altă etapă orice optimizări organizatorice, respectiv, după ce economia se va înscrie într-o traiectorie de redresare și relansare. Cu alte cuvinte, ceea ce ar trebui să constituie prioritatea reformei.

---

<sup>148\*</sup> Guvernul României. Hotărâre privind unele măsuri referitoare la autonomia întreprinderilor economice de stat și asigurarea continuității funcționării acestora în condițiile trecerii la noile structuri instituționale. Proiect, 17.07.1990.

## 86. Direcții determinante de acțiune în strategia managerială din domeniul tehnologic / industrial (1995)

Titlul publicat: *Investiția în strategie. Adevărul economic*, 13-19.5.1995

Strategie – un termen des utilizat, dar, după cum am avut prilejul să constatăm, cu un înțeles nu întotdeauna destul de clar cunoscut. Așadar, pe scurt, strategie: stabilirea de obiective pe termen lung, cu privire la ansamblul organismului la care se referă.<sup>149</sup>

De ce discutăm despre strategie, în această vreme a solicitărilor imediate și apăsătoare ?

Pentru că multe îmbunătățiri parțiale sunt condiționate de starea ansamblului.

Pentru că orice îmbunătățire necesită timp și dă rezultate în timp; cu cât îmbunătățirea este mai importantă, cu atât – obținerea lor presupune termen lung.

Pentru că, pe termen lung, o traiectorie poate fi realizată eficient numai dacă vizează obiective clare; altminteri, pașii în direcții diverse, insuficient de coerente, reprezintă irosire – de resurse, de timp.

Preocuparea pentru pregătirea reușitei strategice, pentru îndeplinirea unor obiective de ansamblu și pe termen lung presupune aducerea în atenție a unui ansamblu de activități, de direcții de acțiune, dintre care unele sunt recunoscute, iar altele nu sunt recunoscute, în mod curent, ca având tangență cu managementul. Dar, pe de o parte, ele condiționează reușita eforturilor manageriale cu caracter strategic; pe de altă parte, ele însele nu pot fi promovate fără o concepție managerială, fără voință și implicare managerială la cel mai înalt nivel, fără a face parte integrantă din strategia managerială a firmei, a organismului economic.

Prima dintre direcțiile de acțiune la care ne referim cuprinde înseși elaborarea, definirea, stabilirea unei strategii.<sup>150</sup> Sigur că, într-o conducere participativă, la stabilirea strategiei firmei sunt consultați și salariații, dar inițierea, conceperea, adoptarea strategiei, dacă nu le impune proprietarul (sau un grup de proprietari, cu pondere strategică), sunt în atribuția managementului. Strategia nu poate fi numai preocuparea – delegată – a unui compartiment, cu care top managementul se consultă uneori, dar în care nu se implică. De asemenea, promovarea strategiei nu poate fi făcută decât la nivelul top managementului, la acel nivel la care se adoptă deciziile

<sup>149</sup>\* Mai aprofundat – în [4] și [32].

<sup>150</sup>\* V. [31], [32].

tactice și operaționale, pe care numai top managementul le poate genera, filtra și orienta, spre a le asigura concordanța cu strategia stabilită.

O componentă esențială a strategiei manageriale o constituie politica de inovare (în sensul cel mai larg al cuvântului, și nu numai în cel strict tehnic, cum este utilizat termenul). Orice organism economic și instituțional manifestă tendința spontană spre inerție, spre rutinare. Numai managementul poate crea, impune, menține climatul anti-rutină, de receptivitate față de cerințe noi, sensibilitatea și reactivitatea față de aspecte negative interne ce se cronicizează. Din strategia managerială va decurge preocuparea pentru reconceperea proceselor interne, pentru ceea ce a căpătat, în ultimii ani, denumirea de *reengineering*.

Orice strategie managerială normală cuprinde politica pentru creșterea competitivității, pentru menținerea și îmbunătățirea propriei poziții pe piață, în mediul concurențial specific. În condițiile progresului tehnologic rapid din toate ramurile și specialitățile, ale impactului lui economic și ecologic, managementul trebuie să aibă o concepție și o poziție privind cercetarea-dezvoltarea, generarea și transferul de tehnologie, nivelul tehnic al produselor și serviciilor oferite, precum și cel al activităților interne, ca fiind factori de care depinde în mod determinant nu numai dezvoltarea viitoare, ci șansa de supraviețuire, sau, mai larg, obiectivele strategiei manageriale.

Politica privind calitatea constituie o altă componentă a strategiei manageriale. Nu vom dezvolta; calitatea nu este numai grija C.T.C., cum încă se consideră adesea; calitatea nu este numai o problemă de management, sau numai o problemă tehnologică; ea este o rezultată a ansamblului activităților desfășurate, o consecință și o măsură a strategiei manageriale.

Politica privind resursele umane: recrutarea, motivarea, perfecționarea profesională a personalului, climatul socio-uman – alt factor în care trebuie investite timp și resurse și care dă rezultate pe termen lung.

Informația și informatica. Numai prin strategie managerială coerentă și prin implicare managerială competentă acestea devin instrumente de progres al organismului economic; altminteri, lăsate exclusiv în grija diferiților specialiști izolați, informatica poate deveni un simplu consumator de resurse și chiar un factor de blocaj. (De câte ori nu aflăm că au crescut timpii de servire, au crescut erorile, apar blocaje, pentru că "s-a trecut pe calculator"!)

Proprietatea industrială (invenții, mărci, desene industriale înregistrate etc.), proprietatea intelectuală a firmei: plasarea în contextul de pe piață, evitarea încălcării proprietății concurenților (sau încălcarea cu toată prudența!), generarea sau / și achiziționarea unui patrimoniu propriu de proprietate industrială și intelectuală (și valorificarea acestuia). Este un domeniu despre care mulți dintre managerii noștri nu știu, în general, mult mai mult decât că este ceva ce ține de stimularea materială a cuiva și, în orice caz, încă nu realizează că, în economia de piață, proprietatea



industrială constituie o resursă strategică vitală, ceva din care se poate și prospera, se poate ajunge și la ruină <sup>151\*</sup>.

Am enumerat câteva – principale – exemple de sfere de probleme care implică managementul, care necesită o strategie managerială coerentă și care, pe termen lung, condiționează reușita strategiei.

---

<sup>151\*</sup> De exemplu, încălcând, din inconștiență, drepturile de proprietate industrială ale altcuiva și fiind obligat, apoi, la sistarea fabricației și la plată de daune.

## **87. Decalogul problemelor managerilor români (1996)**

*Adevărul economic*, 28.6.1996

Grijile și preocupările managerului general arată într-un fel la o mare întreprindere cu capital încă majoritar de stat, altfel la o mare întreprindere deja privatizată, altfel la o întreprindere nou-născută ca societate privată independentă (mare, mică), la o societate mixtă sau la o filială de firmă străină sau transnațională etc. La o societate cu un investitor strategic (sau cu acționar majoritar), o parte dintre marile griji sunt ale proprietarului. Dar, la o societate cu capital diseminat la mulți acționari, sau în cazul capitalului de stat, grijile revin integral managerului, chiar dacă pentru o serie de decizii el trebuie să ceară (mai mult sau mai puțin formal) aprobarea adunării generale a acționarilor sau aprobarea consiliului de administrație.

1. Da, managerul general trebuie să se ocupe, de exemplu, de finanțele firmei, câtă vreme criteriul principal și scopul declarat al activității este profitul – dar și pentru că trebuie plătiți oamenii, iar lipsa de capital este principala piedică actuală în calea dezvoltării economice. Desigur, directorul financiar este cel care trebuie să știe câți bani sunt, de unde sunt; de asemenea – câți bani, de unde și când trebuie să mai intre, câți bani lipsesc, de ce lipsesc, ce plăți și ce datorii sunt, pentru cât timp ajung banii care sunt etc., etc. Directorul financiar poate să știe care compartimente și ce activități sunt în sine profitabile și care sunt în pierdere. Și multe altele. Dar, numai managerul general poate să aibă ultimul cuvânt dacă o anumită investiție sau altă cheltuială importantă trebuie sau nu să fie făcută, dacă trebuie sau nu angajat un credit; poate să aprecieze dacă o anumită activitate, chiar dacă apare ca nerentabilă în lumina indicatorilor contabili actuali, este sau nu importantă pentru activitatea de ansamblu și de perspectivă a societății, dacă ea trebuie să fie dezvoltată sau să fie restrânsă (sau menținută, dar rentabilizată). Sau – o activitate acum profitabilă poate pune în pericol profiturile viitoare. Dacă sunt de așteptat, din punct de vedere financiar, perioade grele sau perioade favorabile, în funcție de ceea ce se așteaptă pe piață, de eforturile interne ce trebuie făcute, de mulți alți factori. Sunt lucruri care rezultă din ansamblul proceselor în care este implicată societatea, din strategie, din multe aspecte care le depășesc pe cele strict contabil-financiare, care nu se pot citi în evidențele contabile.

2. Strategia însăși... Desigur, strategia poate și trebuie să fie comandată la o firmă de consultanță, sau încredințată unui grup de analiști înțelepți din cadrul propriei unități. Dar, construirea variantelor strategice, pe

de o parte, nu poate face abstracție de elementele informative și vizionare de care dispune managerul general. Cât despre aplicarea, promovarea, concretizarea, corectarea strategiei, pe de altă parte – sunt oare toate acestea posibile altfel decât prin tot ceea ce face managerul general, prin deciziile curente pe care le adoptă, a căror transpunere în practică o urmărește, ale căror rezultate le evaluează?

3. Reengineering-ul, proiectarea și reconceperea proceselor din cadrul societății, cu scopul atingerii unor niveluri radical superioare de performanță economică; proiectarea și promovarea schimbării – și înfrângerea rezistenței la schimbare; restructurarea, dezvoltarea... Toate sunt de domeniul consultanței manageriale de specialitate. Dar toate sunt posibile numai prin voința, participarea determinantă și perseverența, obstinația top managementului, care, la rândul său, să implice cele mai importante forțe de concepție și de decizie ale întreprinderii. Într-adevăr, reengineering-ul presupune noi concepții de organizare a proceselor, axate pe activități, trans-departamentale, pe baza noilor soluții tehnologice (inclusiv informatice), cu modificarea sistemelor de evidență, de comunicare, a procedurilor de lucru. Nici un compartiment, nici un manager de nivel secund nu are prerogativele necesare pentru a realiza noile soluții și, mai ales, pentru a le implementa.

4. Piața. Piața o studiază specialiștii în marketing. Piața o penetrează specialiștii în promovare. Piața o generează, poate, cercetătorii, inventatorii noilor produse, creatorii noilor facilități, ai noilor calități, ai noilor performanțe. Ideile pot veni de la ei. Dar, ideile se pot naște și se pot materializa numai într-un climat intern de inovare, de receptivitate, aseasonat cu stimulente pentru realizări noi deosebite; în condiții de evaluare realistă și, totodată, curajoasă a perspectivelor – și a riscurilor – pe care le poate comporta o soluție nouă, ca și a perspectivelor și a riscurilor asumate în cazul ne-inovării, de evaluare a consecințelor cantonării în nișe de piață cucerite, proprii – pentru un timp, poate; a exploatării inteligente a *statu-quo*-ului. Mișcările pieței pot proveni din interiorul propriului segment, dar și din implicații intersectoriale, politice, socio-economice, internaționale și multe altele, despre care informații relevante – sau fie și numai semnale, perceptibile doar pentru o minte atentă și interesată – circulă sau pot fi captate mai ales în sferile top managementului, sau mai sus.

5. Calitatea. În ISO-9000 scrie clar că implicarea top managementului este esențială și determinantă. Și totuși, de câte ori problematica legată de calitate este delegată exclusiv unor manageri de eșalon 2 sau 3! Or, calitatea nu se obține ca sarea în bucate, adăugând-o, după gust, ci rezultă în mod intrinsec, din ansamblul activităților și proceselor din unitate. Calitatea este rezultatul sinergic al cercetării-dezvoltării, al nivelului profesional uman, al disciplinei tehnologice, al organizării fluxurilor tehnologice, al aprovizionării cu materialele și subansamblurile corespunzătoare, al serviciilor post-vânzare, al priorității preluării și analizării semnalelor critice provenite de pe piață ș.a.m.d. Nimeni altul decât managerul general nu are în subordine, laolaltă, toate aceste sfere, nimeni

altul nu le poate coordona, direcționa și corela pentru realizarea totală a calității.

6. Tehnologia. Există un director pentru cercetare-dezvoltare. Există specialiști, există institute. Dar politica pe care o duce o firmă de profil tehnologic – fie el industrial sau neindustrial (transporturi, telecomunicații, agricultură etc.) – în ceea ce privește plasarea în ierarhia mondială și națională a valorilor și a inovărilor tehnologice, căile și mijloacele afectate – cercetare-dezvoltare proprie, colaborare cu unități de specialitate din țară, transfer internațional de tehnologie prin achiziționare de licențe, politica de proprietate intelectuală etc. este de importanță determinantă, strategică pentru întreprindere, și numai decizii de top management, adoptate în deplină cunoștință de cauză și implicare, pot hotărî soarta întregii activități, într-unul dintre domeniile de cel mai mare risc decizional. Cu atât mai mult cu cât, de asemenea, politica privind nivelul tehnologic nu este un aditiv oarecare la un rest de condiții date, ci este grevată de condiționări profunde în toate celelalte segmente ale preocupărilor manageriale, de la piață la climatul intern, de la calitate la politica financiară.

7. Climatul intern. Desigur, fiecare șef răspunde de climatul din zona sa de competență; există și un director cu resursele umane. Dar climatul general din cadrul unei întreprinderi se construiește dintr-un ansamblu de situații, condiții și măsuri: de la stimulente sau, după caz, penalizări până la modul de lansare și urmărire a sarcinilor și atribuțiilor (foarte delimitat pe compartimente sau, dimpotrivă, într-un spirit de echipă, încurajând cooperarea intercompartimente și urmărirea rezultatelor obținute pe ansamblu), din resursele financiare și de timp alocate pentru perfecționarea profesională și pentru bunul trai în întreprindere, din informare și consultare, din implicarea participativă în soluționarea problemelor și pregătirea deciziilor ce-i afectează pe salariați, din dreptatea și tactul soluționării și stingerii litigiilor și animozităților interne, din promovarea și recunoașterea valorilor și a meritelor, individuale și colective – dar și din punerea la locul lor a non-valorilor, a celor care încearcă să prospere pe munca altora. Este o politică pe care numai managerul general o poate iniția, imprima, urmări, promova.

8. Relațiile, imaginea firmei. Desigur, și pentru aceasta există – și trebuie să lucreze – specialiști, firme de specialitate. Dar imaginea firmei nu o formează numai spoturile publicitare și interviurile cu fotografia managerului general. Imaginea firmei nu o formează nici măcar numai calitatea și aspectul produselor, calitatea și promptitudinea serviciilor (acestea fiind, desigur, determinante). Imaginea firmei se formează și se cultivă și prin acuratețea prospectelor și a corespondenței, și prin sollicitudinea răspunsurilor la reclamații, și prin nivelul ofertelor, și prin felul – cultivat sau mai puțin, interesant sau mai puțin etc. – cum vorbesc salariații firmei la reuniuni profesionale sau comerciale, și prin relațiile cu clienții, cu furnizorii, cu colaboratorii, după caz – cu reprezentanții autorităților etc. Din nou, este o sferă pe care numai o voință și o preocupare de la cel mai înalt nivel managerial o pot asigura.

9. Implicațiile legislației, ale climatului economic și social. Desigur, orice firmă care se respectă are consilier juridic. Dar modul în care noile reglementări, mereu în schimbare, pot afecta *statu-quo*-ul sau inovarea strategică în întreprindere, trebuie urmărit ca atare și nu poate să nu ajungă și la nivelul managerului general, fie preventiv, pentru adaptare, fie pentru acțiune, la nivelurile corespunzătoare, în vederea obținerii unor îmbunătățiri. Sunt reglementări, aparent benigne, sunt simple nuanțe sau modificări din reglementări, care pot arunca o firmă din regim de profitabilitate în regim de mari dificultăți financiare și daune, dacă nu sunt sesizate la timp și nu se iau măsurile interne – și, după caz, externe – de conformare, adaptare, restructurare strategică – cel puțin, financiară.

10. Managerul general trebuie să facă totul singur? Desigur, nu. Tocmai pentru a se putea ocupa de ceea ce este strategic și determinant pentru firmă, el trebuie să aibă – și să imprime – o politică clară de delegare de atribuții și autoritate, pe întreaga scară ierarhică, astfel încât componentele să acționeze sinergic, coordonat, în aceeași direcție, iar fiecare nivel decizional să aibă capacitatea, posibilitatea și autoritatea de a face față atribuțiilor care îi revin, contribuind la dezvoltarea și înfăptuirea strategiei firmei.

## **88. Criza economică a generat o scădere acută a interesului pentru perfecționarea profesională (1996)**

*Capital*, 8.2.1996

Extrase din interviu

Pe o piață a cursurilor de perfecționare managerială puternic marcată, pe de o parte, de creșterea competiției între ofertanții de training și, pe de alta, de scăderea îngrijorătoare a numărului solicitanților, experții firmei SCIENTCONSULT pledează pentru necesitatea extinderii programelor de specializare într-un domeniu extrem de vulnerabil al economiei românești: cercetarea.

.... Dacă se va dori o refacere a economiei și dacă acel compromis între imperativul protecției sociale și revigorarea economiei va fi cârmuit spre o dezvoltare reală a acesteia, atunci accentul va trebui pus pe programele de cercetare și dezvoltare și se vor face strategii selective.

Din păcate, climatul existent în întreprinderile românești nu este tocmai favorabil scopului: „profesionalism și cultură în management și tehnologie”. Industria românească se află sub presiunea competiției mărfurilor străine, a blocajului financiar, a restructurării care nu se mai face și a vechilor tendințe autarhice. Strategiile întocmite se rezumă, toate, la concluzia că întreprinderea poate deveni competitivă într-un anumit interval de timp, în funcție de sumele de bani alocate. Practic, singura restructurare selectivă a făcut-o numai realitatea: nu s-a mai fabricat un anumit produs, pentru că nu s-a mai vândut.

În acest context puțin prielnic concentrării de forțe și managementului științific, încercăm să restabilim, prin programe de perfecționare profesională în domeniul activității de cercetare-dezvoltare, legătura firească între activitatea industrială și cea de cercetare. Fractura produsă în ultimii șase ani între cele două sectoare fundamentale ale economiei a generat efecte greu de depășit: plecarea unora dintre cei mai valoroși cercetători din institutele de profil, deprofesionalizarea celor rămași pe baricadele unei industrii în continuu declin; lipsa de experiență a tinerilor atrași pe terenul nesigur al studiului tehnologic în întreprinderi și, mai presus de toate, inerția care se păstrează în cercetarea românească. Boala cercetării și tehnologiei noastre, într-o diagnosticare laconică, este monodisciplinaritatea. Fiecare institut își face bucățica lui pentru a trăi liniștit. Fiecare laborator își propune doar temele pe care știe să le facă. Or, acum este nevoie de soluționări complexe. Orice soluție tehnologică nouă necesită abordări pluridisciplinare. Pentru a depăși criza existentă în România, trebuie abordate programe complexe, cu obiective concrete,

realizabile în termene clarè, de către echipe constituite pe proiecte din specialiști proveniți, după caz, din mai multe institute sau departamente de cercetare.

...Scopul perfecționării profesionale necesare este adaptarea activității întreprinderilor la condițiile stresante și mereu schimbătoare ale economiei de piață... Climatul este extrem de nefavorabil pentru toate firmele care se ocupă de pregătire și perfecționare profesională. Managerii s-au grăbit să urmeze un curs numai atunci când au fost strânși cu ... legea (așa cum s-a întâmplat în 1994, când participarea la concursul pentru ocuparea posturilor de conducere era condiționată de absolvirea unui curs de perfecționare). După ce s-au văzut cu scaunul asigurat, foarte mulți au uitat să-și mai trimită colaboratorii și subalternii la perfecționare, deși în chestionarul de evaluare, completat la încheierea programului, indicau necesitatea îmbunătățirii pregătirii profesionale a acestora.

Scăderea dramatică a interesului pentru calificarea resurselor umane indică în cel mai clar mod criza acută în care se găsește economia românească.

.....





## În loc de încheiere

*Tranziția și integrarea euroatlantică ne duc într-un sistem avansat științific și tehnologic, dar și, totodată, concurențial în raport cu membrii săi și cu atât mai mult în raport cu nou-veniții, puși în fața establishment-ului comunitar... Mecanismele tranziției și integrării trebuie să asigure condiții pentru progresul sistemic al științei și tehnologiei românești, al industriei (nu numai, dar nici fără sau pe planul șapte), ca o condiție de interes strategic propriu pentru o poziție convenabilă viitoare în noul cadru internațional.*



Cartea de față, această înșiruire de lucrări cândva sau de curând publicate, cu gânduri, dubii și speranțe, lupte cu realități și, poate, cu himere, se oprește aici. Informațiile semnificative, disfuncțiile semnalate, soluțiile avute în vedere privitoare la diferite domenii și probleme, sunt presărate pe parcursul cărții, în și printre rândurile ei; în textele publicate anterior și reproduse, dar și în multe dintre notele de subsol, inedite. Cu tot caracterul intenționat realist și pragmatic al cărții, am sentimentul că un capitol de concluzii nu numai că ar trebui să fie cât încă un sfert din carte, dar ar închide-o; prefer să o las deschisă judecăților, nuanțelor, frământărilor, interpretărilor, inițiativelor, căutărilor, demersurilor.

Cartea aceasta nu este un instrument de lucru, „o foaie de parcurs”. Nu se extrag din ea, cu calculatorul, programe de măsuri, care să fie urmărite, de mâine, tot pe calculator. Intenția acestei cărți a fost de a împărtăși, pe cât se poate, crâmpoie dintr-o experiență a (autorului, ca participant la viața, strădaniile și erorile) unei generații, de a transfera și a disemina multiple și variate informații de profunzime, care s-au cristalizat — bine sau rău? corect sau distorsionat? — și acumulat în decurs de decenii, sub două regimuri. Este o încercare de a contribui la creșterea discernământului celor ce sunt și al celor ce vin, servind, în acest scop, atât faptele cât și propriile variante de generalizări și interpretări; atât problemele depistate cât și soluțiile care au fost la mintea autorului, unele — însușite și intrate în legislație și în practica din economie, altele — în așteptare sau marcate de insucces.

Dacă adunarea la un loc a scrierilor dintre aceste coperte a avut un sens, a fost acela că cercetarea și industria ar putea contribui, substanțial, la o dezvoltare economică viabilă, avantajoasă, cu condiția unei abordări, pe de o parte, conjugate (cercetarea și industria, împreună), pe de altă parte, calificate, de înalt profesionalism. Dar, pentru aceasta, trebuie ca performanța, calitatea, valoarea — cea financiară și cea morală —, eficiența, rigoarea să devină necesități organice generale ale economiei și societății, depășind stadiul unor lozinci, sau fie și al unor deziderate mondene exogene, sau al unor meritorii excepții „de succes”. Inovarea să fie nu (nu numai, nu în principal) rezultatul unor măsuri impuse de către cineva, ci finalitatea proceselor endogene curente ale întreprinderii, ale economiei și societății. Condițiile pentru pregătirea și promovarea noului să fie în atenția nu numai a unor specialiști ai noului, ai cercetării, ai tehnologiei și ai calității, ci a tuturor actorilor și legiferatorilor vieții economice, din toate profilurile și domeniile.

*Este de dorit ca progresul României – sub toate aspectele – să fie nu opera unor amendamente corective sau compensatorii la legi sau politici distorsionante, conservative, anchilozante, ci rezultatul obținut endogen din acțiunea corelată, sinergică, a tuturor componentelor sistemului politic și economico-social.*

*Tranziția și integrarea euroatlantică ne duc într-un sistem avansat științific și tehnologic, dar și, totodată, concurențial în raport cu membrii săi și cu atât mai mult în raport cu nou-veniții, puși în fața „establishment”-ului comunitar (din care „acquis”-ul este numai o parte). Mecanismele tranziției și integrării trebuie să asigure condiții pentru progresul sistemic al științei și tehnologiei românești, al industriei (nu numai, dar nici fără sau pe planul șaptea), ca o condiție de interes strategic propriu pentru o poziție convenabilă viitoare în noul cadru internațional.*

*Problemele reale sunt sistemice și pluridisciplinare și au condiționări și determinări strategice diversificate. De aceea, analizele, studiile, abordările, soluțiile, managementul, structurile trebuie să fie sistemice, pluridisciplinare, strategice, versatile. O componentă a acestei orientări o constituie bine cunoscutul principiu de management, conform căruia obiectivele, problemele și activitățile necesare trebuie să determine structurile, și nu invers. Din păcate, am moștenit o mentalitate și o cutumă și am asistat la construirea, din greu, mai ales în ultimii 8 ani, a unei legislații a cercetării în care structurile (instituționale, tematice, conceptuale) sunt determinante, în loc de a fi determinate; servesc la delimitări și decupări, în loc de a facilita joncțiuni și agregări complexe, inclusiv pluridisciplinare; fixează, pietrifică „à la longue” necesara mobilitate. Probabil, revitalizarea cercetării românești va avea de așteptat momentul adevărului și curajul unor reconsiderări radicale și în această sferă. Va fi nevoie de o altă generație? Se vor pierde momente și perioade, cu consecințe profunde.*

*Concluziile și urmările soluțiilor și deciziilor viitoare, care vor fi sau nu adoptate la problemele dezbatute în această carte, se vor putea regăsi în calitatea vieții românilor și, mai târziu, în istoria Țării. În bine sau în rău, după cum vor fi. Poate, se vor regăsi și dincolo de granițe, cu folos – sau cu ponos – material și moral pentru Țară.*

## Anexe

*Drepturile și libertățile economice, ale agentului economic și ale cetățeanului, precum și îndatoririle economice, se află pe același plan de importanță și inviolabilitate cu drepturile și libertățile omului și îndatoririle sale și trebuie să se reglementeze numai prin lege.*



**Anexa 1. Cuprinsul compact discului „Probleme determinante – aspecte sensibile, privind reforma în economie / politica și managementul cercetării. Un deceniu de activitate SCIENTCONSULT S.R.L., 1991 – 2001”**

Atenție! C-D, C&D – cercetare și dezvoltare, CD – compact disc.  
Lucrările marcate cu [număr] sunt reproduse și în volumul de față.

**Secțiunea 1 – Un deceniu din experiența unei microîntreprinderi cu profil de cercetare, consultanță, servicii intelectuale (3 rapoarte)**

- Raport privind desfășurarea sesiunii științifice aniversare «Contribuții la politica reformei economice, contribuții la politica și managementul cercetării: SCIENTCONSULT 10 ani».
  - Considerații retrospective privind activitatea într-o microîntreprindere „de familie”
  - Exigențe și elemente metodologice urmărite pentru calitatea lucrărilor SCIENTCONSULT

**Secțiunea 2 – Probleme ale politicii economice (și ale reformei) în România**

- Dinamica structurii economiei României în perioada preaderării la U.E. Evaluări ale costurilor și beneficiilor procesului de preaderare și integrare (4 studii)
  - Evoluția structurală a economiei României în perioada 1989-1998. Factori externi, fluxuri economice
  - Criterii pentru stabilirea priorităților privind structurile sectoriale în strategiile dezvoltării economice în România
  - Repere privind tipologia costurilor și beneficiilor, pentru România, ale procesului de pre-aderare la U.E. și criterii de evaluare a acestora
  - Aprofundări privind evaluarea costurilor și beneficiilor, pentru România, ale procesului de pre-aderare la U.E.
- Studii de fundamentare pentru elaborarea unei politici optimizate de protejare a industriei naționale pe piața internă (5 studii)
  - Analiza problemelor și a direcțiilor de acțiune în concordanță cu practicile internaționale în domeniu
  - Recomandări de prevederi legislative pentru stimularea și protecția industriei autohtone
  - Analiza comparată a unor politici de protecție a industriei în țări ce constituie parteneri comerciali reprezentativi ai României
  - Studii de caz sectoriale din industria României
  - Concluzii și recomandări de ansamblu ale temei
- Liberalizarea comerțului internațional și interesele naționale [47]
- Studiul aplicării conceptelor și metodelor manageriale moderne în întreprinderile românești, în perspectiva secolului XXI (3 studii)
  - Sinteză privind noi concepte și curente manageriale, orientate spre noile paradigme ale întreprinderii viitorului
  - Impactul noilor fenomene de globalizare asupra întreprinderii viitorului
  - Concluzii și recomandări de ansamblu ale temei

- Instrumente economico-financiare și juridice pentru stimularea interesului agenților economici pentru progres tehnic, calitate, eficiență (numai sinteza)
- Rapoarte de consultanță operativă pentru elaborarea de observații și propuneri la proiecte de acte normative (3 rapoarte)
  - Privind: contractele de management, inclusiv criterii specifice de performanță
  - Criterii de atestare a capacității firmelor de a efectua lucrări de C-D
  - Specificarea acțiunilor / documentelor necesar de întocmit pentru înființarea în România a unui institut / centru internațional de cercetări în domeniul fizicii pământului
- Strategia dezvoltării economice a României – probleme și opțiuni [31]
- Grijile managerului român, azi
- Strategia dezvoltării zonelor libere comerciale în România – factori de creștere economică și de sporire a exportului (4 studii)
  - Zonele libere în strategia industrializării pe plan mondial; analiza și semnificații pentru România
  - Elemente privind participarea, în zonele libere comerciale, a corporațiilor transnaționale și a investițiilor străine directe – modele de succes pe plan mondial
  - Studiu comparativ privind stimulentele și facilitățile oferite de România și de alte țări în zonele libere și parcurile industriale
  - Compatibilități și incompatibilități ale zonelor libere (ZL) și parcurilor industriale cu legislația ajutoarelor de stat din Uniunea Europeană și România
- Pregătirea resurselor umane naționale pentru întreprinderile viitorului, politici privind personalul de specialitate, criterii de evaluare a personalului (3 studii)
  - Pregătirea resurselor umane naționale pentru întreprinderile viitorului
  - Criterii strategice și proceduri de operaționalizare a politicilor de personal de specialitate în cadrul unităților de C-D
  - Criterii de evaluare a personalului de cercetare, în vederea definirii politicii de recrutare, selectare, salarizare și promovare a personalului de cercetare

### *Secțiunea 3 – Contribuții la politica și managementul C-D*

- Evaluarea impactului științei și tehnologiei românești în dezvoltarea actuală a economiei și societății (3 studii)
  - Analiza stadiului cunoașterii, a concepțiilor și metodelor, pe plan mondial și în țară
  - Selectarea și elaborarea de metode și instrumente recomandate pentru evaluarea impactului științei și tehnologiei românești asupra economiei și societății
  - Elaborarea unui program de analize, testări, studii de caz experimentale, pentru evaluarea impactului științei și tehnologiei românești asupra economiei și societății )
- Jaloane privind definirea și caracterizarea pieței de C-D; metodologie de abordare de marketing
- Studiu de fundamentare pentru realizarea unui “muzeu virtual” al științei și tehnologiei în România. Elaborarea conceptului-cadru
- Organizarea și managementul activității de cercetare-dezvoltare din cadrul agenților economici (“cercetarea de firmă”)
- Elaborarea și organizarea derulării programului de instruire și perfecționare managerială în specificul activității de C-D (4 studii)
  - Cadrul general al programului; proiect tematic și procedural



- Resurse și proiect organizatoric
  - Elaborarea modulelor tematice (set 1, set 2)
  - Elaborarea programelor de "Management strategic în unitățile de C&D"; analiza și evaluarea seriilor pilot de perfecționare în management strategic
  - Perfecționarea în management – în termeni de: conserve, trufandale, vitamine și delicatese
- Dezvoltarea și diversificarea programului de instruire și perfecționare managerială în specificul activității de cercetare-dezvoltare (3 studii)
- Analiza și evaluarea activității de perfecționare managerială în specificul activității de cercetare-dezvoltare
  - Diversificarea și dezvoltarea programelor și a noi module tematice; reflectarea aspectelor noi din politica M.C.T., a unor noi concepte manageriale moderne
- Metode avansate de perfecționare profesională privind managementul strategic în C-D (8 studii)
- Analiza și evaluarea activității de perfecționare managerială în specificul activității de cercetare-dezvoltare
  - Diversificarea și dezvoltarea programelor și a noi module tematice; reflectarea aspectelor noi din politica M.C.T., a unor noi concepte manageriale moderne
  - Elaborarea și testarea unor noi metode și mijloace didactice în procesul de instruire și perfecționare
  - Model de asistare a deciziilor strategice la nivelul unităților de C-D, pentru perfecționare managerială specifică
  - Instrumente pentru elaborarea scenariilor manageriale strategice în C-D
  - Metode aferente managementului strategic al programelor de C-D
  - Metode aferente managementului strategic al unităților de C-D
  - Comportamentul managerial la nivelul unităților de C-D, în condițiile unui mediu concurențial
- Studiu privind explicitarea unor drepturi patrimoniale în contractele de cercetare științifică finanțate de M.I.S.-D.S. (M.C.T.). Analiză și specificare de clauze
- Protecția proprietății intelectuale și a patrimoniului tehnico-științific (7 studii)
- Problematika actuală a protecției proprietății intelectuale și a patrimoniului tehnico-științific; soluții, direcții de acțiune și proiecte privind acte normative pentru întărirea proprietății intelectuale în sfera C&D și a patrimoniului tehnico-științific
  - Îndreptar metodologic privind protecția proprietății intelectuale în unitățile de C&D și la nivelul Ministerului Cercetării și Tehnologiei
  - Analiza problematicii privind constituirea, evaluarea și protejarea patrimoniului tehnico-științific național
  - Soluții și acțiuni de clarificare a situației juridice și de promovare a proprietății intelectuale din activitatea de C&D
  - Soluții privind aplicarea Legii dreptului de autor în activitatea de inovare, cercetare-dezvoltare, transfer tehnologic
  - Valorificarea și comercializarea drepturilor de proprietate intelectuală în activitatea de inovare, cercetare-dezvoltare, transfer tehnologic
  - Sinteza principalelor concluzii și recomandări privind protecția proprietății intelectuale și a patrimoniului tehnico-științific în activitatea de cercetare-dezvoltare

- Instrumente operaționale pentru elaborarea și controlul programelor prioritare de interes național
- Promovarea metodelor moderne de Project management în activitatea de C-D din România (2 studii)
  - Analiza stadiului existent; stabilirea oportunităților și a priorităților
  - Acțiuni pilot de promovare / implementare a metodelor moderne de project management în activitatea de C&D
- Forme și metode de privatizare în activitatea de C-D (4 studii)
  - Specificație și criterii
  - Experițe internaționale privind incubatoarele de afaceri și tehnologie și parcurile tehnologice (cuprins)
  - Cadrul relațiilor dintre sectorul de stat și sectorul privat din activitatea de C&D. Norme metodologice ale M.C.T.
  - Criterii de oportunitate și de preferință pentru privatizarea unităților de C&D
- Studiu privind crearea sistemului instituțional de valorificare – difuzare, transfer, aplicare – a rezultatelor activității de cercetare științifică (6 studii)
  - Schița preliminară a soluțiilor
  - Evaluări de fezabilitate (sinteză)
  - Proiectul procedurilor și al conexiunilor în sistemul instituțional
  - Pregătirea organizării cursurilor de formare a "Agenților de Transfer de Tehnologie"
  - Elaborarea procedurilor de bază referitoare la funcționarea "Agenției pentru Transferul de Tehnologie"
  - Manual de asigurare a calității pentru "Agenția de Transfer de Tehnologie"
- Bănci de date de interes tehnologic și comercial (4 studii)
  - Informare despre Banca de date FIRME
  - Proiect de dezvoltare a băncii de date privind piața firmelor de interes tehnologic din România
  - Manual de utilizare. Banca de date "Firme de interes tehnologic din România"
  - Realizarea băncii de date dezvoltate și transferare la M.C.T., etapa 1994 (sinteză)
- Elaborarea unui instrument de informare și promovare privind piața serviciilor tehnice, de valorificare a dotărilor specializate și a know-how-ului aferent, existente în unitățile de C-D (3 studii)
  - Analiza situației existente. Stabilirea nomenclatorului general de dotări și servicii
  - Elaborarea sistemului de informare privind dotările din rețeaua de C-D, în etapa pilot
  - Experimentarea și dezvoltarea sistemului de informare privind dotările din rețeaua de C-D; elaborarea sistemului de promovare aferent (extrase)
- Teleworking – concept, domenii de aplicare, direcții de cercetare
- Criterii și metodologie de evaluare a patrimoniului institutelor, laboratoarelor, al altor active de C-D și de înaltă tehnicitate (3 studii)
  - Analiză, criterii și metodologie
  - Sinteză analizelor de caz (extrase)
  - Criterii de evaluare a performanței manageriale în unități de C&D (incluse în alte rapoarte)
- Metodologie privind analiza-diagnostic și evaluarea unităților de C&D, ca instrumente de fundamentare strategică și restructurare (3 studii)
  - Criterii și metodologie de evaluare a unităților de C&D

- Criterii de evaluare a unităților de C&D de interes public
- Analiza-diagnostic și evaluarea unor unități de C&D în vederea restructurării: aplicații de caz și metodologie actualizată (extrase)
- Proiect de ofertă pentru constituirea în România, sub auspicii internaționale, a unui Centru de formare și specializare în activități spațiale (4 studii)
  - Investigația pe plan național a domeniului
  - Analize comparative privind constituirea de forme divers structurate de educație și pregătire în domeniul spațial, pentru stabilirea opțiunii
  - Orientare, prin programe analitice, a formelor de educație și pregătire în domeniul spațial, pe toate direcțiile principale de interes, teoretic și aplicativ
  - Proiect preliminar de organism de formare și specializare în activitățile aerospațiale
  - Studii de consultanță la nivel național privind opțiunea de drept a României la orbita geostaționară (2 studii)
  - Definirea conceptului de orbită geostaționară din punct de vedere fizic, tehnic și juridic... Conceptul de resursă și limite
  - Oportunitatea de drept a accesului României la orbita geostaționară. Punct de vedere pentru susținerea interesului României la atribuirea unui post geostaționar
- Studiul privind reforma învățământului superior și a cercetării științifice (World Bank). Studiul de ansamblu 2: Finanțarea învățământului superior și a cercetării științifice.
- Modele pentru structurarea și optimizarea fluxurilor de informații în unitățile din industria construcțiilor de mașini (4 studii)
  - Identificarea și analiza fluxurilor informatice în unități din industria construcțiilor de mașini
  - Elaborarea de modele cadru privind fluxul de informații
  - Elaborarea modelului de structurare și optimizare a fluxurilor de informații; metodologie de aplicare
  - Analiza și estimări ale impactului optimizării fluxurilor de informații asupra întreprinderilor din industria construcțiilor de mașini
- Prospectul cărții de Reengineering

#### *Secțiunea 4. – Setul de module tematice pentru programe de perfecționare*

##### 4.1. Management strategic, management în C-D

- Managementul creativității în activitatea de C-D
- Evoluții determinate de tehnica de calcul în structura și desfășurarea activității de cercetare
- Drepturile de proprietate intelectuală în C-D
- Analiza valorii
- Cooperare internațională în C-D
- Probleme de filozofie și sociologie a științei
- Marketingul în C-D
- Managementul calității
- Tehnici de organizare și conducere a unităților de C-D
- Strategie și plan în conducerea unităților de C-D
- Analiza-diagnostic și evaluarea unităților de C-D
- Project Management
- Managementul resurselor umane în C-D
- Managementul C-D și economia de piață

- Managementul financiar al unităților de C-D
  - Planul de afaceri și studiul de fezabilitate
  - Probleme strategice noi în managementul C-D din România
  - Evaluarea patrimoniului unităților de C-D
  - Direcții de reformă a sistemului Știință și Tehnologie
  - Profilul psihologic și evaluarea personalității
  - Instituția publică de C-D în procesul de tranziție
  - Surse de finanțare a activităților de C-D
  - Gestiunea costurilor în unitățile de C-D
  - Finanțarea investițiilor; amortizările; gestiunea activelor corporale în unitățile de C-D
  - Activele necorporale în C-D; managementul financiar al proprietății intelectuale
  - Asigurarea resurselor umane în C-D
  - Dezvoltarea și utilizarea rațională a resurselor umane în C-D
  - Evaluarea performanțelor umane în C-D
  - Factori de personalitate. Aptitudini. Caracter în activitatea de C-D. Profilul psihosocioprofesional al cercetătorului științific
  - Metode și tehnici de stimulare a creativității în C-D
  - Aspecte psihosociale ale organizării și conducerii
  - Participarea la programele internaționale de cercetare: Cum să penetrăm sistemul?
  - Managementul cerințelor (în cadrul proiectelor), al performanțelor și al interfețelor
  - Direcții determinante de acțiune în strategia managerială din domeniul tehnologic / industrial [86]
  - Marketing strategic
  - Cultura profesională, cultura managerială, cultura tehnologică, cultura generală în management
  - Cultura de firmă
  - Rezistența la schimbare și strategii de contracarare
  - Tehnici decizionale în C-D
  - Structuri și infrastructuri organizaționale în C-D
  - Calitatea factorilor de mediu
  - Sisteme de management în medii economice turbulente
  - Reacții manageriale la schimbări surprinzătoare
  - Evoluția conceptelor și a criteriilor de succes în managementul strategic
  - Managementul contractelor de achiziții în C-D
  - Managementul contractelor de servicii științifice și asistență tehnică
  - Metodologia desfășurării activității de investiții
  - Realizarea unei licitații cu finanțare de la B.I.R.D.
  - Privire de ansamblu asupra problematicei manageriale
  - Politici de finanțare a transferului de tehnologie
- 4.2. Suporturi de curs pentru "Agenți de transfer de tehnologie"
- Concepte și modele de bază. Forme de VRC–TT specifice economiei de piață. Particularități determinate de procesele de tranziție din România
  - Organizarea activităților de VRC–TT în țările cu economie dezvoltată. Organizarea, funcțiile și rezultatele ANVAR–Franța
  - Piața produselor cercetării științifice în România: particularități, evaluări, prognoza dezvoltării
  - Schema de principiu a sistemului național românesc de VRC–TT

- Informația ca instrument de bază în activitatea de VRC-TT
- Marketingul specific activităților de VRC-TT
- Funcția de VRC-TT în structura UCD
- Problemele de proprietate intelectuală și industrială specifice activităților de VRC-TT
- Surse potențiale de finanțare a activităților de VRC-TT
- Planuri de afaceri specifice activităților de VRC-TT
- Profesiograma standard a agentului de transfer de tehnologie.
- Deontologia profesiei
- Metode de abordare a relațiilor UCD (donor) UE (receptor) în cadrul proceselor de TT.
- Forme de salarizare și stimulare a agenților de TT
- Interacțiunea sistemului VRC-TT cu: a-Centrele teritoriale de inventică; b-Incubatoarele de afaceri; c-Centrele de promovare și dezvoltare a I.M.M.; d-Centrele de excelență în tehnologie
- Transferul internațional de tehnologie (forme, organizații etc.)
- Asistență și servicii acordate de agentul de TT beneficiarului după efectuarea transferului propriu-zis
  - (VRC – Valorificarea rezultatelor cercetărilor, TT – Transfer de tehnologie
  - UCD – Unitate de cercetare-dezvoltare; UE – Unitate executantă)

© SCIENTCONSULT S.R.L. 1997-2003

*Exemple de lucrări neincluse pe compact disc (fiind realizate sub clauze de confidențialitate sau/și de exclusivitate):*

**Studii privind evaluări și segmente de piață, realizate pentru clienți străini:**

- Agriculture and agrochemical usage in Romania
- Renewable Energy in Romania
- Le marché immobilier a Bucarest
- Marktinformationen über natürliche Heilmittel in Rumänien
- Экспертная оценка серебрянной дамской сумки (исторического происхождения)

**Exemple de titluri de rapoarte de consultanță specializate, realizate pentru clienți români:**

- Elaborarea strategiilor de modernizare și privatizare (pentru 2 mari societăți comerciale cu capital de stat)
- Analiza stadiului transporturilor auto specializate de produse (... de un anumit profil tehnologic), pe plan european: reglementări, tarife, asigurări
- Evaluări de patrimoniu, analize-diagnostic ș.a. (inclusiv aplicații de caz ale metodologiilor elaborate)

*Lucrările au fost realizate de cca. 250 autori; dintre cei cu participări multiple:*

Dr. ec. Virginia Câmpeanu, Ing. Marietta Ciobanu, Prof. Dr. ec. ing. Constantin Ciupagea, Ing. Ion Ascaniu Crișan, Ing. Ana Duma, Dr. ing. Mario Duma, Ing. Radu Enescu, Ing. Ioan Fara, Ing. Sanda Felea, Ing. Marius Puiu Ioan, Ing. Virgil Lână, Ec. Dan Matei, Dr. ing. Florea Neagu, Dr. Ernest Oberländer-Târnoveanu, Drd. Irina Oberländer-Târnoveanu, Ing. Gheorghe Olaru, Dr. fiz. Ioan-Marius Piso, Ing. Mircea Popescu, Ec. Niculae Stancu, Prof. Dr. Anton Tabachiu, Prof. Dr. ing. Florin-Teodor Tănăsescu, Ec. Adrian-Emil Toia, Dr. ec. ing. Eugen Topală, Ec. Valentin Țâmpu, Ing. Adriana Vasilescu, Ing. Elvira Visalon, Prof. Dr. ing. Ulrich Wiener.

**Anexa 2. Din titlurile lucrărilor aceluiași autor, publicate  
în domeniul: Politici energetice; economie energetică.  
Impact al energiei**

*Energia în următoarele trei decenii.* (Coord. M. Malița, C. Mihăileanu, M. Duma et alt.). Editura Academiei R.S.R., București, 1979.

*O concepție unitară, de perspectivă, în domeniul energiei.* (C. Mihăileanu, M. Duma). *Era socialistă*, nr. 22/1979, pp. 31-34.

[*Modele matematice pentru*] *Includerea obiectivelor de tip calitativ ale conducerii în indicatorii de productivitate a muncii din industria energiei electrice și termice* (M. Duma, Em. Goldstein, Gh. Pribiag, Z. Frățilă). *Progrese în informatica românească*. Ed. Laboratorul de Informatică și Conducere. Cluj-Napoca, 1980, pp. 10-11.

*Criteriul energetic – element determinant al progresului tehnic.* *Era socialistă*, nr. 16/1980, pp. 26-28.

*Probleme de cercetare științifică ridicate de conceperea și realizarea sistemelor informatice în energetică* (C. Mihăileanu, M. Duma, Sanda Felea). *Energetica*, XXVIII, nr. 8/1980, pp. 309-311.

*Probleme de sistem ale domeniului energiei la nivelul economiei naționale. Concepte și dezvoltări metodologice privind prognozarea evoluției științei, tehnologiei și progresului tehnic în domeniul energiei.* În: *Prognozarea CS, DT și PT, studii și referate*. C.N.Ș.T., 1982, pp. 141-150.

*Priorități ale științei și tehnologiei în perspectiva asigurării independenței energetice a României.* *Era socialistă*, nr. 8/1982, pp. 8-11.

*Implicații științifice, economice, sociale ale asigurării independenței energetice a țării.* (C. Mihăileanu, M. Duma). *Era socialistă*, nr. 16/1982, pp. 17-19.

*Some Aspects of a System Approach in Forecasting, Planning and Management of Research and Development under the Conditions of Energy Conservation* (C. Mihăileanu, M. Duma). În: *Energy Conservation: Technology, Economics, and Policy*. Ed. Gh. Preda, The Academy of Economic Studies. Bucharest, 1982, pp. 80-88.

*Technical, Economic, and Energetic Efficiencies in Energy Conservation. Fundamental Concepts, Connections, and Implications* (Al. Gheorghiu, M. Duma). În: *Energy Conservation: Technology, Economics, and Policy*. Ed. Gh. Preda, The Academy of Economic Studies. Bucharest, 1982, pp. 221-227.

*Știința și tehnologia în sprijinul economisirii energiei.* (C. Mihăileanu, M. Duma). *Era socialistă*, nr. 23/1983, pp. 18-22.

*Model cibernetic pentru sistemul național al energiei* (C. Mihăileanu, Sanda Felea, M. Duma). *Automatică-Management-Calculatoare (AMC)*, Ed. Tehnică, vol. 32, București, 1984, pp. 243-257.

- Dezvoltarea energiei românești. Revista economică*, nr. 32/1984, pp. 4-6, 23.
- Viitorul energiei sub semnul inteligenței umane. Relatare interviu cu Mirela Roznoveanu, Magazin*, 11.2.1984.
- Probleme sistemice ale proiectării energiei României anului 2000. Asociația Oamenilor de Știință, Comisia de sisteme generale*, vol. I, 1984, pp. 86-88.
- Orientări și obiective de perspectivă în dezvoltarea tehnologiilor și produselor ramurilor consumatoare de energie vizând utilizarea rațională și economisirea resurselor energetice. (C. Mihăileanu, M. Duma, I. Cserveny, R. Duduica). În: Prognoza științei și tehnologiei în dezvoltarea multilaterală a României. Sub red.: Gavrilă Sonea. Ed. Științifică și Enciclopedică, București, 1985, pp.114-124.*
- Elemente de concepție privind conținutul și metodologia prognozelor în domeniul energiei. În: Prognoza științei și tehnologiei în dezvoltarea multilaterală a României. Sub red.: Gavrilă Sonea. Ed. științifică și enciclopedică, București, 1985, pp. 236-249.*
- Energetica și dezvoltarea economico-socială a României (Lucia Roșca, M. Duma). Energetica, XXXIII, nr. 7/1985, pp. 289-291.*
- Problematika cercetării domeniului energiei la nivelul economiei naționale și sarcini noi care decurg pentru cercetare din funcția M.E.E. de administrator unic al resurselor energetice (C. Mihăileanu, M. Duma, Sanda Felea). Lucrări tehnico-științifice ICMENERG, București, 1985, pp. 5-11.*
- Priorități științifice și tehnologice ale României în domeniul energiei. Analiză, fundamentare, selectare, promovare. (M. Duma, I. Cserveny et alt.). Energetica, XXXIII, nr. 12/1985, pp. 532-538.*
- Probleme actuale ale cercetării energetice în domeniul energiei nucleare. (Lucia Roșca, M. Duma). Energetica, XXXIV, nr. 10/1986, pp. 433-437.*
- Metodologii, modele matematice și programe de calcul pentru asistarea cercetărilor de prognoză și economie energetică. (M. Duma, Cornelia Novak, Georgeta Stănciulescu et alt.) Energetica, XXXIV, nr. 11/1986, pp. 481-486.*
- Approaches and Methods for Energy Strategy Research Activities. (Lucia Roșca, M. Duma). Revue Roumaine des Sciences Techniques. Série Électrotechnique et Énergétique. Tome 34, No. 2/1989, pp.205-211.*
- Probleme determinante ale viitorului termoenergeticii României. Energetica, XXXVIII, nr. 3-2/1990, pp.125-130.<sup>152</sup>*

---

<sup>152</sup> Publicat în 1990, articolul a constituit documentul de poziție prezentat în cadrul unei „mese rotunde” la a XVI-a Consfătuire a termoenergeticienilor din România, Brașov, 7-9 decembrie 1989, cu două săptămâni înainte de 22 decembrie 1989, la o dată când o serie dintre problemele care au fost prezentate și dezbătute erau încă „tabu”.



**Anexa 3. Din titlurile lucrărilor propuse și aprobate ca documente de poziție la nivelul Camerei de Comerț și Industrie a României și a Municipiului București**

Punct de vedere al Camerelor de Comerț și Industrie privind principalele probleme ale comunității de afaceri din România, care se cer a fi rezolvate în perioada imediat următoare (august 1996) 153\*.

Poziția Camerelor de Comerț și Industrie privind probleme actuale ale economiei românești (decembrie 1998).

Jaloane privind strategiile industriale (1999)

Apel la acțiune. Obiective și măsuri imediate pentru relansarea economiei României (1999), actualizat în versiuni 1999, 2000 și urm., sub titlul: Măsuri de urgență pentru oprirea declinului și relansarea activității economice (lucrare realizată împreună cu Dr. Aurel Vainer, mesaj introductiv George Cojocaru).

---

153\* Trei scurte aserțiuni, extrase din toate aceste ample documente:

Agenții economici nu cer favoruri, nu cer condiții pentru sustragerea de la obligații legale, pentru activități economice ilicite. Ei cer drepturi și căi de acțiune pe care le consideră benefice pentru o economie sănătoasă, într-un stat de drept.

Drepturile și libertățile economice, ale agentului economic și ale cetățeanului, precum și îndatoririle economice, se află pe același plan de importanță și inviolabilitate cu drepturile și libertățile omului și îndatoririle sale și trebuie să se reglementeze numai prin lege.

Români! Cumpărați produse fabricate în România! Fiecare produs românesc cumpărat înseamnă un șomer mai puțin și un leu mai puțin la cursul de schimb leu / dolar. Calitatea și competitivitatea produselor românești sunt vitale și pentru piața internă, nu numai pentru export.

#### **Anexa 4. Referințe bibliografice**

1. *Dicționarul specialiștilor, un "Who's Who" în știința și tehnica românească*, vol. I. Editura Tehnică, București, 1996, p. 128
2. *Dicționarul specialiștilor în știința și tehnica românească 2000*, Editura Tehnică, București, 2000, pp.126-127.
3. Nicolae-Văleanu, I. *Protagonisții ai vieții economice*, vol. I. Editura Economică, București, 2002, pp. 198-201.

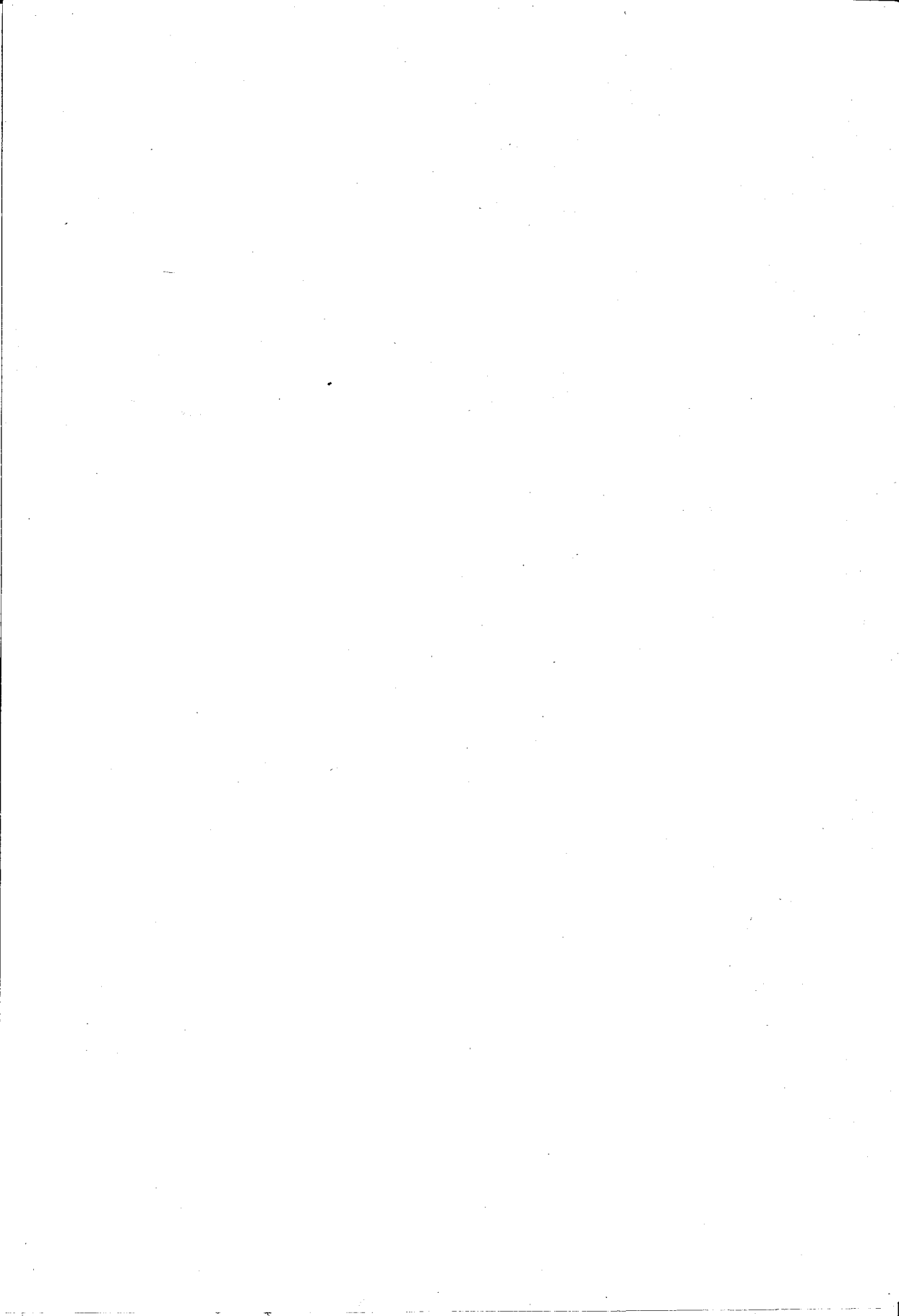

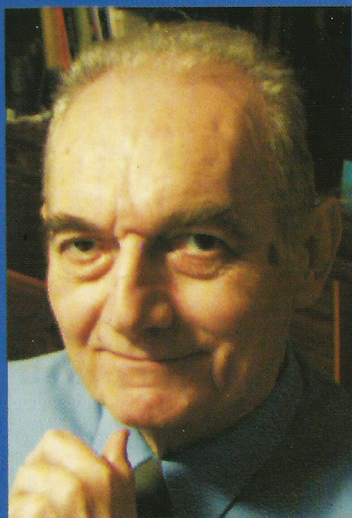

## Dr. ing. Mario DUMA

1953-1956: Inginer responsabil de produs la Electromagnetica.

1956-1969: Cercetător principal, șef secție Electronică, șef laborator Telemecanică la Institutul de Cercetări Electrotehnice (I.C.E.T., în prezent I.C.P.E.) și, din 1963, la Institutul de Cercetări și Proiectări Automatizări (I.P.A.)

1969-1990: Șef secție Electroenergetică, șef laborator Prognoză, Informatică, Conducere și Economie Energetică la Institutul de Cercetări și Modernizări Energetice (ICEMENERG).

1980-1990: Membru în Colegiul de redacție al revistei „Energetica”, responsabil al rubricii „Orientări în energetică”.

Din 1991: Director executiv SCIENTCONSULT

1992-2002: Președintele Secțiunii Industrie, vicepreședinte al Camerei de Comerț și Industrie a României și a Municipiului București (C.C.I.R.B.).

1997-2002: Președinte al Fundației „Premiul Român pentru Calitate J. M. Juran”.

*„Ceea ce reprezintă constantele imuabile ale altor profesioni sunt, în cercetare, variabilele; adevărurile sigilate și cele omise - câmpul de acțiune; permanența este utilă numai prin prisma înnoirii ei. Calitatea supremă este aceea de a gândi de-a curmezișul... Cercetătorului i se cere ... independența intelectuală față de cele stabilite; determinarea, îndemânarea și insolența de a gândi și a face altfel, altcum, altceva...”*

Din „Profesiunea cercetătorului”, 1972, [13].

*„O economie a serviciilor și a informațiilor nu se clădește în orice condiții, ci numai pe o bază a producției materiale, în completarea acesteia și revoluționând-o pe aceasta; cu excepția paradisurilor fiscale sau turistice, ea nu ține loc de producție materială.”*

Din „Mai este necesară o industrie autohtonă?...”, 1998, [44].

*„În relațiile comerciale între un stat dezvoltat, puternic economic, și unul slab, liberalizarea absolută a comerțului întărește pe cel tare și slăbește pe cel slab.”*

Din „Liberalizarea comerțului internațional și interesele naționale”, 2001, [47].

ISBN 973-8466-77-6



9 789738 466777